

# ΝΕΟΙ ΑΠΟΜΟΙ

ΘΗΝΑΙ

ΜΑΪΟΣ 1938

ΑΡΙΘ. 5

ΕΚΔΟΣΙΣ ΕΘΝΙΚΗΣ  
ΣΥΝΤΗΡΗΤΙΚΗΣ  
ΟΡΓΑΝΩΣΕΩΣ

---

---



# ΕΘΝΙΚΗ ΣΥΝΤΗΡΗΤΙΚΗ ΟΡΓΑΝΩΣΙΣ

Πρόεδρος ΕΠ. ΧΑΡΙΛΛΟΣ πρώην ύπουργός  
'Αντιπρόεδρος ΜΕΝΕΛΛΟΣ ΜΕΤΑΞΑΣ συν)τάρχης έ. ά.

Ι Δ Ρ Υ Τ Α Ι

ΑΓΓΕΛΟΣ ΓΕΩΡΓΑΤΟΣ—ΓΕΩΡΓΙΟΣ ΓΕΩΡΓΑΝΤΑΣ—ΝΙΚΟΛΑΟΣ ΔΡΙΤΣΑΣ  
—ΓΡΗΓΟΡΙΟΣ ΕΥΣΤΡΑΤΙΑΔΗΣ—ΠΕΤΡΟΣ ΖΑΛΟΚΩΣΤΑΣ—ΑΓΓΕΛΟΣ ΚΑΝΕ,  
ΛΟΠΟΥΛΟΣ—ΑΡ. ΚΟΥΖΗΣ—Κ. ΜΑΛΑΜΑΤΙΑΝΟΣ—Γ. ΝΙΚΟΛΑΪΔΗΣ αντιστρά-  
τηγος — ΑΝΔΡΕΑΣ ΠΑΠΑΔΗΜΗΤΡΙΟΥ — ΑΝΤΩΝΙΟΣ ΣΤΑΘΑΤΟΣ —  
ΑΝΔΡΕΑΣ ΧΑΤΖΗΚΥΡΙΑΚΟΣ.

ΕΔΡΑ: ΑΘΗΝΑΙ ΓΡΑΦΕΙΑ 18 ΟΔΟΣ ΕΜΜΑΝΟΥΗΛ ΜΠΕΝΑΚΗ  
ΤΗΛΕΦΩΝΟΝ 32-633

## ΝΕΟΙ ΔΡΟΜΟΙ

ΜΗΝΙΑΙΟΝ ΠΕΡΙΟΔΙΚΟΝ

ΕΚΔΟΣΙΣ ΕΘΝΙΚΗΣ ΣΥΝΤΗΡΗΤΙΚΗΣ ΟΡΓΑΝΩΣΕΩΣ

ΓΡΑΦΕΙΑ: 18 ΟΔΟΣ ΕΜΜ. ΜΠΕΝΑΚΗ.  
ΤΙΜΗ ΦΥΛΛΟΥ ΔΡΧ. 5

ΜΑΪΟΣ 1938

ΕΤΟΣ 4ον

ΑΡΙΘ. ΦΥΛΛΟΥ 5

ΤΗΛΕΦΩΝΟΝ: 32-633

ΕΤΗΣΙΑ ΣΥΝΔΡΟΜΗ ΔΡΧ. 60

ΤΥΠΟΓΡΑΦΕΙΟΝ «Η ΤΕΧΝΗ»  
Πλατεία άγ. Θεοδώρων Σκουλενίου 1

### ΣΥΝΤΑΚΤΙΚΗ ΕΠΙΤΡΟΠΗ

Ν. Π. 'Αποστολόπουλος — 'Αλ. 'Ιατρίδης — Ν. Χαρίλαος

(Τό περιοδικόν δεσμεύεται άπέναντι τρίτων διά τής συμφωνίας αὐτῆς  
καί διά τής άπογραφῆς άγῶς τῶν μελῶν τῆς Συντακτικῆς 'Επιτροπῆς)

### ΠΕΡΙΕΧΟΜΕΝΑ

'Η 'Ανοιξις, χρονογράφημα ὑπό Ι. Δημητροπούλου. Στάδια εξέλιξεως τοῦ  
Τυφεκίου, μελέτη ὑπό Εὐγενίου 'Αποστολοπούλου. Ζακυνθινὴ Σερενάτα, ποίη-  
μα Δ. Ρώμα. Φιλολογικὴ 'Ανεκδοτολογία: Τὸ πνεῦμα τοῦ Δαμβέργη ὑπό Σκε-  
πτικιστῆ. 'Η Πρόοδος τῆς 'Ελληνικῆς Βιομηχανίας ὑπό 'Ανδρέα Ν. Χατζηκυ-  
ριάκου. Στὸν 'Ιερό τόπο τῆς Δωδώνης, ὑπό Τάκη Λάππα. 'Η Οἰκογένεια Πετρά-  
κη καὶ ἡ Μονὴ Πετράκη ὑπό Περ. 'Ιακ. 'Αργυροπούλου. Ποίημα Λυδίας Δύ-  
λωνίου. 'Απὸ τὰ κείμενα τῆς 'Εθνικῆς Ποιήσεως: 'Ενα ξένο ταλέντο πολιτο-  
γραφημένο ἐδῶ, μέρη ἀπὸ τὸ ἔργον τοῦ κ. Κράουε. 'Αναμνήσεις ἀπὸ τὴν ἐπαύ-  
ριον τοῦ πολέμου τοῦ 1897, ὑπὸ τοῦ 'Αρχιάτρου Κ. Ζ. Χριστοπούλου. Περίοδοι  
ἐξελίξεως τῆς 'Ιδιωτικῆς Οἰκονομικῆς, ἀνάλυσις σχετικοῦ ἔργου τοῦ καθηγητοῦ  
Ν. Γ. Φωτιά. ΓΙΟΝΑΝΝΙ ΡΑΡΙΝΙ, Δέκατον Πέμπτον ποίημα, κατὰ μετάφρασιν 'Ελέ-  
νης Η. Ψυμένου. Ποιήματα Λάουρας Φαγομάκη καὶ Χρ. Βασιλανάκη. Νεκρο-  
λογία Ρόζας Ράδου καὶ Χαραλάμπους Εὐταξία. ΧΡΟΝΙΚΑ, 'Εσωτερικὰ καὶ 'Εξω-  
τερικὰ γεγονότα τοῦ λήξαντος μηνός. 'Η ἐν 'Ισπανίᾳ 'Ελληνικὴ 'Αντιπροσωπία.  
Γύρω ἀπὸ ἕνα παλαιὸν ἔργον τέχνης, ἐπιστολὴ Κ. Σκουζέ. 'Η 'Ανόρθωσις τῆς  
'Αγροτικῆς Τάξεως ἐν Κρήτῃ ὑπὸ Ι. Ναναδάκη. Βυζαντινὴ Μουσικὴ ὑπὸ Α. Σαλ-  
ταμπάση. 'Αρχαιολογία, σημεῖωμα τῆς Συντάξεως. 'Ημερολόγιον τῶν 'Αρχαιο-  
λογικῶν Γεγονότων τοῦ τρέχοντος ἔτους, συντάσσόμενον ὑπὸ τὴν ἐποπτεῖαν  
'Αλεξ. Θ. Φιλαδελφῆος. Εὐθυμὴ Ζωή.

# ΝΕΟΙ ΔΡΟΜΟΙ

ΜΗΝΙΑΙΟΝ ΠΕΡΙΟΔΙΚΟΝ

ΑΡΙΘ. ΦΥΛΛΟΥ 5

ΑΘΗΝΑΙ  
ΜΑΪΟΣ 1938

ΓΡΑΦΕΙΑ: 18 ΟΔΟΣ ΕΜΜ. ΜΠΕΝΑΚΗ

ΤΗΛΕΦΩΝΟΝ 32-633

## ΧΡΟΝΟΓΡΑΦΗΜΑ



### Α Ν Ο Ι Ξ Ι Σ

'Υστερα ἀπὸ ἕναν χειμῶνα ἐπίμονο, ὅπως ἦτο ὁ ἐφετείνος, ἡ πνοὴ  
τῆς Ανοιξεως γίνεται πῶς αἰσθητὴ. Καὶ ἡ χαρὰ ποὺ σκορπίζει ὁ ἐρχομὸς  
τῆς, γίνεται βαθύτερη. Τὸ αἶσθημα αὐτὸ τῆς χαρᾶς ἔχει μίαν ποικιλίαν



έκδηλώσεων, αναλόγως της ηλικίας, και αναλόγως των ανθρώπων. Το παιδί θά τρέξει άβιαστα μέσα στον κήπο, αλλά κι αυτός ο ηλικιωμένος θά βγῆ προς τὸ ὑπαιθρον, και θά αισθανθῆ κατά λίγα χρόνια ελαφρότερο τὸν ἑαυτὸν του. Θά θυμηθῆ ἴσως τοὺς στίχους τοῦ Τανταλίδη, πού τοὺς εἶχεν ἀποστηθίσει ὅταν ἦτο νέος :

Τοὺς θύλακας τῶν νέων σου δῶρων  
ἤλθες πάλιν λοιπὸν νὰ σκορπίσης  
καὶ τὸν δίκαιον Μάϊε φόρον  
ἐτησίου ὠδῆς νάπαιτήσης;

Ὁ Τανταλίδης ἦτο τυφλὸς ὅταν τὰ ἔγραφεν αὐτά. Δὲν ἔβλεπεν πιά τὴν Ἄνοιξιν, ἀλλὰ τὴν ἠσθάνετο, κάθε φορά πού τὸ πνεῦμα τῆς Ἄνοιξεως, ἐπλημύριζε τὴν ἀκτὴ τοῦ Βοσπόρου, τόπο γεννήσεως και διαμονῆς τοῦ Τανταλίδη. Ἰσως ἔβλεπε τὴν ἀνθησι τῆς φύσεως με τοὺς ἄλλους ὀφθαλμοὺς οἱ ὁποῖοι τοῦ ἐπέτρεψαν νὰ σχεδιάσῃ μόνος τὸ ἐπίγραμμα τοῦ τάφου του :

«τυφλὸς μὲν ἐν τῇ γῆ, νῦν δ' ἐν οὐρανῷ βλέπων».

Και ἡ σκέψις του πετοῦσε κατά τῆς ὥρες Πρωτομαγιάς, πρὸς τῆς νεότητός του τὴν ἐποχὴ πού νέος και με ὑγείαν στὴν ὄρασι, ἔτρεχε στοὺς ἀγροὺς γιὰ νὰ ὑποδεχθῆ πρῶτος αὐτὸς τὸν ἐρχομὸ τοῦ Μαΐου:

Πρὶν σὲ μέλψη φωνὴ ἀηδόνος  
Πρὶν ἀκτὶς τὰς σκιὰς θορυβῆση  
νέου ἄσματος ὤφειλε τόνος  
ἐξ' ἐμοῦ τὰς ἠχοὺς νὰ δονήσῃ.

Ἄπὸ θάμνου εἰς θάμνον μεταίρων  
ἀγαλλόμενον, Μάϊε, πόδα  
μὲ χαρὰν χρυσαλίδων εὐπτέρων  
εἰ κάλυκας ἔδρεπον ρόδα.

Ἄλλὰ πολὺ περισσότερο ἀπὸ τὸν Τανταλίδη, ὁ Ἄχιλλεὺς Παράσχος ἄρεσε ἐκεῖτα τὰ χρόνια ὡς ὕμνητῆς τοῦ Μαΐου. Και ποῖος δὲν ἤξερε τότε, αὐτοὺς τοὺς στίχους :

Δρέψατε πάλιν, ἔρασταί εὐδαίμονες, νάρκισσους  
Εἰς τοῦ Μαΐου τοὺς φαιδροὺς κ' εὐώδεις παραδείσους  
Καὶ τὴν παρθένον στέφατα ἦτις ὡς ἀνθος κλίνει.  
Ἐγὼ δὲν κόπτω. Δι' ἐμὲ ἀπέθανεν ἐκεῖνη.

Τὸ ὅτι ὁ νάρκισσος δὲν εἶναι ἀνθος τῆς ἀνοιξεως, αὐτὸ τὸ εἶχαν προσέξει πάρα πολὺ λίγοι. Τὸ πλήθος τῶν θαυμαστῶν τοῦ Παράσχου, παρεσύρθη ἀπὸ τὴν χαρὰ με τὴν ὁποῖαν ὁ ποιητῆς χαιρετοῦσε τὴν Ἄνοιξιν. Ὅλοι ἐδιάβασαν και ξαναδιάβασαν τοὺς στίχους του και δὲν ἐπρόσεξαν ἀνὸ ποιητῆς δὲν ἦτο δυνατὸς εἰς τὴν φυτολογία!

Αὐτοὶ οἱ στίχοι διαβάζονται και σήμερα. Εἶναι ἕνας χαιρετισμὸς πρὸς τὴν Ἄνοιξιν, πού δὲν παύει νὰ στέκῃ σὲ κάθε χρονολογίᾳ Ἄνοιξιν. Ὅπως στέκει κι' ἡ μελαγχολικὴ ἀλήθεια πού ἐσημείωσε λίγο πιὸ κάτω ὁ ἴδιος ποιητῆς :

Δὲν εἶν' ὁ βίος Μάϊος, αἰώνια δὲν εἶναι.  
Μαραίνονται κ' αἱ ἀνθηραὶ τοῦ ἔρωτος μυρσίναι.  
Καὶ φεύγει ἡ νεότης μας ὡς ἀστραπὴ ταχεῖα.  
Ὅς ὠρα σταθερότητος εἰς στήθη γυναικεῖα.

Ι. ΔΗΜΗΤΡΟΠΟΥΛΟΣ



## ΣΤΑΔΙΑ ΕΞΕΛΙΞΕΩΣ ΤΟΥ ΤΥΦΕΚΙΟΥ

Μελέτη τοῦ κ. ΕΥΓΕΝΙΟΥ ΑΠΟΣΤΟΛΟΠΟΥΛΟΥ  
Διπλωματούχου τοῦ Πολυτεχνείου Στουγάρδης, Διευθυντοῦ τῶν Μηχανουργείων Σιβ.τανιδείου Σχολῆς.

Διὰ τὴν ἐξέλιξιν τοῦ τυφεκίου μέχρι τῆς σημερινῆς τελειότητος αὐτοῦ, και διὰ τὴν παρ' αὐτοῦ ἐκτόπισιν τῶν ἀρχαίων ὀπλισμῶν, ἐχρηιάσθησαν πολλὰ ἑκατονταετηρίδες. Συνέβη δὲ τοῦτο ὄχι διότι δὲν ἀνεγνωρίσθη ἀμέσως ἡ μεγάλη τοῦ τυφεκίου μαχητικὴ ἀξία, ἀλλὰ διότι ἡ βιοτεχνία τῶν χρόνων ἐκείνων δὲν εἶχε τὰ μέσα κατασκευῆς ἐνὸς εὐχρηστοῦ τυφεκίου.

Κέντρα βιοτεχνίας πολεμικῶν εἰδῶν ἦσαν ἀνέκαθεν (και παρέμειναν σχεδὸν μέχρι σήμερα) ἡ Λιέγη τοῦ Βελγίου και τὸ Σουλ τῆς Γερμανίας (Θουριγγία). Θεωροῦνται αἱ δύο αὐταὶ πόλεις, ὡς οἱ τόποι εἰς τοὺς ὁποῖους κατὰ πρῶτον κατασκευάσθησαν τυφέκια. Χρονικὰ τῆς πόλεως Gent ἀναφέρουν ὅτι κατὰ τὸ 1313 ἐγένετο ἡ ἐφεύρεσις τοῦ τυφεκίου, παρ' ἐνὸς Γερμανοῦ μοναχοῦ, ἀγνώστου ὀνόματος. Εἰς διαφόρους περγαμηνὰς τοῦ 14ου αἰῶνος ἀπεικονίζονται τοιαῦτα τυφέκια. Τὸ διαμέτρομα αὐτῶν ἦτο περίπου 30 χιλιοστά. Αἱ κάνναι ἦσαν χονδροειδῆ κατασκευάσματα ἐξ ὀρυζάλκου ἢ σιδήρου. Τὰ βλήματα ἦσαν πύλῳς ἢ πέτρα, ἢ σίδηρος, ἢ μόλυβδος. Ἐκ τῆς χρησιμοποίησεως τῶν βλημάτων, ταχέως ἀπεδείχθη ὅτι καταλληλότερα ἦσαν τὰ ἐκ μολύβδου ἢ σιδήρου, διότι ἐβαλλόν μακρότερα και δὲν ἐπήρχετο διάριξις αὐτῶν.

Κατέληξεν μετὰ νὰ γίνεται σχεδὸν ἀποκλειστικὴ χρῆσις βλημάτων ἐκ μολύβδου, διότι ὁ μισθοφόρος πολεμιστῆς ἔπρεπε μόνος του νὰ κατασκευάζῃ τὰς παράιους, ἀναλόγως με τὸ διαμέτρομα τοῦ τυφεκίου του. Εὐκολώτερον κατὰ τοὺς χρόνους ἐκείνους περιήρχοντο εἰς τὴν κατοχὴν τοῦ πολεμιστοῦ τούτου ἀντικείμενα ἐκ μολύβδου (οἰκιακὰ σκευῆ) ἀπὸ τὰς λεηλασίας ἃς διέπραττεν. Ἐξ ἄλλου ὁ μόλυβδος ὡς μαλακὸς ἦτο εὐπλαστος, και ἀπεδέχετο ἀλλαγὴν σχήματος διὰ κτυπημάτων.

Ἐξ αἰτίας τοῦ μεγάλου βάρους τοῦ τυφεκίου, ἐχρησιμοποιεῖτο διὰ τὴν σκόπευσιν ἐν ἰδιαιτέρον τρίποδον, τὸ ὁποῖον συγχρόνως ἐδέχετο κατὰ τὴν ἐκπυροσφοτήσιν και τὸ λάκτισμα τοῦ τυφεκίου. Τὸ τρίποδον αὐτὸ πολλάκις ἦτο τοποθετημένον ἐπὶ τροχῶν διὰ νὰ εἶναι ἡ μεταφορὰ του εὐκολωτέρα. Διακρίνομεν γενικῶς τρία στάδια ἐξελίξεως τοῦ τυφεκίου.

α) Ἐμπροσθογεμὸς με κάννην ἀνευ ἀυλακώσεως.

β) Ἐμπροσθογεμὸς με κάννην μετὰ ἀυλακώσεως.

γ) Ὀπισθογεμὸς διὰ μίαν ἢ και πλείονας βολὰς.

Ἄς ἐξετάσωμεν πρῶτα τὸ ἔμπροσθογεμὸς με κάννην ἀνευ ἀυλακώσεως.

Τὸ παλαιότερον τοιοῦτου εἴδους εὐρεθὲν τυφέκιον, εἶναι τὸ εἰς τὸ Μουσειὸν τῆς Νορρεμβέργης φυλασσόμενον. Ἀνευρέθη παρὰ τὸ Ταννενβοῦργον τῆς Γερμανίας. Τὸ τυφέκιον τοῦτο ὑποθέτουν ὅτι θά κατεπλακώθη κατὰ τὴν ἄλωσιν και καταστροφὴν τῆς πόλεως αὐτῆς κατὰ τὸ 1400. Ἡ κάννη αὐτοῦ εἶναι ἐξ ὀρυζάλκου και μήκους περίπου 30 ἑκατοστῶν, τὸ διαμέτρομα τοῦ ὄπλου εἶναι 17



χιλιοστών, ἡ κάννη εἶναι χονδροειδέστατα ἐπεξεργασμένη καὶ σφηνωμένη ἐπὶ ἐνὸς τεμαχίου ξύλου. Ἡ ἐκπυρσοκρότησις ἐγένετο, ἀφοῦ ἐτοποθετεῖτο τοῦτο ὑπὸ τὴν μασχάλην. Ἡ πυρίτις ἐτοποθετεῖτο ἐντὸς μιᾶς θήκης μικροτέρας διαμέτρου τῆς, τῆς κάννης (περὶ τὰ 9 χιλ.). Ἐφερε δὲ ἡ θήκη μίαν ὀπήν, διὰ τῆς ὁποίας ἐγένετο ἡ ἀνάφλεξις, εἴτε διὰ ἐνὸς τεμαχίου πυρομένου ξυλάνθρακος ἢ καὶ ἀργότερον διὰ φυτίλιου. Σκανδάλη ἢ ἄλλη τις συσκευή ἐκπυρσοκροτήσεως δὲν ὑπῆρχεν. Ὁ χειρισμὸς τοιοῦτου τυφεκίου ἀπῆται μεγάλο χρονικὸν διάστημα, οὐδεμία δὲ ἀκρίβεια βολῆς ὑπῆρχεν. Αἱ πρῶται δοκιμαὶ καλλιτερεύσεως τοῦ τυφεκίου, ἤρχισαν περὶ τὰ μέσα τοῦ 15ου αἰῶνος. Κατεσκευάσθη δὲ τὸ πρῶτον τυφέκιον μὲ ἐν εἶδος σκανδάλης ἐπὶ τῆς ὁποίας ἐτοποθετεῖτο ἐν ἀνημένον φυτίλιον, ἐπιέζετο δὲ ἡ σκανδάλη διὰ τῆς δεξιᾶς χειρός, ἐπὶ τῆς ὀπῆς τοῦ πυροσωλήνος.

Ἀργότερον (περὶ τὰ τέλη τοῦ 15ου αἰῶνος) ἡ σκανδάλη ἀπετελέσθη ἐκ δύο τεμαχίων (σκανδάλη καὶ ἐπικρουστήρ). Προσετέθη δὲ ἐν ἐλατήριον οὕτως ὥστε νὰ εἶναι δυνατόν ἡ δεξιὰ χεὶρ νὰ παραμείνῃ ἐπὶ τοῦ κοντακίου, πρὸς στερέωσιν τοῦ τυφεκίου ἐπὶ τοῦ ὤμου, ἢ δὲ πίεσις τοῦ πυρομένου φυτίλιου, νὰ γίνεται ταχύτερον ἐπὶ τοῦ πυροσωλήνος, διὰ τοῦ ἐλατηρίου. Αὕτη ἦτο ἡ πρώτη κατασκευὴ μηχανισμοῦ ἐκπυρσοκροτήσεως, ἣτις καὶ παρέμεινεν σχεδὸν ἀμετάβλητος μέχρι τοῦ 17ου αἰῶνος. Ἡ πυρίτις ἐχύνετο ἐκ τῶν ἄνω, ἐντὸς τῆς κάννης. Ἐτοποθετεῖτο κατόπι ἡ σφαῖρα καὶ συνεπιέζετο μετὰ τῆς πυρίτιδος διὰ τοῦ ὀβελοῦ. Ἐφ' ὅσον δὲ ὁ σκοπευτὴς εἶχε ἀκόμη καιρὸν, ἐτοποθετοῦσε καὶ ἓνα πῶμα ἐξ ὑφάσματος ἢ τζίβας, διὰ τὸν ἐρημητικώτερον ἀποκλεισμὸν τῆς πυρίτιδος. Ὡς ἐκ τούτου ἠϋξάνετο ἡ πίεσις τῶν ἀερίων. Ὁ ὀβελὸς παρέμεινεν ἀπαραίτητον ἐξάρτημα τοῦ τυφεκίου, μέχρι σχεδὸν τοῦ τέλους τοῦ 19ου αἰῶνος.

Τὸ τυφέκιον (σχῆμα 1) μὲ φυτίλιον εἶχε τὸ μειονέκτημα (ἐκτὸς τοῦ ὅτι ἡ κανονικὴ του λειτουργία ἐξηρτάτο ἀπὸ τὰς καιρικὰς περιστάσεις) ὅτι ἐπεβάλετο

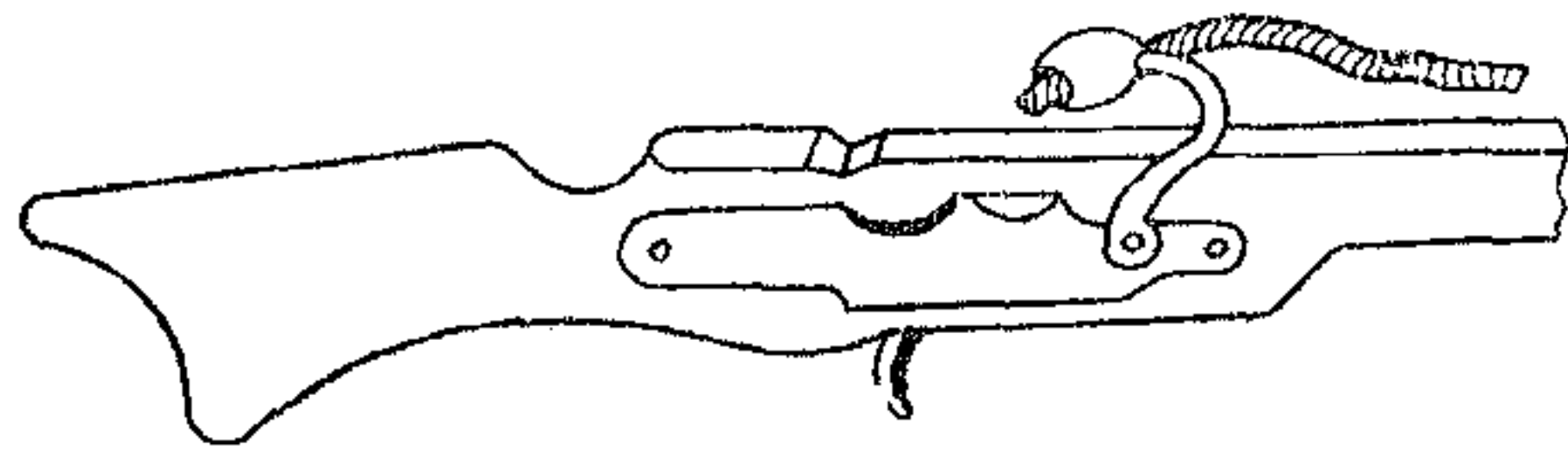

Σχῆμα 1.—Τυφέκιον μετὰ φυτίλιου (μουσκέτο).

πρὸ ἐκάστου πυροβολισμοῦ, νὰ καθαρίζῃ τὸ φυτίλιον ἀπὸ τὴν τέφραν ἣτις ἐδημιουργεῖτο, διότι τὸ φυτίλιον παρέμενε πάντοτε πυρομένον. Ὁ μισθοφόρος ἔφερεν μετ' ἑαυτοῦ τὸ ἀναγκαῖον ποσὸν πυρίτιδος, ἐντὸς μι-

ᾶς ἰδιαιτέρας ξυλίνης θήκης. Κατὰ τὸν τριακονταετῆ θρησκευτικὸν πόλεμον, ἕκαστος μισθοφόρος ὤφειλε νὰ ἔχῃ τὴν πυρίτιδα διὰ 12 βολῆς (μὲ τὰς ὁποίας καὶ ἐπολέμει καθ' ὅλην τὴν ἡμέραν), καὶ τὴν εἶχε διανεμημένην κατὰ δόσεις ἐντὸς 12 μικρῶν ξυλίνων δοχείων. Ἐπίσης δὲ εἰς ἰδιαιτέραν θήκην εἶχε τὴν πυρίτιδα ἀναφλέξεως, καὶ τὰ ὑλικά διὰ τὰ πῶματα καὶ τὰς σφαῖρας. Ἡ μεγαλύτερα ταχύτης βολῆς ἦτο πέντε λεπτά. Διὰ τὴν σκόπευσιν ἐχρησιμοποιεῖτο ξύλινον δίχαλον, ἐπὶ τοῦ ὁποίου ἐτοποθετεῖτο τὸ τυφέκιον. Τὸ τυφέκιον ἦτο ἰδιοκτησία τοῦ μισθοφόρου, ὅστις εἶχε καὶ τὰ ἔξοδα πυρίτιδος καὶ σφαιρῶν. Δικαιολογεῖται ὡς ἐκ τούτου τὸ ὅτι οὕτως δὲν ἔσπευδε νὰ ἀγοράσῃ νέον, (ἔστω καὶ τελειότερον τυφέκιον) καὶ ἀποτέλεσμα αὐτοῦ ἦτο ὅτι μισθοφόροι τοῦ αὐτοῦ σώματος, εἶχον τυφέκια διαφόρου μήκους κάννης, διαφόρου διαμετρήματος καὶ διαφόρου βάρους. Αἱ σφαῖραι ἐκ μολύβδου, ἐχύνοντο ὑπὸ τῶν μισθοφόρων εἰς οἵανδήποτε κατάλληλον ἢ ἀκατάλληλον σιγ

μήν, ὑπῆρχε δὲ πάντοτε μεγίστη ἔλλειψις αὐτῶν. Τὸ μήκος τῆς βολῆς δὲν ἦτο μεγαλύτερον τῶν 100 βημάτων, αἱ δὲ ἐπιτυχίαι ἐλάχισται.

Τὰ διάφορα ἔλαττώματα τοῦ τυφεκίου μὲ φυτίλιον, ἦτο ἐπόμενο νὰ ἐπιβάλλωσιν τὴν προσπάθειαν ἀντικαταστάσεως αὐτοῦ δι' ἄλλων πλέον ἀσφαλῶν τυφεκίων.

Μία τοιαύτη προσπάθεια ἐγένετο τὸ 1515 ὑπὸ τοῦ Ἰωάννου Κίφους. ἐν Νυρεμβέργῃ Οὗτος ἀντικατέστησεν τὸ φυτίλιον διὰ μίαν συσκευῆς, τριβῆς. Μία πέτρα ἢ τεμάχιον χάλυβος, ἐτρίβετο ἐπὶ ἐνὸς σιδηροῦ ἐλάσματος, καὶ παρήγαγε σπινθῆρας.

Ἐνα τοιοῦτον τυφέκιον φυλάσσεται εἰς τὸ Μουσεῖον τῆς Δρέσδης. Τὸ σιδηροῦν αὐτὸ ἐλάσμα μὲ μικροὺς ὀδόντας (λίμα), λαμβάνει σὺν τῇ χροῖῳ σχῆμα τόξου (πρὸς τὸν σκοπὸν ἀυξήσεως τοῦ χρησίμου μήκους τριβῆς καὶ καινολήγει τέλος εἰς τροχόν, ὁ ὁποῖος τοποθετεῖται ἐπὶ ἐνὸς καθέτου πρὸς τὴν κάννην ἄξονος, φέρει ἐλατήριον στρογγύλον, τὸ ὁποῖον διὰ ἐνὸς κλειδιοῦ ἐκουρδίζετο πρὸ τῆς βολῆς. Μία ἐγκοπὴ ἠμποδίζε τὴν στροφὴν τοῦ τροχοῦ μέχρι τῆς στιγμῆς τῆς πίεσεως τῆς σκανδάλης, ὅταν δὲ ἀπλευθερώνετο ὁ τροχὸς διὰ τῆς πίεσεως τῆς σκανδάλης, τὸ ἐλατήριον ἔθετεν τὸν τροχὸν εἰς περιστροφικὴν κίνησιν καὶ διὰ τῆς τριβῆς αὐτοῦ ἐπὶ τοῦ χάλυβος ἢ ἐπὶ πέτρας ἐπροξένει σπινθῆρας. Οἱ σημερινοὶ κάτοχοι ἀναπτέρων, γνωρίζουν τὰς ἀτελείας τοῦ συστήματος αὐτοῦ, καὶ βεβαιοῦν ὅτι τὸ σύστημα αὐτὸ εἶχε πολλὰς ἀφλογιστίας.

Κατὰ τὸ τέλος τοῦ 16ου καὶ ἀρχὰς τοῦ 17ου αἰῶνος, ἐπεκράτησεν ἓνα τυφέκιον (καθ' ὅσον Ἰσπανικῆς προελεύσεως) μὲ ἐπικρουστήραν σχήματος πετηνοῦ (κόκορας) εἰς τὸ γάμφος τοῦ ὁποίου ἐτοποθετεῖτο καὶ στερεώνετο τεμάχιον πυρίτιου (σακμακόπετρα). Αὕτη ἐτρίβετο ἐπὶ μιᾶς τοξοειδοῦς λίμας, καὶ παρήγαγεν τοὺς πρὸς ἀνάφλεξιν ἀναγκαίους σπινθῆρας.

Ἄλλεπάλληλοι καλλιτερεύσεις τοῦ συστήματος ἐπῆλθον. Τὸ ἐλατήριον ἐτοποθετήθη εἰς τὸ ἐσωτερικὸν τοῦ κοντακίου. Συγχρόνως ἐγενε τοῦτο ἰσχυρότερον. Μία δὲ ἐγκοπὴ εἰς τὴν σκανδάλην, ἐχρησίμευεν ὡς ἀσφάλεια τῆς σκανδάλης. Τὰ τυφέκια αὐτὰ ἐνεφανίσθησαν τὸ πρῶτον εἰς τὴν Γαλλίαν κατὰ τὸ 1648, ἐνεκεν δὲ τοῦ κτύπου (battre) τῆς σκανδάλης, ὀνομάσθησαν batterie, ἔμειναν δὲ ἐν χρήσει μέχρι τοῦ 1830. Ἡ σκανδάλη ἦτο εἰς τὸ ἐσωτερικὸν τοῦ κοντακίου, καὶ ἐπὶ τῆς προεκτάσεως τοῦ ἄξονος τῆς κάννης, οὕτως ὥστε ἡ σκόπευσις νὰ εἶναι ἀσφαλεστέρα. Προσετέθη δὲ διὰ τὸν σκοπὸν αὐτόν, καὶ μικρὰ προεξοχή (τότε πρωτοεμφανισθεῖσα) εἰς τὸ ἔμπροσθεν μέρος τῆς κάννης ὡς στόχαστρον. Ἐκ τῆς διαφορᾶς τοῦ τρόπου ἀναφλέξεως μὲ πέτραν (fusil) ἔλαβον οἱ μισθοφόροι (οἵτινες εἶχον τοιαῦτα τυφέκια) τὴν ὀνομασίαν fusilleur, πρὸς διάκρισιν ἀπὸ ἐκείνους οἵτινες ἐχρησιμοποιοῦν τυφέκια μὲ φυτίλια.

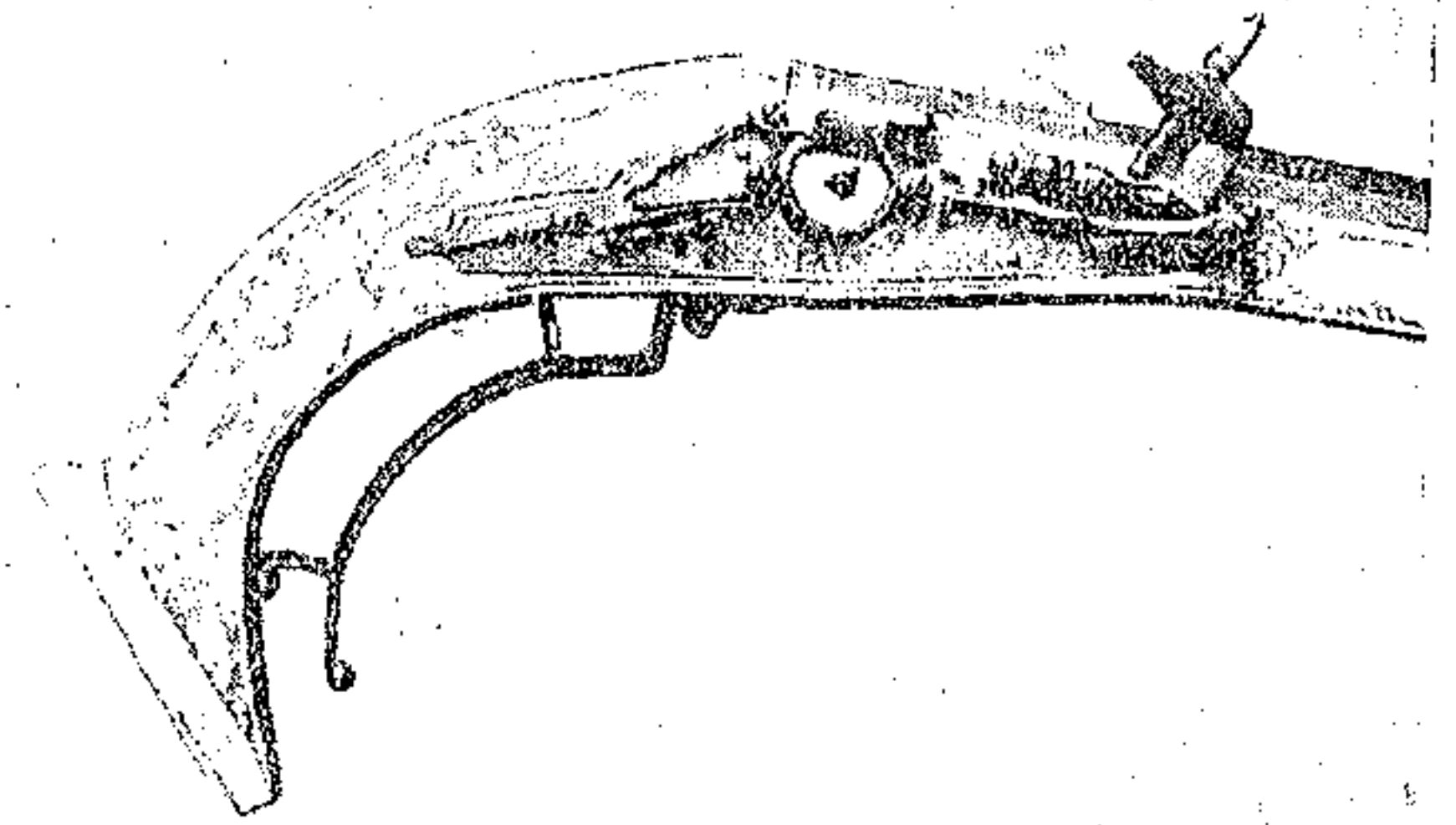

Σχῆμα 2. Τυφέκιον μετὰ τροχοῦ καὶ πυριτολίθου.



Ἐν καὶ ἔνεκεν τῶν πολεμικῶν ἀναγκῶν αἱ κατασκευαὶ τῶν ὄπλων ἐρίσταντο διαρκῶς καλλιεφεύσεις, τὸ τυφέκιον γενικῶς ἔμενεν ἐλάχιστι ἀποτελεσματικόν. Αἱ σφαῖραι διὰ τὰ εἰσάγωνται εὐκόλως ἐντὸς τῆς κάννης ἦσαν περίπου κατὰ 3 χιλιοστὰ μικρότερα τοῦ διαμετρήματος, ὥστε αὐδεμία εὐθυβολία ὑπῆρχεν. Ὁ μηχανισμὸς ἐβλάπτετο συχνάκις. Ὁ ἔβδομος πυροβολισμὸς κατὰ κανόνα ἦτο ἀφλογιστία, ἐκτὸς ἂν προηγείτο καθάρισμα τῆς συσκευῆς ἀναφλέξεως. Ἀλλὰ καὶ ὁ

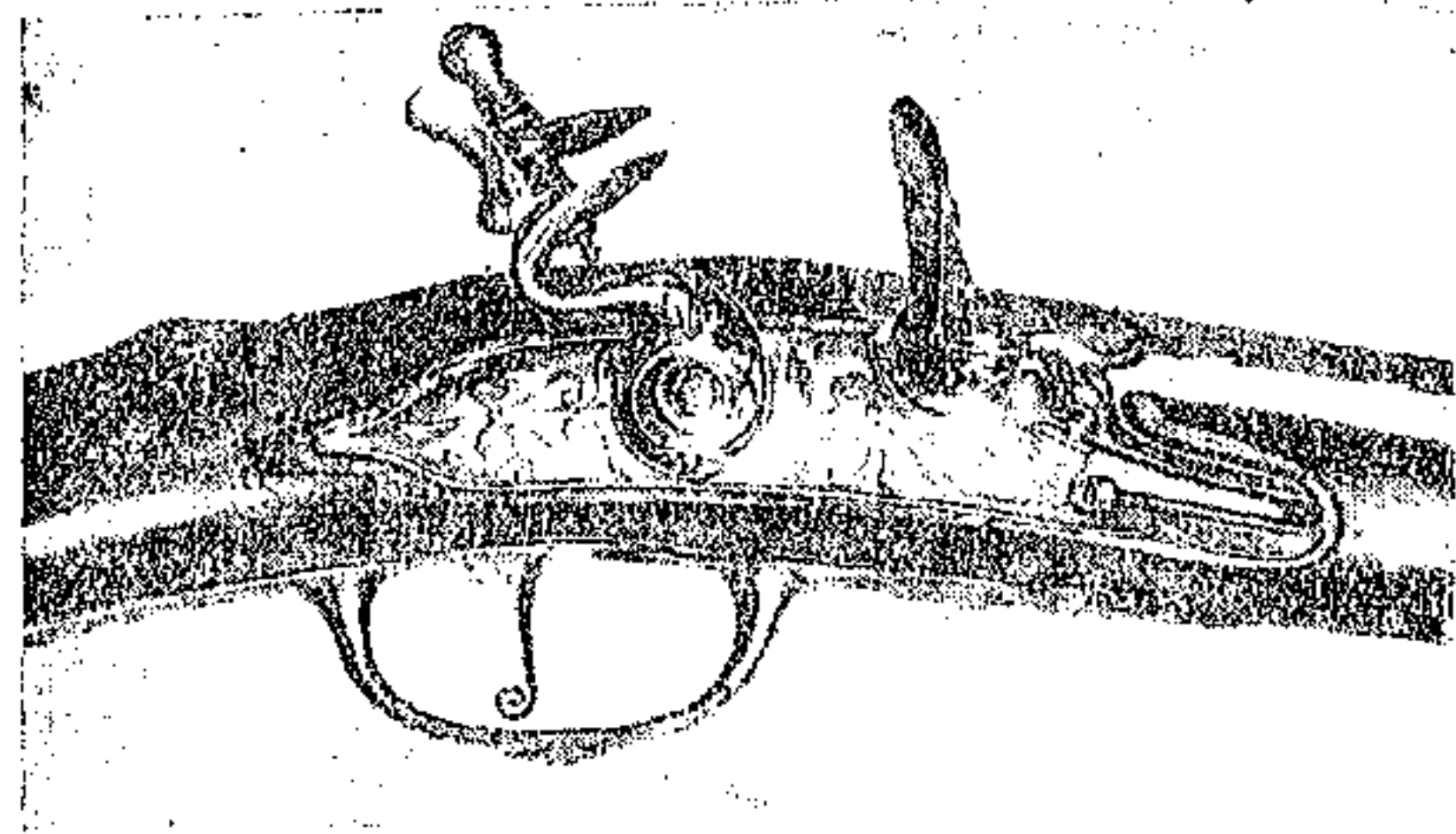

Σχῆμα 3. Τυφέκιον με' ἐπικρουστήρα μετὰ πυριτολίθου καὶ αἰδηροῦ ἡμικυκλικοῦ ἐλάσματος.

καὶ ἀμυντικόν. Ἦδη ἄς ἐξετάσωμεν ἄλλον τύπον :

#### Τὸ ἐμπροσθογεμῆς με' κάννην μετ' αὐλακώσεως.

Κάννη μετ' αὐλακώσεων, ὀνομάζεται ἐκείνη ἢ ὁποῖα εἰς τὸ διαμέτρημα τῆς φέρει εὐθείς αὐλακὰς ἢ καὶ ἑλικοειδεῖς, οἱ ὁποῖοι θέτουν εἰς περιστροφικὴν κίνησιν τὸ βλήμα, τὸ ὁποῖον ἑξακολουθεῖ νὰ περιστρέφεται κατ' ὅλην τὴν τροχίαν του, καὶ τοιοῦτοτρόπως διὰ τῆς περιστροφικῆς του κινήσεως, ἀντιδρᾷ εἰς τὴν τάσιν τοῦ βλήματος, τοῦ τείνοντος ἀπὸ τοῦ νὰ διαφύγη τὴν προσδιορισμένην του πορείαν. Βέλη με' περιστροφικὴν κίνησιν ἐχρησιμοποιοῦντο ἤδη κατὰ τὸν 15ον αἰῶνα. Ἐπόμενον ἦτο νὰ μιμηθοῦν τοῦτο ὅσον τὸ δυνατόν ταχύτερον, καὶ διὰ τὰ βλήματα τυφεκίου.

Τυφέκια με' εὐθυγράμμους αὐλακώσεις ἐνεφανίσθησαν κατὰ τὸν 15ον αἰῶνα. Ἐχρησιμοποιοῦντο ὅμως μόνον διὰ σκοποβολήν, διότι ἀπῆλθον, πολὺ μεγαλύτερον χρονικὸν διάστημα, διὰ τὴν τοποθέτησιν τῆς σφαιρας.

Τὸ βλήμα περιτιλίσκετο διὰ ὑφάσματος, καὶ ἐπιέζετο μετὰ κόπου ἐντὸς τῆς κάννης διὰ νὰ κατορθωθῇ ἡ στεγανότης τῶν αὐλακῶν, δηλαδὴ διὰ νὰ μὴ διαφεύγουν τὰ ἀέρια. Μόνον κατὰ τὸ 1840, ἔπετυχον τρόπον στεγανώσεως μολυβδίνων σφαιρῶν, διὰ εἰσαγωγῆς αὐτῶν μέχρι τῆς μικροτέρας εἰς διαμέτρημα ἀποθήκης πυρίτιδος, καὶ διαπλατύνσεως τῶν σφαιρῶν διὰ τοῦ ὄβελου.

Τὸ μεγαλύτερον βῆμα εἰς τὴν ἐξέλιξιν τοῦ τυφεκίου, ἐγένετο διὰ τῆς ἐφευρέσεως τοῦ καψύλλου, τοῦ ὁποῖου ἡ κατασκευὴ κατέστη δυνατὴ διότι κατὰ τὰς ἀρχὰς τοῦ 19ου αἰῶνος εὐρέθησαν εὐφλεκτα χημικὰ οὐσίαι, αἵτινες ἀναφλέγοντο διὰ ἑνὸς κτύπου ἢ καὶ διὰ τῆς τριβῆς. Ὑπὸ τοῦ ἄγγλου Ἰωάννου Ἐγκ ἐτοποθετήθησαν αἱ ὕλαι αὗται ἐντὸς ἑνὸς μικροῦ χαλκίνου δοχείου, σχήματος ποτηρίου, ἦτοι τοῦ καψύλλου, τὸ ὁποῖον εἶναι σὺν ποτηράκι.

Τὸ καψύλλιον ἐτοποθετεῖτο εἰς τὸ τέμα τῆς ὀπῆς ἀναφλέξεως, ἐπὶ ἑνὸς μικροῦ σωλήνος (piston). Διὰ τοῦ κτύπου (percussion) τῆς σκανδάλης (κόκορα),

ἐγένετο ἡ ἀνάφλεξις. Διὰ νὰ προφυλάσσεται δὲ ὁ σκοπευτής, ἡ σκανδάλη ἔλαβεν κοῖλον σχῆμα, καὶ περιέβαλεν τοιοῦτοτρόπως ὀλόκληρον τὸ καψύλλιον.

Τὸ καψύλλιον κατέστησεν τὸ τυφέκιον, ἀνεξάρτητον πλέον τῶν καιρικῶν συνθηκῶν, διότι ὁ κόκορας τὸ ἐκάλυπτεν. Τὸ καψύλλιον συντομεύει τὸν χρόνον βολῆς περίπου εἰς τὸ ἕν εἰκοστὸν τῆς παλαιότερας μεθόδου, καὶ αὐξάνει τὸ μήκος βολῆς, διότι διὰ τῆς καλύψεως τοῦ σωλήνος ἀναφλέξεως, διὰ τοῦ καψύλλου καὶ τοῦ κόκορα, ἦτο δυνατὴ ἡ μεγαλητέρα ἀνάπτυξις πιέσεως τῶν ἀερίων.

Τὰ προτερήματα τοῦ νέου αὐτοῦ τυφεκίου, ἦσαν τόσα πολλὰ, ὥστε τὰ κράτη ἠναγκάσθησαν πλέον νὰ τὸ εἰσαγάγουν εἰς τὸν γενικὸν ὁπλισμὸν.

Τοῦτο συνέβη εἰς τὴν Πρωσσίαν τὸ 1831, ὅπου καὶ κατὰ πρῶτον ἐφαρμόζεται τὸ κλεισιόσκοπιον, τὸ δὲ στόχαστρον λαμβάνει μίαν ἐπιμήκη μορφήν καὶ διαμορφοῦται πλέον τελικῶς.

Τρίτος τύπος εἶναι τὸ ὀπισθογεμῆς διὰ μίαν ἠκαιπλείονας βολῆς.

Τὴν μεγαλητέραν ἐφεύρεσιν κατὰ τοὺς αἰῶνας τῆς ἐξελίξεως τοῦ τυφεκίου, ἔκαμεν ἀναμφιβόλως ὁ Γερμανὸς ὀπλοουργὸς Νικόλαος Γράισε (σχῆμα 5) κατὰ τὸ ἔτος 1836. Οὗτος κατασκεύασεν κυλινδρικὸν κλείστρον ἀποτελούμενον ἐκ τριῶν κυρίων τεμαχίων, τῆς θήκης τοῦ κλείστρου, βιδομένης ἐπὶ τῆς κάννης, ἐντὸς δὲ αὐτῆς ἑνὸς κινουμένου κυλίνδρου, μετὰ τῆς σφύρας. Τὸ κλείστρον αὐτὸ ἦτο ἀρκετὰ ἀεροστεγές. Ἡ ἀνάφλεξις ἐγένετο ἐντελῶς εἰς τὸ ἐσωτερικόν, τὸ δὲ κυριότερον, ἢ γόμωσις ἀντὶ νὰ γίνεται ἐκ τοῦ στομίου τῆς κάννης ἐγένετο ἀπὸθλιως, καὶ ἐντὸς τῆς θήκης τοῦ κλείστρου.

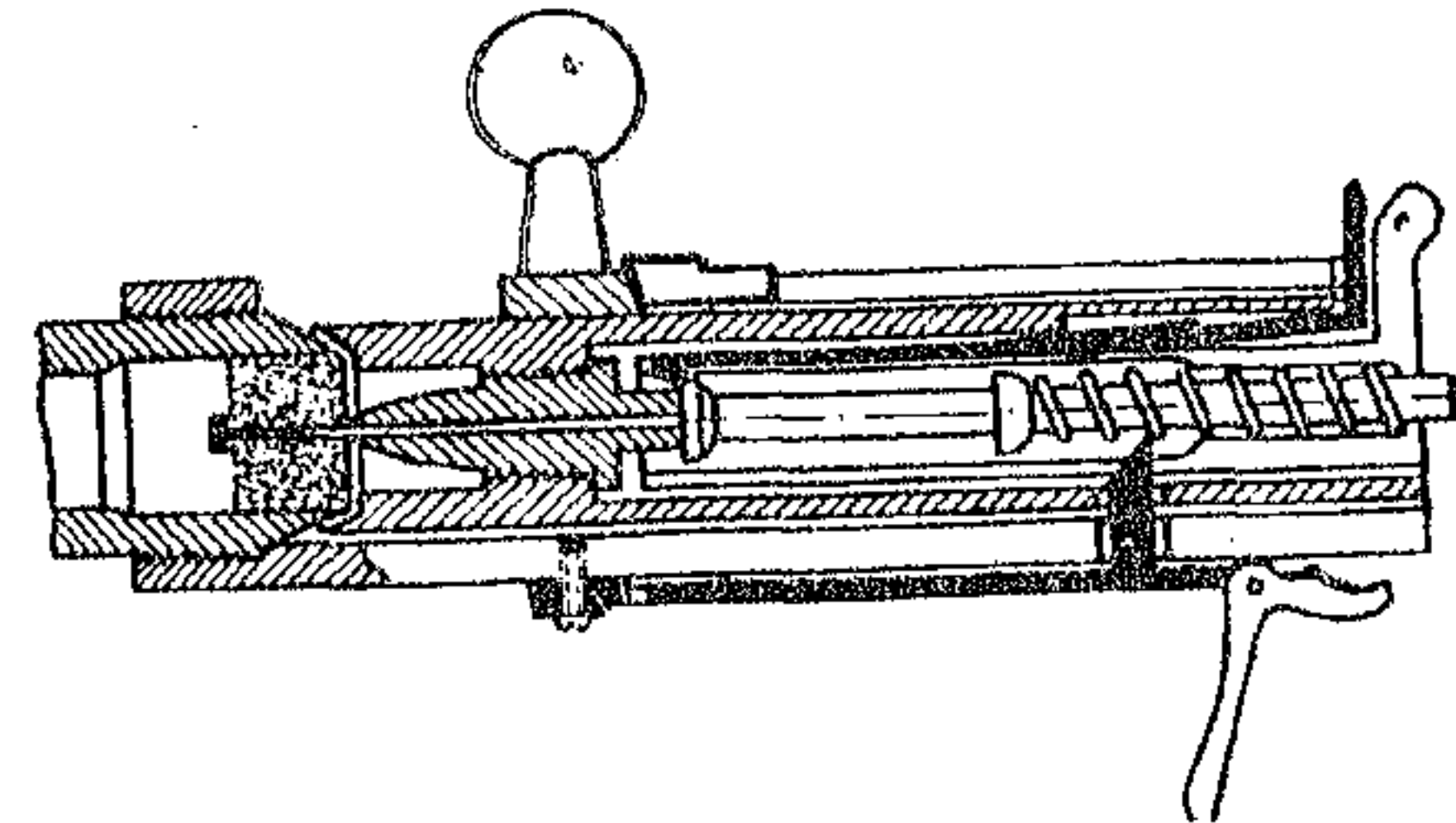

Σχῆμα 5. Τυφέκιον Γράισε. Ὀπισθογεμῆς μετὰ κλείστρου, σφύρας καὶ ἐπικρουστήρος.

ἐπικρουστήρῳ ἔπρεπε νὰ φέρη εἰς τὸ ἐμπροσθὲν του μέρος, μίαν ἀρκετὰ μακρὰν βελόνην, διὰ νὰ δύναται αὕτη νὰ διαπερνᾷ τὴν γόμωσιν, καὶ νὰ κτυπᾷ, καὶ ὡς ἐκ τούτου νὰ ἀναφλέγη τὸ καψύλλιον. Τὸ φυσίγγιον αὐτὸ ἐπειδὴ ἐτοποθετεῖτο

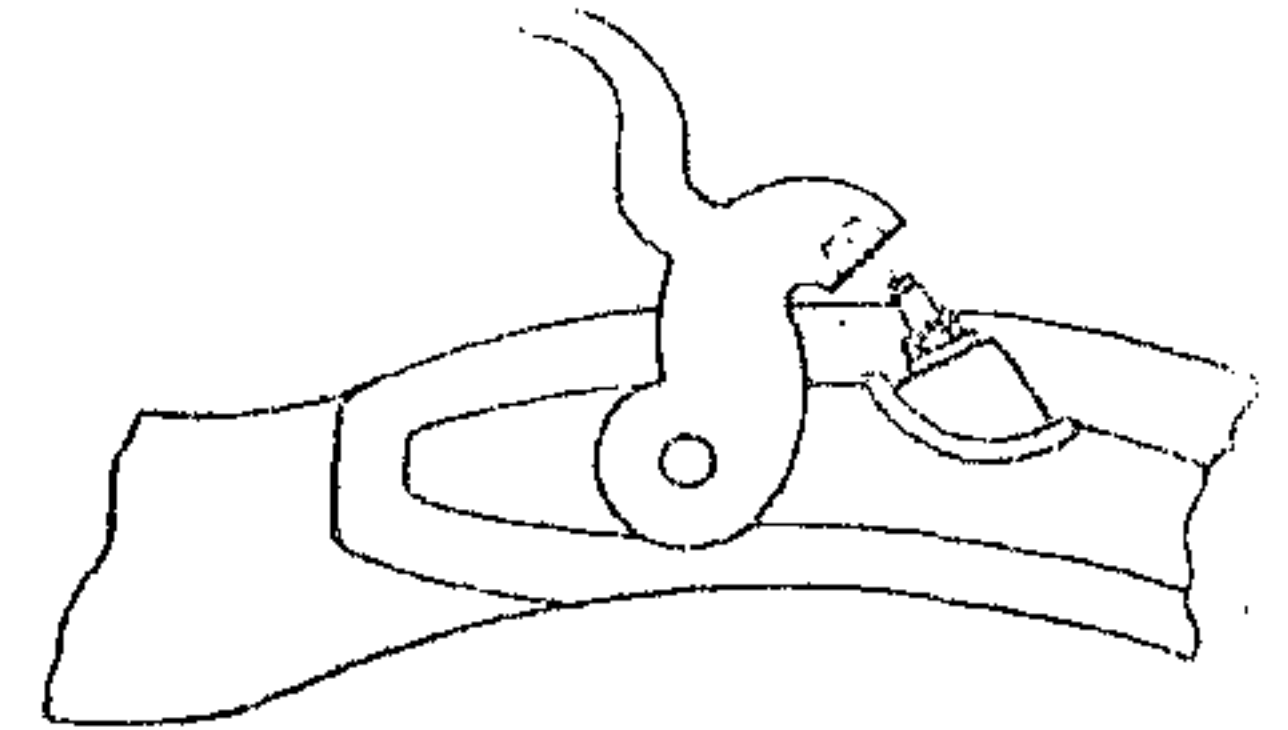

Σχῆμα 4. Τυφέκιον μετ' ἐπικρουστήρος καὶ καψύλλου.

Ὁ ὄβελος πλέον μετὰ τόσους αἰῶνας ἀχρηστεύεται, ὡς τὸ κυριότερον ὄργανον τῆς γόμωσεως. Συγχρόνως ὁ Γράισε κατασκεύαζε τὸ πρῶτον φυσίγγιον, ἦτοι μίαν θήκην ἐκ χάρτου, ἐντὸς τῆς ὁποίας εὐρίσκεται ἡ γόμωσις καὶ τὸ καψύλλιον. Ἐπ' αὐτῆς δὲ τῆς θήκης ἡ σφαῖρα. Τὸ καψύλλιον εὐρίσκετο μετὰ τῆς σφαιρας καὶ τῆς γόμωσεως καὶ τοιοῦτοτρόπως ὁ



ἐντὸς τῆς θήκης τοῦ κλείστρου, καθίστα δυνατόν νὰ δίδεται εἰς τὴν θήκην τὸ ἀνάλογον σχῆμα, ἢ δὲ σφαιρα εἰς τὸ διαμέτρημά της ὥστε νὰ ὑπάρξῃ ἀπὸλυτος στεγανότης καὶ νὰ μὴν ὑπάρξῃ πλέον δέσμευσις εἰς τὸ σφαιροειδὲς σχῆμα τῆς σφαιρας. Φυσικὸν ἦτο νὰ ζητηθῆ τότε ἀμέσως διὰ τὴν σφαιραν καὶ τὸ καταλληλότερον σχῆμα, τὸ ὁποῖον νὰ ἀντιστοιχῇ πρὸς τὰς ἀπαιτήσεις τῆς βλητικῆς. ἤρχισεν αὕτη νὰ λαμβάνη ἐπίμηκες σχῆμα, καὶ κατέληξεν μετ' οὗ πολὺ εἰς τὸ σημερινὸν σχῆμα τοῦ βλήματος. Συγχρόνως μὲ τὴν ἐξέλιξιν τοῦ ἀπισθογεμοῦς τυφεκίου, ἤρχισαν καὶ αἱ ἀναζητήσεις συστημάτων καταλλήλων, ὅχι μόνον διὰ μίαν ἀλλὰ καὶ διὰ πλείονας βολάς. Δύο τοιαῦτα ἀνεφάνησαν τότε. Τὸ ἓν εἶχεν ἰδιαιτέραν θήκην ἐντὸς τῆς ὁποίας ἐτοποθετοῦντο τὰ φυσίγγια, ὁλόκληρος δὲ αὕτη ἐτοποθετεῖτο κατόπιν ἐντὸς τῆς θήκης τοῦ κλείστρου, τὸ δὲ ἕτερον σύστημα ἔφερεν σωλῆνα ὑπὸ τὴν κάννην τοῦ τυφεκίου ἐντὸς τοῦ ὁποίου ἐτοποθετοῦντο τὰ φυσίγγια. Τὰ δύο συστήματα ἦσαν τοῦ Μάνλιχερ, καὶ τοῦ Μάουζερ. Οἱ δύο ἀδελφοὶ Παῦλος καὶ Γουλιέλμος Μάουζερ, κατασκεύασαν τὸ κινητὸν οὐραῖον μὲ αὐτομάτως συμπιεζόμενον ἐλατήριο τοῦ ἐπικρουστήρου. Εἰσάγεται δὲ τὸ ὄπλον τοῦτο τὸ 1871 εἰς τὸν Γερμανικὸν στρατόν. ἔχει διαμέτρημα 11 χιλιοστῶν. Τὸ κλείστρον τῶν Μάουζερ ἦτο κατὰ πολὺ ἀπλοῦστερον τοῦ κλείστρου τοῦ Γραύσε, εἶχε δὲ ἀνάγκην μόνον τριῶν χειρισμῶν ἀντὶ 6.

Διὰ τὸ κλείστρον τοῦ Γραύσε, ἤθελε ὁ χειριστὴς 6 κινήσεις διὰ τὴν ἐκσπύσην τοῦ ὄπλου.

Εἰς τὸ φυσέκιον τοῦ Μάουζερ τὸ καψύλλιον ἐτοποθετήθη πρὸ τῆς γομώσεως, τοῦτ' ὕπερ ἠχρηστέρευσε τὴν μεγάλην βελόνην τοῦ ἐπικρουστήρου τὸ δὲ βλήμα λαμβάνει μίαν διάμετρον κατὰ τι μεγαλυτέραν τοῦ διαμετρήματος τῆς ὀπῆς τῆς κάννης, οὕτως ὥστε τὸ βλήμα νὰ ἐνσφηνώνεται ἐντὸς τῶν αὐλάκων καὶ νὰ ἐπιφέρει πλήρη στεγανότητα.

Τὸ 1888 κατόρθωσεν ὁ Μάουζερ νὰ κατασκευάσῃ νέον τύπον, τὸν τύπον 88, διαμετρήματος 7,9 χιλιοστῶν μὲ ἀπλοῦστεραν ἀποθήκην φυσιγγίων. Τὸ κλείστρον ἔμεινε κατ' ὅλην τὸ αὐτό, ὑπέστη μόνον μικρὰς τινὰς ἀλλαγὰς διὰ εὐκολίαν τῆς ἐκτελέσεως. Ὁ τύπος αὐτὸς ἦτο διὰ πέντε βολάς (ὡς καὶ ὁ τύπος τοῦ Μάνλιχερ) ἀλλὰ μὲ τὴν διαφορὰν ὅτι ἦτο δυνατόν εἰς αὐτὸν τὸν τύπον τοῦ Μάουζερ, νὰ εἰσάγονται καὶ ἐλεύθερα φυσίγγια, ἀνεὺ προηγουμένης τοποθετήσεως αὐτῶν ἐντὸς τῆς ἀποθήκης φυσιγγίων.

Ἀλλαγὰι τῆς πυρίτιδος ἐπέφεραν ἐλλάττωσιν τοῦ διαμετρήματος 7,9 εἰς 7,65 εἰς 7,0 εἰς 6,5 καὶ εἰς 6 χιλιοστά. Ἐξ ὅλων αὐτῶν τῶν διαφορῶν κατασκευῶν ἀπεκρυσταλώθη ὁ τύπος Μάουζερ 98, ὅστις καὶ σήμερον ἀκόμη μὲ μικρὰς ἀλλαγὰς, χρησιμοποιεῖται εἰς τὸν Γερμανικὸν στρατόν. Αἱ ἀλλαγὰι αὗται ἐπεβλήθησαν ἕνεκεν τῶν νέων μεθόδων κατασκευῆς τυφεκίων, εἰς ἐργαστᾶσια μεγάλης παραγωγῆς, καὶ ἕνεκεν τῆς ἀπαιτήσεως τῶν διαφορῶν στρατῶν, τὰ τεμάχια τῶν τυφεκίων, νὰ εἶναι τοιοῦτοτρόπως κατασκευασμένα ὥστε οἷονδὴποτε τεμάχιον τοῦ ἑνὸς τυφεκίου νὰ ἐφαρμόξῃ καὶ εἰς ἓν ἄλλο. (νόμος ἀνταλλαγῆς). Τὰ πολύπλοκα τεμάχια ἔπρεπε νὰ ἀπλοποιηθοῦν ὥστε ἡ κατεργασία αὐτῶν νὰ μὴ ἀπαιτῆ πλέον οὔτε πολλὰ εἰδικὰ μηχανήματα, οὔτε πολλοὺς εἰδικευμένους τεχνίτας. Νὰ εἶναι δὲ δυνατὴ ἡ κατεργασία τῶν τεμαχίων ἐπὶ κοινῶν μηχανημάτων, κατεργασίας σιδήρου, οὕτως ὥστε ἐν καιρῷ πολέμου, καὶ μὴ εἰδικὰ ἐργαστᾶσια ὄπλων νὰ εἶναι εἰς θέσιν νὰ κατεργάζωνται ἀνταλλακτικὰ αὐτῶν.

Διὰ τὴν ἀπλοποίησιν αὐτῶν ἐπετεύχθη καὶ σημαντικὴ ἐλάττωσις τῆς τιμῆς τοῦ ὄπλου, ὥστε τὰ κράτη νὰ εἶναι εἰς θέσιν διὰ μίαν ἀποτελεσματικὴν δράσιν αὐτῶν ἐν καιρῷ μάχης, νὰ θέτουν εἰς ἐνέργειαν ἓνα μέγαλον ἀριθμὸν ἀνάλογον τῶν περιστάσεων καὶ ἀναγκῶν.

ΕΥΓΕΝΙΟΣ ΑΠΟΣΤΟΛΟΠΟΥΛΟΣ

## ΖΑΚΥΝΘΙΝΗ ΣΕΡΕΝΑΤΑ

Τριγύρω Μάντολες καὶ Βιόλες  
κεντᾶνε τρίλιες σὰν νταντέλλες,  
π' ἀφ' τὸ φεγγάρι χύνουντ' ὄλες  
στῆς κοιμισμένες πιά κοπέλλες!  
Γυρτές λαμπάδες ἀπ' ἀσῆμι  
οἱ γιαλισμένες κολονάδες,  
Μαβιές ἄροσιές στὸ καλντερίμη  
ἀγυιόκλημα καὶ πρασινάδες!  
Σκιές ἀλλόκοτες μαυρίζουν  
στῆς σκουριασμένες τζελουζιές  
Πόθοι τῆ Νύχτα πλημμυρίζουν,  
καὶ μυρωδιές ἀπὸ Γαζιές!  
Κι' ἀναμεσῆς ἀφ' τὰ παλάτια  
τόπους ἀλλάζοντας καὶ χρόνια,  
Κανάλια βλέπουνε τὰ μάτια  
Γόνδολες, Μάσκες καὶ Παγώνια.

Δ. ΡΩΜΑΣ

## ΦΙΛΟΛΟΓΙΚΗ ΑΝΕΚΔΟΤΟΛΟΓΙΑ

## ΤΟ ΠΝΕΥΜΑ ΤΟΥ ΔΑΜΒΕΡΓΗ

Ὁ Ἀθηναϊκὸς τύπος δικαίως ἐπέθηκεν τὴν ἀπόλειαν τοῦ Ἰωάννου Μ. Δαμβέργη. Ἐχάθη μία φυσιολογία εὐγενῆς καὶ συμπαθῆς ταυτοχρόνως. Τὴν εὐγενειάν του τὴν ἐξαπαθῆκεν κυρίως ἡ ἄκρα ἀνιδιοτέλεια ὅσας ἀνελάμβανε ὅτιδήποτε κατ' ἐντολὴν τοῦ Κράτους ἢ κατ' ἐντολὴν τῶν ὀργανισμῶν μεθ' ὧν συνεδέετο. Εἰς αὐτὴν τὴν ἀρετὴν τῆς ἀρχαϊκῆς ἀνιδιοτελείας του, προσθέσατε τὴν φιλολογικὴν του ἐργασίαν. Ὁ Δαμβέργης ἦτο λυρικός καὶ σατυρικός ποιητής, διηγηματογράφος καὶ ἀρθρογράφος, διηύθυνεν ἐφημερίδας καὶ περιοδικά, καὶ καθὼς φαίνεται, ἔξ ὅλων τῶν ἔργων του «οἱ Κρηῖτες μου» ποῦ εἶναι σειρὰ διηγημάτων, εἶναι ἔργον προσωρισμένον νὰ ἐπιζήση.

Ἀλλὰ παραλλήλως πρὸς τὸν γράφοντα Δαμβέργην, ὑπῆρχεν ὁ Δαμβέργης ὁ ὁμιλῶν. Ὁ εὐχάριστος συνομιλητής, ὁ ὁποῖος κατὰ τὴν συνομιλίαν ἀνέπτυσεν πνεῦμα πολὺ ἀνώτερον ἐκείνου ποῦ περικλείεται εἰς τοὺς σατυρικοὺς του στίχους.

Ἄς προσέξωμεν γιὰ λίγο τοὺς στίχους του, καὶ ὕστερα προχωροῦμε πρὸς τὴν ἐτοιμότητα τοῦ πνεύματός του.

Εἰς τὸ λεύκωμα τῆς Κυρίας Σουρῆ ἔγραψε :

Μαρία λέν τὴν Παναγιά, Μαρία λέν καὶ σένα,  
Καὶ Γιάννη λέν τὸν Πιρόδρομο, καὶ Γιάννη λέν κι' ἐμένα...

Αὐτοὺς ὅμως τοὺς στίχους θὰ τοὺς ποῦμε ἀπλῶς χιουμουριστικούς. Ἐνῶ ἡ σάτυρά του μετὰ τὴν ἐπιγραφὴν «Τραγούδια τοῦ Μέλλοντος» καὶ μετὰ τὸ ψευδώνυμον «Τὸ φτιάρι» εἶναι σατυρικοὶ στίχοι μετὰ ἀξία.

Ὁ Δαμβέργης φαντάζεται ὅτι κάποτε ἢ καύσις τῶν νεκρῶν θὰ ἐπικρατήσῃ, καὶ τότε ὅλα... ἀλλάζουν.

Τότε θὰ βλέπησ «Κωδικοκίλλον» νὰ γράφεται ἔτσι :

Στὰς τελευταίας μου θελήσεις ἔγραψα:  
«Εἰς ἓνα τάφο μετὰ τὴν Ἄννα νὰ με θάψετε.»  
Τώρα προσθέτω τὸν ἐξῆς κωδικοκίλλον:  
«Εἰς ἓνα φούρνο μετὰ τὴν Ἄννα νὰ με κάψετε.»

Ἀλλὰ νὰ καὶ μία «Παραγγελία» :

Ὅπου ἴδῃς δυὸ κυπαρίσσια  
κι' ἓνα φούρνο εἰς τὴν ἄκρη,  
ἐκεῖ μέσα εἶμαι ψημένος  
κι' ἔλα χύσε μαῦρο δάκρυ.

Ἐπακολουθεῖ ἡ φόρμα τὴν ὁποῖαν μελλοντικῶς θὰ πάρῃ ὁ «Ὅρκος τοῦ Ἰεραστοῦ» :

Θὰ σάγαπῶ ἐν ὅσῳ ζῶ,  
καὶ ὅταν ἀποθάνω  
θὰ εἶπω νὰ μᾶς ψήσουνε  
ἐν τῷ αὐτῷ κλιβάνῳ.

Διὰ τὴν «Δημοσίαν Δαπάνην» κηδεῖαν τὰ «Τραγούδια τοῦ Μέλλοντος» ἔχον τὸ ἐξῆς ἐπίγραμμα :

Κι' ἀπὸ τὰ ἔξοδα κηδείας,  
(ποῦ οἱ ζωντανοὶ τὰ τραῦν),  
τὸ Δημόσιο δὲ γλυτώνει,  
Πάλι γιὰ τὸ ψηστικὸν  
τῶν μεγάλων μας ἀνδρῶν  
οὐκ ὀλίγα θὰ πληρώνῃ.

Ἐπακολουθοῦν αὐτὰ τὰ ἐπιγράμματα :

## ΚΑΤΑ ΠΡΟΑΙΡΕΣΙΝ.

Σὰν πέθανε ὁ μακαρίτης σύζυγος,  
Ἡρώτησαν τὸ ταῖρι τὸ πιστὸν  
Κι' ἐκείνη ἀπεκρίθη μετὰ θλίψεως,  
— Τὸν θέλω τὸν καλὸ μου φουρνιστόν.

## ΝΕΚΡΩΣΙΜΟΝ

Φουρνίζων αἴθριον στὰς τρεῖς  
Τὴν προσφιλή μου πενθεράν,  
Παρακαλῶ τοὺς συγγενεῖς  
Νὰ παρασταῖν στὴν ἐκφοράν.

## ΔΙΑΤΑΓΗ

Δὲν θέλω ἐπιφούρνιον κανεὶς νὰ μοῦ ἐκ-  
φθάσει τοῦ φούρνου ἢ φωτιά ποῦ θὰ με  
[φρονήσῃ]  
[ἐξερρήσῃ].

## ΠΑΡΑΠΟΝΟΝ

Κι' ἡμῶν τῶν εἰς Ἀθήνας σκουπιζόντων  
Ποτήριον μᾶς μέλλεται πικρὸν.  
Ἡ σκόνη δὲν μᾶς ἐφθανε τῶν ζώντων  
Θάχωμε καὶ τὴν σκόνην τῶν νεκρῶν.

Κατ' ἐξοχὴν ἀθηναϊκὴ φυσιολογία, ὁ Ἰωάννης Δαμβέργης, ἠσθάνετο πολλὴν νοσταλγίαν ὅταν ἔμενε στὸ Παρίσι ἀπὸ τοῦ 1920 μέχρι τοῦ 1922. Καὶ ἀνεπόλει τὴν πόλιν τῶν Ἀθηνῶν:

Τὶ φρικτὴ μονοτονία  
Εἰς τοῦ Παρισίου τοὺς δρόμους!  
Οὔτε μία ποικιλία!  
Ὅλα κρέμονται ἀπὸ νόμους.

Ἄχ περιφημὴ μου Ἀθήνα,  
Ποῦ σὲ κάθε σου δρομίσκο  
Καὶ σὲ κάθε σου γωνίτσα  
Χίλιες ποικιλίες βρῖσκω!...

Νοσταλγῶ τὰς πλακοστρώσεις.  
Ποῦ πατὰς καὶ πιτσιλιζοῦν  
Καὶ τὰ κάρρα, ποῦ περνῶντας  
Κάθε δρόμο ἀρωματίζου.

Νοσταλγῶ ἀσβετολάκκους,  
Τῶν γιαπιῶν τῆς κρεμαστῆς,  
Φτυάρια φούρνων, ὑπαγείων  
Ἄνοικτῆς καταπακτῆς.



Νοσταλγῶ καὶ τὸν Ἑβραῖον,  
 Ὅπου γοερῶς κραυγάζει,  
 Καὶ παπούτσια καὶ μπουκάλια  
 Καὶ σιδερικά ἀγοράζει.

Νοσταλγῶ τὴν εὐωδία,  
 Ποῦ σκορπίζουν οἱ ψαράδες.  
 Τῆς λεκάνης, ὅπου ἀδειάζουν  
 Στὸν διαβάτην οἱ κυράδες.

Νοσταλγῶ τὸ ζητιανάκι,  
 Ποῦ ἀπ' τὸ ροῦχο σὲ τσακώνει  
 Νοσταλγῶ τὴν θείαν λάσπη  
 Καὶ τὴν ἐνδοξή μας σκόνη.

Νοσταλγῶ καὶ τὸν καφέ μας  
 Τὸν βαρὺν καὶ τὸν γλυκόν,  
 Καὶ χωρὶς μυγίτσα μέσα  
 — Ἐάν εἶναι δυνατόν...

Νοσταλγῶ ν' ἀκούσω ξάφνω,  
 Δίπλα μου μιὰ κουμπουριά  
 Ἡ νὰ φάω, κατὰ λάθος,  
 Καὶ καμμία μαχαιριά!

Ἀπὸ τέτοιες ἀπολαύσεις  
 Μίαν ὅποιος μοῦ χάριση,  
 Νὰ μυρίσω λίγη Ἀθήνα—  
 Τοῦ χαρίζω τὸ Παρίσι!

Καίτοι πατρίς του ἦτο ἡ Κρήτη, ἡ Ἀθήνα ἦτο δι' αὐτὸν τόπος μὲ τὸν ὁποῖον πολὺ στενὰ συνεδέθη. Καὶ ἀπετέλει περιζήτητον μορφήν τῶν παλαιῶν Ἀθηναϊκῶν σπητιῶν, μέσα εἰς τὰς αἰθούσας τῶν ὁποίων τὸ πνεῦμα του σκορπούσε δροσιὰς μὲ τὴν πιδ' χαριτωμένη λεπτότητα. Ἐνῶ δὲ ἦτο πειρακτῆριο, δὲν μποροῦμε νὰ ποῦμε ὅτι εἶχεν ἀντιπαθείας πολλὰς. Πολλὰς φορές οἱ ἴδιοι αἱ πειραζόμενοι ἀπελάμβανον τὴν ἀξίαν τοῦ πειράγματός του. Ἐδέχτο ἄλλως τε καὶ ὁ ἴδιος πειράγματα καὶ ἦτο ἔτοιμος νὰ τὰ ἀνταποδίδῃ.

Πιστὸς εἰς τὴν σχολὴν τῶν «παλαιῶν λογίων» καὶ εἰς τὴν σχολὴν τῆς καθαρουσύσης, δὲν ἠθέλε νὰ θίγονται ὅλα αὐτά.

Ὡρισμένος μεσόκοπος καὶ κομψοῦς δημοσιογράφος, ἐπετίθετο λαῦρος σὲ μίαν ἐσπερίδα κατ' αὐτῆς τῆς σχολῆς καὶ εἰδικῶς κατὰ τοῦ Ἀγγέλλου Βλάχου. Ἡ ἐπίθεσις ἐγένετο ἐνώπιον Κυριῶν πρὸς τὰς ὁποίας προσεπάθη νὰ εἶναι εὐχάριστος ὁ μεσόκοπος δημοσιογράφος...

— Μὴν τὸν ἀκοῦτε κυρίες μου, ἀνέκραξεν ὁ Δαμβέργης, αὐτοὶ οἱ..... παλαιοὶ ἀλληλοτρῶγοντο...

Δὲν ἐφρόντισε δὲ νὰ ἐξακριβώσῃ ποτὲ ποῖος τοῦ ἔκαμε ἓνα νυχτερινὸ τηλεφώνημα ἐπὶ τῇ ἀφίξει εἰς τὰς Ἀθήνας τοῦ Ψυχάρη, ἠγέτου τῆς ἀκρῶς ἀντιθέτου σχολῆς.

— Σεῖς κύριε Δαμβέργη;

— Μάλιστα

— Εἶναι πολὺς κόσμος ἐδῶ καὶ ὅλοι ἐπιθυμοῦν νὰ γνωρίζουν ποῦ κατέλυσεν ὁ κ. Ψυχάρης διὰ νὰ σπεύσουν νὰ τοῦ ὑποβάλουν τὰ σέβη των...

— Δὲν ξέρω δυστυχῶς ἀλλὰ ὑποθέτω... εἰς τὸ φρενοκομεῖον...

Τὴν αὐτὴν δὲ ἀντίρρησην ποῦ τοῦ προκαλοῦσαν οἱ μαλλιαροί, οἱ ψυχαρισταί, εἶχεν καὶ ἐναντίον τῶν φλυάρων.

Διὰ δύο ἀνθρώπους ποῦ ἐφλυαροῦσαν ἀφορήτως, ἔλεγεν:

— Ἄν αὐτοὺς τοὺς δυὸ τοὺς κλειδώσῃς σὲ ἓνα δωμάτιο καὶ πάρῃς τὸ κλειδί καὶ μετὰ 24 ὥρες ἀνοιξῇς τὴν πόρτα, ὁ ἓνας ἀπὸ τοὺς δυὸ θὰ σοῦ πῇ: «Ἀφῆστε μας μιὰ στιγμή γιατί κάτι ἔχομε νὰ ποῦμε...»

Ἐπάνω στὸ ἴδιο κεφάλαιο ἠκούσθησαν ἐπιγραμματικά τοῦ Δαμβέργη, διὰ τὸν φλύαρον κύριον Τάδε.

— Μοῦ ἔσπασε κύριε Δαμβέργη μία πίπα ἀπὸ κεχλιμπάρι, ξέρετε κανένα τεχνίτη νὰ μπορῇ νὰ τὴν λιμάρῃ ὥστε τὸ σπασμένο μέρος νὰ ἰσοπεδωθῇ;

— Νὰ τὴν βάλῃς στὴν τσέπην σου, καὶ νὰ πᾶς νὰ κάνῃς βίτζιτα στὸ σπῆτι τοῦ κ. Τάδε. Αὐτὸς θὰ μιλήῃ καὶ αὐτὴ θὰ λιμάρεται...

Λόγου δὲ γενομένου περὶ εὐπορίας ἔλεγεν:

— Δὲν μπορεῖς νὰ ξέρῃς τὰ βάσανα τοῦ ἄλλου. Νὰ πάρε παράδειγμα ἐμένα.. Μὲ βλέπουν ἀξιοπρεπῆ καὶ νομίζουν ὅτι στὸ τέλος τοῦ μηνὸς τραβῶ ἓνα συρτάρι, καὶ πληρώνω τὸ νοῖκι τοῦ σπιτιοῦ. Καὶ ποῦ νὰ ξέρουν τί... τραβῶ γιὰ νὰ τὸ πληρώσω...

Ὅταν ἔλεγε αὐτὰ κατοικοῦσε σὲ μίαν κατοικίαν τῆς ὁδοῦ Ἀμερικῆς.

Ἡ κατοικία του ἦτο στὸ ἄνω διαμέρισμα. Τὸ πρῶτον μικρὸν πάτωμα, ἦσαν γραφεῖα καὶ ὅταν ἔπαυσε νὰ τὰ χρησιμοποιῇ, ἠθέλησε νὰ τὸ ἐπενδοκιάσῃ...

Τὸν ἐπισκέπτεται ἓνας πολιτικὸς παράγων.

— Μᾶς τὸ νοικιάζετε γιὰ γραφεῖο κόμματος;

— Νὰ σᾶς πῶ, εἶναι δύο δωμάτια καὶ μία καρβουναποθήκη. Ἐπομένως τρία χωρίσματα κατάλληλα, διὰ τὸς τρεῖς ἀποχωρήσεις τοῦ πολιτικοῦ σας κόσμου. Νὰ τὰ νοικιάσουν καὶ αἱ τρεῖς. Ὅποια μαυρίζεται στὰς ἐκάστοτε ἐκλογάς, θὰ χρησιμοποιῇ ὡς γραφεῖον τὴν καρβουναποθήκην...

Εἰς αὐτὸ τὸ σπίτι τῆς ὁδοῦ Ἀμερικῆς, ἔτυχε νὰ ἐπισκεφθῶ τὸν Δαμβέργη συχνά. Εἶχεν πολλὰς συλλογὰς παλαιῶν ἀναμνήσεων, καὶ σπάνια ἔντυπα καὶ βιβλία. Τοῦ ἄρεσε νὰ συλλέγῃ. Δύσκολα δὲ ἀπεχωρίζετο πραγμάτων παλαιῶν. Μοῦ ἀνέφερε ὅτι ἐξηκολούθη νὰ διατηρῇ τὸ πρῶτο φραῦκο ποῦ ἀπέκτησεν εἰς τὴν ζωὴν του, καίτοι ὁ σκόρος ὀργίασεν ἐπ' αὐτοῦ.

— Μὰ τότε τί τὸ θέτε;

— Ὁ σκόρος ἔχει φθείρει μόνον τὴν πλάτη, καὶ τὸ κρατῶ γιὰ τὴν κηδεῖαν μου, διότι δὲν θὰ... φαίνεται τὸ σκοροφαγομένο μέρος τῆς πλάτης...

Ἐνθυμοῦμαι ὅτι στὴν ἴδιαν ἐπίσκεψιν, μοῦ ἀνέφερε μιὰ πρωϊνὴ του συνομιλία μὲ μεγαλόσημον σύμβουλον πολλῶν καὶ διαφόρων Ἐταιρειῶν.

Τὸν εἶχε συναντήσῃ ἀπ' ἔξω ἀπὸ μιὰ μεγάλη Ἐταιρεία.

— Πῶς ἐσὺ Πρόεδρος τέτοιας Ἐταιρείας, καὶ στέκεσαι σὰν κλητῆρας ἔξω ἀπὸ τὴν πόρτα;

— Μὰ ἀπεφάσισα νὰ παραιτηθῶ ἀπὸ ὅλα... Σκοπεῖω νὰ γίνω λόγιος...

— Δὲν μὲ ἀνησυχεῖ αὐτό... Ἐπὶ δέκα χρόνια—ὡς ποῦ νὰ ἐξελιχθῆς—καθενὸς λογίου τὸ ψαμὶ δὲν θὰ κόψῃς...



Μὲ τέτοιαν ἐτοιμότητα στὰς ἀποκρίσεις, ἀνταπέδωκε σὲ ἄλλον φίλον του τὸν Ξιφισμόν.

— Οἱ πρόγονοί μου—ἔλεγεν ὁ φίλος—ἦσαν Δοῦκες, καὶ εἶχαν γραμματέα, κάποιον Δαμβέργη!

— Ὅστε ἀπὸ κείνα τὰ χρόνια ἦσασθε ἀγῶνιστὸι καὶ εἶχατε ἀνάγκην γραμματικοῦ;

— Κύριε Δαμβέργη—τοῦ λέγει ἓνας νέος—γὰρ δεῖτε... αὐτὴ ἡ νέμ μοῦ χάρισε τὴν φωτογραφία της'..

— Μὰ ἐδῶ φαίνεται σκασμένη στὰ γέλια... Ἐσὺ κρατοῦσες τὴν φωτογραφικὴ μηχανή;

Τέτοια παρόμοια ἔλεγοντο καὶ κατὰ τὰς ὥρας ποὺ ἠργάζετο καὶ ἐδέχετο ἐπισκέπτας, καὶ κατὰ τὰς ὥρας τῶν συναναστροφῶν. Ἡ δροσιά του ἦτο ἀνεξάντλητος.

Κατὰ τὰς ἡμέρας ποῦ τὸ Κράτος ἦτο ἀνάστατον μὲ τὴν ληστείαν τῆς Πέτρας, τῆς ὁποίας δὲν ἀνευρίσκοντο οἱ ἔνοχοι, ὁ Δαμβέργης ἐπανῆλθεν ἀπὸ ἓνα προάστειον ὅπου εἰς ἓναν κῆπον, εἶχε γίγει μία δεξίωσις τεραστία.

— Ἦτο πολὺς κόσμος κύριε Δαμβέργη; Τὸν ρωτοῦν οἱ θαμῶνες τοῦ Ζαχαριάτου.

— Ἀπειρος κόσμος καὶ ἀνάμικτος. Ὑποθέτω ὅτι καὶ οἱ λησταὶ τῆς... Πέτρας θὰ ἦσαν ἐκεῖ...

Εἰς αὐτὴν τὴν ἀκατάβλητον εὐθυμίαν του δὲν πρέπει νὰ δωθῇ ἡ ἐξήγησις ὅτι ὁ Δαμβέργης εἶχε πάθει στὰ ἑλαφρὰ τὴν ζωὴν. Κάθε ἄλλο. Ἡ τάσις τοῦ νὰ σατυρίζῃ ἦτο ἀπὸ λεπτοτάτην ἀντίληψιν τοῦ γελοίου καὶ ἀπὸ τὴν ἀνάγκην ποὺ ἠσθάνετο νὰ τὸ καυτηριάξῃ. Ἐπρόσεχε δὲ πάντοτε τόσον εἰς τὸν ἰδιωτικὸν ὄσον καὶ εἰς τὸν δημόσιον βίον του, νὰ ἦναι ὄσον τὸ δυνατόν περισσότερον προσεκτικὸς καὶ σεμνὸς, καὶ μὲ ἄκραν αὐτηρότητα ἀπέφυγεν τὴν ἀτομικὴν του ρεκλάμαν. Ἄν ἐξαιρέσωμεν τὰ δημοσιεύματά του εἰς τὴν «Ἰστορίαν», κατὰ τὰ τελευταῖα ἔτη, ὅπου γράφων παλαιὰς ἀναμνήσεις ἠναγκάζετο νὰ ἀναμιγνύῃ τὸν ἑαυτὸν του, ὁ Δαμβέργης κατὰ κανόνα δὲν ἀπησχόλει τὴν κοινὴν γνώμην μὲ τὸν ἑαυτὸν του, καὶ ὅταν ἓνας ἀνταποκριτὴς ξένης ἐκδόσεως, τοῦ ἐξήτησεν βιογραφικὰς σημειώσεις ὁ Δαμβέργης ἀπήντησεν:

— Πολὺ εὐχαρίστως... Γράψετε λοιπόν: «Ἰωάννης Μ. Δαμβέργης, ἐγεννήθη ἐν Σμύρῃ τὸ 1862. Δὲν ἀπέθανεν ἀκόμη».

— Μὰ μόνον αὐτὸ; ἠρώτησεν ὁ ἀνταποκριτής.

— Μόνον αὐτό.

— Τοῦλάχιστον μορεῖτε νὰ μοῦ δώσετε τῶν ἄλλων λογίων τὰς βιογραφίας;

— Θὰ σῶς δώσω μίαν συμβουλήν. Νὰ πᾶτε στὸν καθέναν ἀπ' εὐθείας. Ἐταῖ θὰ ἐπιτύχετε αὐθεντικὰς πληροφορίας.

Καθ' ἓνας ξέρει καλὰ τὸν ἑαυτὸ του... Ἀλλὰ ἀφοῦ σῶς ἐξυπηρετῶ μὲ τὴν ὁδηγίαν ποῦ σῶς δίνω, κάνετε μοῦ τὴν χάριν νὰ μοῦ φέρετε κατόπιν ὅλων τῶν χειρόγραφα νὰ τὰ δῶ...

Καὶ ἔφθασε κάποτε ὁ ἀνταποκριτὴς μὲ τὰ χειρόγραφα!

Κάποιος ἔγραψεν σὺν τοῖς ἄλλοις διὰ τὸν ἑαυτὸν του: «ἔταξείδευσεν δις εἰς Παρισίους»!

Καὶ ἔτσι ὁ Δαμβέργης δὲν ἔγραψεν τὴν αὐτοβιογραφίαν του πρὶν κλείσει τὴν ζωὴν του. Μὲ τὸ «δὲν ἀπέθανεν ἀκόμη», ἀφίενεν τοὺς ἄλλους νὰ τὸν ἐκτιμοῦν ὅταν ἔξῃ, καὶ νὰ γράβουν αὐτοὶ μετὰ τὸν θάνατόν του περὶ τῆς ζωῆς του, τῆς ὁποίας κορωνίδες ὑπῆρξαν, ἡ εὐφυΐα, ἡ σεμνότης, ὁ πατριωτισμὸς καὶ ἡ εὐθύτης.

## Ἡ ΠΡΟΟΔΟΣ ΤΗΣ ΕΛΛΗΝΙΚΗΣ ΒΙΟΜΗΧΑΝΙΑΣ

(Ἐπὶ τῇ λήξει τῆς διαρκοῦς ἐκθέσεως Ζαππείου παρασκευάζεται ἡ ἔκδοσις ἀναμνηστικοῦ Λευκώματος. Ὁ κ. ΑΝΔΡΕΑΣ Ν. ΧΑΤΖΗΚΥΡΙΑΚΟΣ γράψας χάριν τοῦ Λευκώματος τὴν κάτωθι διατριβὴν του, μᾶς ἔδωσεν τὴν ἄδειαν δημοσιεύσεως αὐτῆς καὶ πρὸ τῆς κυκλοφορίας τοῦ Λευκώματος).

Ἡ διαρκὴς ἐκθεσις τοῦ Ζαππείου, ἡ ὁποία μετὰ πολυετῆ δράσιν τερματίζει τὰς ἐργασίας της, ἐνισχύει τοὺς πιστεύοντας εἰς τὴν ζωτικότητα τῆς ἑλληνικῆς βιομηχανίας.

Ἐν τῇ ἐκθέσει ἐβεβαιώθη πρὸ τῶν ὀφθαλμῶν τῆς κοινωνίας μίαν ἀναμφισβήτητος πρόοδος τοῦ ἑλληνικοῦ λαοῦ ἐν τῇ παραγωγῇ τῶν ἀστικῶν προϊόντων. Εἰς παρομοίαν δὲ ἐντυπώσεως καταλήγει πᾶς ἀπλοῦς παρατηρητὴς ὁσάκις ἐπισκέπτεται τὰς βιοτεχνικὰς ἐκθέσεις τῶν Ἀθηνῶν ἢ τῶν ἐπαρχιῶν, ἐκθέσεις ἐνίοτε ὄχι γενικὰς, ἀλλὰ πάντοτε δυναμένας νὰ μᾶς πληροφορήσουν ὅτι ἡ ἔθνικὴ βιοτεχνία ἐξ ἧς ἡ βιομηχανία προέκυψεν, δὲν ἔχει ἀποβάλλει τὰ ψυχικὰ χαρίσματα διὰ τῶν ὁποίων ἡ Ἑλλάς ἀπὸ τῆς ἀρχαιότητος μέχρι τοῦδε ἐπιδίδεται εἰς τὴν κατασκευὴν ἀστικῶν προϊόντων. Τῶν ψυχικῶν τούτων χαρισμάτων ἡ ἐκδήλωσις ἀνεφάνη ἀπὸ αὐτοῦς τοὺς προϊστορικοὺς τοῦ Ἑλληνισμοῦ χρόνους, κατὰ τοὺς ὁποίους ἡ πρόοδος μιᾶς ἐκάστης ἑλληνικῆς κοινωνίας, ἐσημειοῦτο ὁσάκις ἔπαυε ὁ περιορισμὸς αὐτῆς ἐντὸς τῶν γεωργικῶν ἔργων καὶ συνεπῶς ἠὲξάνετο ὁ ἀριθμὸς τῶν βιοτεχνιῶν, καὶ ὀλοκληροῦτο ἡ παραγωγικὴ κίνησις. Ἡ ὀλοκλήρωσις ἐπιτυγχάνετο, ὅταν ἡ γεωργικὴ ζωὴ ἀνεπτύσσετο παραλλήλως πρὸς τὴν βιοτεχνικὴν πρόοδον τῆς κοινωνίας.

Ὅταν ρίψωμεν ἓνα βλέμμα πρὸς τοὺς προϊστορικοὺς καὶ τοὺς ἀρχαίους ἱστορικοὺς τοῦ Ἑλληνισμοῦ χρόνους, θὰ παρατηρήσωμεν ὅτι πάντοτε ἡ παραγωγικὴ ἀκμὴ οὕτω ἐξεδηλοῦτο.

Τὸ τμήμα τοῦ λαοῦ τὸ παραμεῖναν εἰς τοὺς ἀγρούς, ἐξησφάλιζεν πρῶτας ὕλας πρὸς τὴν λαϊκὴν βιοτεχνίαν, ἡ ὁποία ἀνταπέδιδεν πρὸς τὸν ἀγρὸν τὰ τροφεία διὰ τῆς τελειοποιήσεως τῶν ἀγροτικῶν ἐργαλείων καὶ διὰ τῆς κατασκευῆς τῶν μέσων συγκοινωνίας ἅτινα καθίσταν ἐφικτὴν τὴν ἀνά τὸν κόσμον διάδοσιν τόσον τῶν ἀγροτικῶν ἑλληνικῶν προϊόντων, ὄσον καὶ τῶν ἀστικῶν. Διότι πρέπει νὰ σημειωθῇ καὶ τοῦτο:

Ὁρισμένα ἀγροτικὰ ἑλληνικὰ προϊόντα, εἶχαν κινήσει τὴν ζήτησιν τῶν ξένων λαῶν, (ἔλαιον—οἶνος—μέλι).

Ὅστε δυνάμεθα νὰ εἴπωμεν, ὅτι τὸ ἐξαγωγικὸν τῶν ἀρχαίων ἑλληνικῶν πόλεων ἐμπόριον, δὲν ἐξυπηρέτησεν μόνον τὴν βιοτεχνίαν αὐτῶν, ἀλλὰ καὶ τὴν γεωργίαν.

Τὸ ἐξαγωγικὸν ἐμπόριον τὸ ἐδημιούργησεν κυρίως ἡ τόλμη τοῦ ἑλληνικοῦ ναυτικοῦ, τὸ ὁποῖον ἀψηφοῦν τοὺς κινδύνους τῆς θαλάσσης, μετέφερον εἰς ἀπομεμακρυσμένους τόπους τὰ ἔθνικὰ προϊόντα. Καὶ διὰ τῆς ζητήσεως ἡ ὁποία παρατηρεῖτο εἰς τοὺς τόπους τῆς μεταφορᾶς αὐτῶν, ἐνεθαρόνοντο τὰ βιοτεχνικὰ τῆς Ἑλλάδος κέντρα εἰς τὴν τελειοποίησιν τῶν βιοτεχνιῶν τῶν.



Τοιουτοτρόπως οί Έλληνες μαρμαρογλύπται, οί μεταλλουργοί, οί όπλοποιοί, οί κοσμηματοποιοί, οί κατεργασταί τοῦ ξύλου, οί βυρσοδέψαι, οί κατασκευασταί τῶν πετρίνων ειδῶν, απέκτον μίαν φήμην επίζηλον, εἰς τήν ὁποίαν δέον νά προστεθῆ ἡ φήμη τῆς Ἑλληνικῆς κεραμοποιίας ἰκανῆς νά κατασκευάζη πράγματα εὐθυνα, ἀλλά καί ἰκανῆς ὁσάκις κατεσκεύαζεν πολυτελεῖ εἶδη, νά παρέχη στάδιον δράσεως εἰς τήν ζωγραφικήν, ἥτις ὡς βοηθητική τέχνη ἀπετυποῦτο ἐπὶ τῶν κεραμεικῶν ἔργων.

Ἡ σωρεία τῶν ἐκ τῶν βιοτεχνιῶν τούτων προερχομένων πραγμάτων, εἶναι μία ἀπὸ τὰς ἐντονότερας ἐκφράσεις τοῦ προϊστορικοῦ καί τοῦ ἱστορικοῦ ἑλληνικοῦ πολιτισμοῦ, τοῦ ὁποίου συνέχεια ἦτο ὁ πολιτισμός τῶν ἑλληνιστικῶν χρόνων, καί δὴ ὁ ἀναπτυχθεὶς ἐν τῷ κράτει τῶν Πτολεμαίων, ἐνθα ἡ ἐπιστημονικὴ ἔρευνα ἀλλά καί ἡ τάσις πρὸς τελειοποίησιν τῆς παραγωγῆς, ἤγαγεν καί εἰς αὐτὴν τὴν πρώτην τοῦ ἀτμοῦ παρηγήσιν παρὰ Ἡρώου τοῦ Ἀλεξανδρέως.

Ὡς συνέχεια αὐτῆς τῆς ἐποχῆς ἡ ἐν Ἑλλάδι Ρωμαϊκοκρατία καί οἱ Βυζαντινοὶ χρόνοι, διατηροῦν εἰς περιβλεπτον τὸν ἑλληνα βιοτέχνην θέσιν.

Ἡ πανίσχυρος Ρώμη στηρίζει τὸν πολιτισμὸν τῆς εἰς Ἑλλήνας τεχνίτας σωρηδὸν μεταβάνας ἐκεῖ. Τὸ ἑλληνικὸν σχέδιον κατακτᾷ τὴν Ρώμην, ἡ δὲ μετέπειτα βυζαντινὴ ἐποχὴ—νέος τῆς Ἑλλάδος ἱστορικὸς σταθμὸς,—εἶναι περίοδος μεγάλου βιοτεχνικοῦ ὄργασμοῦ τὸν ὁποῖον ἐρύθμισεν τὸν κράτος διὰ συντεχνιακῶν κανόνων. Αἱ πλεῖστα τῶν βυζαντινῶν βιοτεχνιῶν ἦσαν ἐξαγωγικαί, διότι τὸ Βυζάντιον ἐκράτη τότε τὰ σκήπτρα τῆς προόδου ἐν τῇ ἀνθρωπότητι, καί ἡ διεθνὴς ἀγορὰ ἦτο καί πάλιν στάδιον δράσεως διὰ τὴν ἐξαγωγὴν τῶν Ἑλληνικῶν προϊόντων.

Δέον δὲ νά τονίσωμεν ὅτι ἡ μεγάλη ἐκείνη Αὐτοκρατορία ὑπῆρξεν ἐξ ἴσου προσεκτικὴ καί πρὸς τὴν ἀγροτικὴν τοῦ λαοῦ τῆς παραγωγὴν, ἰδιαιτέρως δὲ ἐνίσχυσεν τὴν καλλιέργειαν τοῦ μεταξοσκώληκος τὸν ὁποῖον ὁ ἀγροτικὸς κόσμος ἐκαλλιέργει καί παρέδιδεν πρὸς τὴν βιομηχανίαν ἐπὶ τῇ βάσει λεπτομερεστάτων νομικῶν κανόνων, οἵτινες συντονίζοντες ἐπὶ τοῦ προκειμένου τὰς προσπάθειας τῶν ἀγρῶν καί τῆς βιοτεχνίας, ἀπέκλειον τὴν ἀνάμιξιν τῶν μὲν εἰς τὰ ἔργα τῶν δέ.

Τῆς κατὰ τοὺς Βυζαντινοὺς χρόνους βιοτεχνικῆς ἰκανότητος συνέχεια ὑπῆρξαν αἱ φιλότιμοι ἐπὶ τουρκοκρατίας βιοτεχνικαὶ ἐργασίαι. Ἄρκεϊ ὅσον ἀφορᾷ αὐτὰς νά ἀναφέρωμεν τοὺς ναυπηγοὺς τῶν ναυτικῶν νήσων. Ἄρκεϊ νά ἀναφέρωμεν ἐπίσης τὰ Τατάουλα, τὴν ἐξαιρετικῆς ἀξίας αὐτὴν συνοικίαν τῆς Κωνσταντινουπόλεως, ἀπὸ τὴν ὁποίαν πρὸ τοῦ 1821 ὁ Ὀθωμανικὸς Ναύσταθμος ἦντλη τοὺς τεχνίτας του (κατασκευαστὰς ἱστιῶν, σχινοπλόκου κ.λ.π.). Εἰς τοὺς ἐπὶ τουρκοκρατίας ναυπηγοὺς ἀνήκει ἡ τιμὴ ὅτι αὐτοὶ παρεσκεύασαν τὸν στόλον ὁ ὁποῖος ἀπελευθέρωσεν τὸν τόπον. Δυνάμεθα ὁθεν νά εἴπωμεν ὅτι ἡ Ἑλλάς ἀπελευθερώθεισα κατὰ τὸν δέκατον ἑνατον αἰῶνα, ἦτο ἐκ παραδῶσεως παρασκευασμένη ὅπως παραλλήλως πρὸς τὴν ἀγροτικὴν τῆς παραγωγὴν, ἀναπτύξει βιοτεχνίαν ἀλλὰ καί βιομηχανίαν συμφώνως πρὸς τὰς νέας ἀνάγκας τὰς ὁποίας ἡ ἐφεύρεσις τοῦ ἀτμοῦ ἐδημιούργησεν ἐν τῇ διεθνῇ παραγωγῇ τοῦ ἐν λόγῳ αἰῶνος.

Ἡ ἄμα τῇ ἀπελευθερώσει τοῦ κράτους ἀνάπτυξις τῆς ἀστικῆς πα-

ραγωγῆς, δὲν ἦτο δυνατόν νά βαδίσῃ ραγδαίως. Διὰ νά κινηθῇ μία ἀστικὴ παραγωγή χρειάζονται πρωτίστως κεφάλαια τὰ ὁποῖα ἡ κοινωνία εἶχεν ἀπωλέσει διαρκούσης τῆς ἱερᾶς ἐπαναστάσεως. Αἱ δὲ συχναὶ περιπέτειαι τοῦ ἀρτιγεννήτου κράτους ἠμπόδιζον τὸν ἄμεσον σχηματισμὸν σημαντικῶν κεφαλαίων, καί ἄλλοτε πάλιν ἐφόβιζον αὐτὰ εἰς τὸ νά πλησιάζουν τὸ στάδιον τῆς ἐπιχειρηματικότητος.

Παρ' ὅλα ταῦτα βαθμηδὸν καί κατ' ὀλίγον, τὰ ἐμπόδια παρεκάμποντο, καί ἀπὸ τὰ σπλάχνα τῆς ἑλληνικῆς κοινωνίας ἀνεφαίνοντο ριψοκίνδυνοι ἄνδρες ἰδρύοντες ἐργοστάσια, μὲ τὰς ἰδρύσεις τῶν ὁποίων ὁ τύπος ἐπροχώρει πρὸς τὴν ὁλοκλήρωσιν τῶν παραγωγικῶν του προσπαθειῶν.

Ἡ πρόοδος εἶχεν ὡς φορεῖς αὐτῆς τοὺς πιστεύοντας ὅτι καί οἱ δύο παραγωγικοὶ κλάδοι δηλαδὴ ἡ γεωργία καί ἡ βιομηχανία δέον παραλλήλως νά ἀναπτύσσονται, καί ἐπὶ πλέον τὴν πίστιν πρὸς τὴν βιοτεχνικὴν ἰκανότητα τῶν Ἑλλήνων. Ἡ γεωργία διὰ τῆς καλλιέργειας τῶν δημητριακῶν δὲν ἐξησφάλισεν τὴν αὐτάρκειαν, ὡς πρὸς αὐτὰ λόγῳ τῆς στενότητος καί τῆς μικρᾶς γονιμότητος τοῦ ἐδάφους.

Ἀλλὰ ὡς πρὸς τὴν σταφίδα, τὸν καπνόν, τὸ ἔλαιον, τὸν βάμβακα, τὰ κουκούλια, αἱ γεωργικαὶ ἐργασίαι ἔλαβον ἔντασιν ἐξ ἀφορμῆς τῆς βιομηχανίας, ἀφ' ἧς αὕτη ἤρξατο νά κατεργάζεται τὰ προϊόντα τῶν Ἡ βιομηχανοποίησις τοῦ πλεονάσματος τῆς σταφίδος, ἡ μεταβολὴ αὐτοῦ εἰς διάφορα προϊόντα ἔσχεν ἀγαθοποιῶν ἐπὶ τοῦ ἀγροτικοῦ ἐπιπέδου ἀντανάκλασιν.

Ἡ μεταξοβιομηχανία τὰ μέγιστα προήγαγεν τὴν σηροτροφίαν, ἡ δὲ βαμβακοβιομηχανία ἐπροκάλεσεν τὴν ἔδημιουργίαν βαμβακοκαλλιέργειας καί παραγωγῆς βάμβακος ἐπ' ἀγαθῷ τοῦ ἀγροτικοῦ εἰσοδήματος.

Ἡ Ἐπιουργία ἐν τῇ Νεωτέρῃ Ἑλλάδι, ἐμφανίζεται κατὰ πρῶτον ἀπὸ τοῦ 1889. Ἡ δὲ μετὰ τὸ 1912 ἐδραίωσις τῆς καί εἰς τὴν Παλαιάν Ἑλλάδα, ἐβελτίωσεν τὴν παραγωγὴν τῶν ἐγχωρίων ἐρίων, συντελέσασα εἰς τὸ νά μὴν ἐξάγονται πλέον ἀκατέργαστα ἔρια. Ἡ βιομηχανία τοῦ ἐλαίου ἐπέφερεν τὴν βελτίωσιν τῶν ἐξ αὐτοῦ παραγομένων ειδῶν (πυρηνελαίων, ἀρωματικῶν, σαπῶνων κ.λ.π.).

Ἡ Βυρσοδεψία παλαιόθεν ὑπάρχουσα εἰς τὴν κατεργασίαν τῶν χοδρῶν δερμάτων, ἐπεξετάθη εἰς τὴν κατεργασίαν τῶν λεπτοτέρων, μέχρι καί δερμάτων χειροκτίων.

Ἀφ' ἑτέρου ἡ βιομηχανία τῶν γεωργικῶν ειδῶν (λιπασμάτων—ἀγροτικῶν μηχανῶν ἐργαλείων) παρέχει πρὸς τὴν γεωργίαν τὰ μέσα καλητερεύσεως τῆς γεωργικῆς παραγωγῆς. Συνεπῶς ἡ βιομηχανικὴ πρόοδος ἀποτελεῖ μέσον προόδου τῆς γεωργίας.

Ἡ Βιομηχανικὴ αὕτη πρόοδος κατέστησεν τὸ ἐκ τῆς βιομηχανίας λαϊκὸν εἰσόδημα, κλάσμα σημαντικὸν τοῦ ἔθνικοῦ εἰσοδήματος. Τὸ ἐκ τῆς βιομηχανίας εἰσόδημα εἶναι μετὰ τοῦ ἐνὸς τετάρτου καί ἐνὸς πέμπτου τοῦ ἔθνικοῦ εἰσοδήματος.

Ἡ Βιομηχανικὴ πρόοδος ἔχει πολλοὺς χαρακτηριστικοὺς ἀριθμοὺς.

Ἴδοῦ εἰς χαρακτηριστικὸς πίναξ :

**Ἡ Μηχανολογικὴ Βιομηχανία** εἶχε τὸ 1923 εἶχεν παραγωγὴν ἀξίας εἰς δρχ. 140,544,000, τὸ 1936 εἶχε 480,123,500.

**Αἱ Οἰκοδομικαὶ** τὸ 1923 παρήγαγον 11,202,000 τὸ δὲ 1936 παρήγαγον 514,910,800.



- Η Ηλεκτροπαραγωγή το 1923 παρήγαγεν 720,174,000 το 1936 παρήγαγεν 3,710,105,000.
- Η Βιομηχανία Χάρτου το 1923 παρήγαγεν 37,120,000 το δὲ 1936 παρήγαγεν 401,808,300.
- Η ΰδρων Διατροφῆς το 1923—947,751,000—το 1936 παρήγαγεν 1,913,109,680.
- Η Βιομηχανία Ήρατισμοῦ το 1923—5,705,000—το 1936—45,933,000.
- Η Χημικὴ Βιομηχανία το 1923—155,833,000—το 1936—2,096,465,370.
- Η Κατεργασίας Ξύλου το 1923 παρήγαμεν 5,705,000 το 1936—475,000,000.

Εἰς ταῦτα δεόν νὰ προστεθῇ ἡ ἐν τῷ μεταξύ δημιουργηθεῖσα Ἡλεκτροκὴ Βιομηχανία ἣτις ἐν ἔτει 1936 ἐπραγματοποίησεν παραγωγὴν ἀξίας 867,000,000.

Συνολικῶς ἡ βιομηχανία κατὰ τὸ 1939 παρήγαγεν προϊόντα συνολικῆς ἀξίας 11,540,229,100 δρχ.

Ἄς ριψωμεν δὲ ἓνα βλέμμα εἰς προηγουμένων ἐτῶν συνολικοὺς ἀριθμοὺς.

Κατὰ τὸ 1921 ἡ εἰς δραχμάς ἀξία τῆς ἐτησίως βιομηχανικῆς παραγωγῆς ἦτο 1,637,580,000

Κατὰ τὸ 1925 ἦτο 6,445,210,000.

Ἀλλὰ διὰ νὰ καταστοῦν ἐν τῷ μέλλοντι ἀνώτεροι οἱ ἀριθμοὶ αὗτοι πρέπει νὰ ἐντείνωμεν τὴν προσοχήν μας εἰς τὴν παρά τῶν τέκνων τοῦ ἑλληνικοῦ λαοῦ, τελειότεραν ἐκμάθουσιν τῶν τεχνῶν καὶ τῶν ἐπαγγελμάτων.

Ἡ ἀριότης τῶν ἀστικῶν προϊόντων καὶ συνεπῶς ἡ ἐπιτυχία ἐνὸς λαοῦ ἐν τῷ διεθνεῖ συναγισμῷ ἐξαρτῶνται ἐκ τῆς ἀριότητος τῶν τεχνιτῶν.

Ἡ Σιβιτανίδειος Σχολὴ καὶ τὰ ἄλλα τεχνικὰ σχολεῖα ἐξυπηρετοῦν αὐτὴν τὴν ἀνάγκην.

Πρέπει, δὲ, τὸ κεφάλαιον τοῦτο τῆς ἐκπαιδεύσεως, νὰ γίνῃ στάδιον ἐντονωτέρων προσπαθειῶν.

Ἦδη ἐν τῇ Σιβιτανιδείῳ ἀπεφασίσασμεν τὴν προσθήκην τμήματος ἐργοδηγῶν εἰς τὸ Δομικὸν τμήμα. Προκειμένου δὲ περὶ τεχνικῆς ἐκπαιδεύσεως ὀφείλω νὰ ταγίσω, ὅτι ναὶ μὲν καὶ ἡ Σιβιτανίδειος παρ' ὅλα τὰ ὑλικά μέσα ποῦ διαθέτει, ἔχει ὀργανωθῆ με κόπους πολλοὺς, ἀλλὰ ἄς μὴ λησμονοῦμεν τί συγκινητικὸν θέαμα παριστοῦν ἄλλαι τεχνικαὶ σχολαί, με ἐλάχιστα ὑλικά ἐφόδια λειτουργοῦσαι. Προσέρχονται καὶ εἰς αὐτάς τὰ παιδιά τῆς ἑλληνικῆς κοινωνίας, με τὸν εὐγενῆ πόθον νὰ γίνουσι καλοὶ τεχνίται, ἀλλὰ καὶ καλοὶ στρατιῶται, διότι ἡ τεχνικὴ ἐκπαίδευσις ἔχει τὸν προορισμὸν καὶ τὴν ἀμύνην τῆς χώρας νὰ ἐξυπηρετήσῃ, δεδομένου ὅτι καὶ εἰς τὰς πολεμικὰς δυνάμεις ἀπὸ μακροῦ εἰσῆλθεν καὶ ἐπεκτείνεται ἡ μηχανοποίησις.

Ὅσοι ἐξ ἡμῶν, ἐτύχε νὰ εὐρεθῶμεν ἐπὶ κεφαλῆς τῆς βιομηχανικῆς ζωῆς τοῦ τόπου, βλέπομεν βεβαίως ἓνα παρὸν ἀστικῆς παραγωγῆς ἰκανῆς νὰ ἐξελιχθῇ, ἀλλὰ δὲν παραβλέπομεν τὰς εὐθύνας μας διὰ τὸ μέλλον τὸ ὁποῖον ἐξαρτᾶται ἐκ τῆς μορφώσεως καλῶν τεχνιτῶν καὶ καλῶν ὑπαλλήλων. Ὅτι μᾶς εἶναι δυνατόν θὰ πράξωμεν ὑπὲρ αὐτοῦ με τὴν πεποίθησιν ὅτι τὸ Κράτος καὶ ἰδιαίτερός ἡ παροῦσα Κυβέρνησις, δὲν θὰ παύσων ἐνισχύοντες τὰς προσπάθειάς μας.

ΑΝΔΡΕΑΣ Ν. ΧΑΤΖΗΚΥΡΙΑΚΟΣ

## ΤΟ ΠΡΩΤΑΡΧΙΚΟ ΜΑΝΤΕΙΟ ΜΑΣ

### ΣΤΟΝ ΙΕΡΟ ΤΟΠΟ ΤΗΣ ΔΩΔΩΝΗΣ

Σὲ πολὺ παλῆὰ χρόνια, κάνοντας φτερό δυὸ κατάμαυρα περιστέρια, φύγαγε ἀπ' τὴν ἱερὴ πόλιν Οὐδέστ—πλάϊ στὶς ὄχθες τοῦ Νεῖλου—καὶ ἀφοῦ περάσαν στεριὰς καὶ πέλαγος, ἤρθανε καὶ καθίσαντες ἐπὶ κλαριά μιᾶς βαλανιδιάς, ἐτάριζα τοῦ βουνοῦ Τόμορος. Τὰ δυὸ αὐτὰ μαυροπερίστερα μ' ἀνθρώπινη λαλιὰ εἶπαν, ὅτι ἐπὶ μέρος αὐτὸ τῆς Ἡκίερου ἔπρεπε νὰ γίνῃ μαντεῖο καὶ νὰ λατρεύεται ὁ Νεῖτος Δίας. Πῶς ἦταν δυνατό οἱ περιγυροὶ κάτοικοι, νὰ παρακούτουν τὰ λόγια τους, μὰ καὶ τὸ ἐξήγησαν ὅτι ἦταν θέλημα θεῶν:... Ἔτσι ἰδρύθηκε τὸ πρὸ παλῆὸ ἑλληνικὸ μαντεῖο, τὸ μαντεῖο τῆς Δωδώνης.

Αὐτὸς εἶναι ὁ θρύλος γιὰ τὴν ἰδρύσιν (1500—1000 π. Χ.) τῆς Δωδώνης, σ' οὐτὴ τὴν ἀπόμειρη καὶ ἄγρια ἡπειρωτικὴ γωνιά. Γιὰ τὸ μαντεῖο ποῦ γέννηκε τὸ πρὸ ξακουστὸ σὲ κείνα τὰ χρόνια, καὶ ὅλοι οἱ παλῆοὶ τὸ ἀναφέρουν καὶ πρῶτος ὁ Ὅμηρος.

Σχετικῶς μὲ τ' ὄνομά της, πολλὰ οἱ ἐκδοχαί. Κεῖνη ὅμως ποῦ περισσότερο ταίριαζει εἶναι ἀπ' τὴ λέξη «δωδῶ» (=μουμπουνιτῆ). Δὲν εἶχαν ἄδικο! Ἡ μικρὴ κατὰ τὸν βρῆστικόν, κλείνεται γύρω ἀπὸ βουνὰ ποῦ οἱ καταιγίδες συχνοταρᾶζον τὴ γαλήνη τοῦ ἱεροῦ τόκου. Μήτε αὐτὸ τὸ ἱερόν τοῦ σεβόταν ὁ πατέρας τῶν θεῶν...

\* \*

Ὁ τρόπος ποῦ οἱ ἱερεῖς, οἱ «Δωδῶνιοὶ» ἢ οἱ «Τόμοροι»—ὅπως τοὺς λέγαν—καὶ οἱ ἱερεῖς, αἱ «Πέλειαι»—γιὰ σκληραγωγία ὅλοι κοιμόνταν κατάχαμα καὶ ποτὲ δὲν πλένανε τὰ πόδια τους!...—βγάζανε τοὺς θεϊκοὺς τοὺς χρησμούς, εἶναι ἀρετὰ παρὰ τὸν ἄλλον: Τὸ ψιθύρισμα ποῦ ἔκανε τῆς βαλανιδιάς, ἡ «πολύγλωσσος» κατὰ τὸ Σοφοκλῆ, φυλλωσιά της. Τὸ μουρμούρισμα τοῦ νεροῦ ἀπ' τὶς πηγὰς τοῦ Δία.

Τὸ πέταγμα τῶν ἀγριοπεριστεριῶν ποῦ ἀφθονοῦν φωλιάζανε μέσα στ' ἀπέραντο δάσος ἀπὸ βαλανιδιὰς. Κι' ὁ πρὸς περὶεργος: Στὸ ἱερόν μέσα, ὑπῆρχε ἓνας ἀνδριάντας—ἀφιέρωμα τῶν Κερκυραίων—κρατῶντας ἓνα μακρὸν καμουτσί ἀλυσιδωτό, ποῦ τελειῶνε σὲ μεγάλους κόμπους. Κάτω ἀπ' αὐτὸ εἶχαν ἓνα μεγάλο χάλκινο δοχεῖο. Ὁ ἤχος ποῦ ἐβγάζε τὸ χάλκινο αὐτὸ δοχεῖο σὺν χτυποῦσε πάνω του τὸ καμουτσί, παρακινημένο ἀπ' τὸν ἀέρα, ἦταν οἱ προφητεῖες ποῦ πέρνανε οἱ Δωδῶνιοὶ. Φαίνεται ὅμως ὅτι τὸ καμουτσί, εἶχε μεγάλη εὐπάθεια, γιὰτὶ στὴν παραμικρὴ πνοή, χτυποῦσε ἀδιάκοπα πάνω στὸ δοχεῖο. Αὐτὸ ἦταν ἡ ἀφορμὴ ποῦ οἱ προσκυνητὲς δὲν τοῦχανε καὶ πολὺ μεγάλη ἐμπιστοσύνη. Γι' αὐτὸ, πειραχτικὰ στοὺς φλύαρους δίνανε τ' ὄνομα «Κερκυραίων μᾶστιξ» ἢ «Δωδωναῖον χαλκεῖον».

Μ' ὅλα αὐτά, τὸ μαντεῖο ἀπόχρητος μιὰ ἐξωρη φήμη, καὶ ἐτάθηκε τὸ μεγαλεῖτερο μέσα ἐπὶ Μυκηναϊκὰ χρόνια. Ἡ πελατεία του καθημερινὰ αὐξάνε. Τόσα καὶ τόσα ὀνόματα ἀπὸ Θεοὺς, πόλεις καὶ λαοὺς εἶναι γραμμένα ἐπὶ τὸ ἐνεργητικὸν του. Νὰ μερικά: Ὁ μισότρολος Βάνχος πῆγε γιὰ ναῦρη γιὰτριά. Ὁ Ἡρακλῆς ἀπ' αὐτὸ μάθαινε ὅτι οἱ παλληκαριὰς του τελειώσαν. Ὁ Ἰναχος—βασιλεὺς, τοῦ Ἄργους—τὸ χρησιμοποίησε γιὰ ὄνειροκρίτη ἐπὶ διαγεγραμμένα ὄνειρα τῆς κόρης του Ἰοῦς. Καὶ φαίνεται ὅτι αἱ Πέλειαι, δώσανε τὴν προεπούμενη ἐξήγηση ἐπὶ ὄνειρα τῆς κοπέλας.

\* \*

Ὁ Κρέων, ὁ Ὀρέστης, ὁ Ἀχιλλεὺς καὶ τὸ παιδί του Πύρρος καὶ Νεοπτόλεμος, ὁ Ὀδυσσεὺς ὁ Αἰνίας καὶ ἄλλοι, ζήτησαν τὴν συνδρομήν του. Κι' ὁ τεχνίτης Ἄργος, ἔφτασε ὡς δωπέρα, ὅχι ὅμως τόσο γιὰ τὸν χρησμό, ὅσο γιὰ νὰ προμηθευτῆ ὄξυς καὶ νὰ κατασκευάσῃ τὴν καρὶνα ἀπ' τὸ πλεουμένον τοῦ Ἄργου.



Ἄν ὁ τρόπος τοῦ μαντεύματος ἦταν παράξενος, ἀκόμα πῶς πολὺ ἦταν οἱ ἐρωτήσεις καὶ γράφανε οἱ προσερχόμενοι πάνω σὲ μικρὲς μολυβένιες πλάκες, τὰ «πινάκια». Ὅτι ἀπορία εἶχαν, τρέχανε στὴ Δωδώνη. Λογῆς—λογῆς, ἐρωτήσεις. Ἄξιζε νὰ παραθέσω μερικὲς: Ὁ Ἄγχις θέλει νὰ μάθῃ ποιὸς τοῦ κλεψα τὰ στρώματα καὶ τίς προσκεφαλάδες του. Ὁ Εὐάνδρος καὶ ἡ γυναῖκα του ποῖο θεὸς νὰ λατρεύουν γιὰ νὰ μὴν γκρινιάζουν!.. Κάποιος ἔμπορος ζητοῦσε πληροφορίες γιὰ τίς ἐπιχειρήσεις του καὶ ἵνας τσοπάνης ἂν τὰ πρόβατά του θὰ τᾶνε καλά κεῖνο τὸ χρόνον. Οἱ Κερκυραῖοι, ποῖο θεὸς νὰ λατρεύουν γιὰ νᾶναι ἰγαπημένοι μεταξὺ τους. Κάποιος ἄλλος, ἂν εἶναι συμφέρον νὰ νοικιάσῃ τὸ σπίτι του ἢ νὰ μείνῃ ὁ ἴδιος!.. Εἶχαν ἄδικο οἱ Σελλοὶ σ' αὐτὲς τίς ἐρωτήσεις νὰ χρησιμοποιοῦν τὸ «Δωδωναῖον χαλκίον»!.. Κεῖμα ποὺ δὲν βρεθῆκαν οἱ ἀπαντήσεις τους.

\* \*

Ὡς ἓνα διάστημα οἱ δουλειές τους πῆγαιναν καλά. Ἀπὸ τότε ὅμως ποὺ ἀνοῖξαν καινούργια μαντεῖα—τὸ σπουδαιότερο ἦταν τῶν Δελφῶν—ἀρχισε ὁ συναγωνισμός. Οἱ Σελλοὶ γιὰ νὰ χτυπήσουν ἐπαγγελματικὰ τὰ δελφικὰ Πύθια, ὀργάνωσαν καὶ αὐτοὶ τὰ Νᾶια. Μὰ δὲν κατάφεραν καὶ πολλὰ! Ἀπὸ τότε μάλιστα ποὺ δώσανε λαθεμένη προφητεία στοὺς Ἀθηναίους γιὰ τὴν ἐκστρατεία τους στὴ Σικελία, ἀρχισε νὰ παρακαμᾶζει. Τὸ πρῶτο χτύπημα τῆς οὐραίας τῶν Αἰτωλῶν, Δωριμαχος (221 π. χ.) ὅταν μπῆκε στὴν Ἠπειρο, πολυμῶντας τὸ Φίλιππο Ε' καὶ ὕστερα τὸ συμπλήρωσε στὰ 168 π. χ. ὁ Ρωμαῖος στρατηγὸς Αἰμίλιος Παῦλος. Σὰν ἀνακτῆσαν λίγο οἱ Ἠπειρώτες, τὸ ξανάφιαξαν. Μὰ τὰ πρωτορινὰ του μεγαλεῖα, εἶχαν αβύσει. Κράτησε ὡς τὸν Δ' αἰῶνα, ὡς τὰ τότε ποὺ ὁ χριστιανισμός, γένηκε ἐπίσημη θρησκεία τους. Τὸ ἱερὸ τοῦ Ναῖου Δία, μεταβλήθηκε σὲ χριστιανικὴ ἐκκλησία. Ἔκ' αὐτῆ ὅμως ὕστερα ἀπὸ χρόνια, τὴν γκρεμίσανε οἱ Γότθοι.

Ἀπὸ τότε ὡς τὰ 1876, δὲν ἀπόμεινε παρὰ τὸ ξακουστὸ ὄνομά του. Κανένας δὲν ἤξερε ποὺ ἦταν ἄλλοτε τὸ περίφημο αὐτὸ μαντεῖο. Οἱ διάφοροι περιηγητὲς καὶ ἀρχαιολόγοι, ὅσοι κερνούσαν ἀπ' τὴν Ἠπειρο, τὸ τοποθετοῦσαν καθ' ἓνα καὶ σ' ἄλλο μέρος. Πρῶτος ὁ Ἑγγλέζος Licoln (1823) προσδιώρισε περίπου τὴ σημερινή θέση. Καὶ στὰ 1875 ὁ Κ. Καραπάνος, μαθαίνοντας ἀπ' τοὺς περιγυρα χωριάτες, ὅτι βρήσκανε συχνὰ ἀρχαῖα νομίσματα. Ὁ Καραπάνος ἦταν κείνος ποὺ ξέχωσε καὶ μᾶς παρέδωσε τ' ἀχνάρια τῆς ἀρχαίας Δωδώνης μὲ τὰ τόσα σπουδαῖα εὐρήματα της.

\* \*

Γιὰ νὰ φτάσουμε στὴ Δωδώνη, ὁ συντομότερος καὶ πῶς ὑποφερτὸς δρόμος—20 χιλ.—εἶναι ἀπ' τὰ Γιάννενα. Ξεκόβει στὸ 60 χιλιόμετρο, ὕστερ' ἀπ' τὴν πόλη, στὸ δρόμο τῆς Πρεβέζης. Ἀπ' αὐτοῦ καιπέρα ἀρχίζει νὰ γίνεται μαρτυρικὸς γιὰ τοὺς ἐπιβάτες καὶ καταστρεπτικὸς γιὰ τ' αὐτοκίνητα. Ἐνας καρδύρομος χαραγμένος μέσα σὲ χωραφτόπους. Ὅσο ἀνηφορίζουμε εἶναι καὶ πῶς ἐπικίνδυνος. Μεγάλο τόλμημα τῶν αὐτοκινήτιστῶν, ν' ἀναλαμβάνουν ἓνα τέτοιο ταξίδι. Ὅχι, μπορεῖ νὰ φανταστῆ κανένας σας, συναντᾶμε καταμσεῖς στὸ δρόμο μας: λάκκους, προχώματα, πέτρες μεγάλες, πλάκες, καὶ ἄλλα ἐξὸν ἀπὸ λίγο καλοδιατηρημένο δρόμο. Τόσο δύσκολο εἶναι νὰ γίνῃ ἓνας ὑποφερτὸς δρόμος; Τὸ λόγο ἔχει ὁ Τουρισμός. Κ' ὑποφέραμε ἀπ' τὸ δρόμο τόσα καὶ τόσα, χωρὶς νὰ καταφέρουμε νὰ φτάσουμε ὡς τὴ Δωδώνη. Ὁ δρόμος—ἂν μπορούμε ἔτσι νὰ τὸν ὀνομάσουμε μᾶς ἀφίνει σχεδὸν μιὰ ὥρα μακριά.

Ἐπειδὴ οἱ ὁδηγοὶ μας εἶναι Πρεβεζιᾶνοι καὶ πρωτοφερμένοι δαυτέρω, μόνιμα προσπαθοῦμε νὰ μαντεύσουμε κατὰ ποῦ πέφτει ἡ Δωδώνη. Μάταια ἀναζητᾶμε νὰ τὴν προσδιορίσουμε ἀπ' τὸ ξακουστὸ δάσος ἀπὸ βαλανιδιές... Μερικὰ πουργάρια βρίσκουμε. Δὲν ἔξρω πῶς αὐτῆ τῆ στιγμῆ κάποιος ἀπ' τὴ συντροφιά μας ἀρχίζει ν' ἀπαγγέλλῃ τοὺς στί-

χοὺς τοῦ Μπαύρον, ποὺ μὲ παράκονο δ ποιητὴς ἀποζητάει τὸν ἱερὸ της τόπο. Φοβᾶμαι ὅτι καὶ σὲ μᾶς ταιριάζουν τὰ ἴδια... Νὰ ὅμως. Συντιχάινουμε κάποιο στρατοκόπο καὶ εὐγενικὰ μᾶς ὀδηγᾶει στὸ Καστρί, ὅμως λένε σήμερα οἱ ντόπιοι τὴ Δωδώνη.

Λίγα γκρεμισμένα τείχη ἐπάνω σ' ἓνα λοφάκι—ἡ ἀκρόπολη—μᾶς προειδοποιεῖ ὅτι φτάσαμε. Λίγο πῶς κάτω, σώζονται οἱ βάσεις ἀπ' τὸ τέμενος τοῦ Δία καὶ τῆς Διώνης, καὶ πῶς πέρα οἱ στοῖες, οἱ ἱερὲς κατεικίες καὶ τὸ ἱερὸ τοῦ Δία ποὺ μεταβλήθηκε σὲ χριστιανικὴ ἐκκλησία, σχῆμα βασιλικῆς. Χρειάζεται ὅμως μεγάλη φαντασία γιὰ νὰ μπορέσῃ κανένας νὰ κατατοπιστῆ.

Στὰ ῥιζὰ τῆς ἀκρόπολης, σώζεται τὸ θέατρο, ἀρκετὰ καλά διατηρημένο. Στὸ μέρος τῆς παλιᾶς «θυμέλης» καὶ τῆς «ἀρχίστρας» κάποιος γεροτσοπάνης, βοσκοῦσε κείνη τὴν ὥρα τὰ λιγοστὰ πρόβατά του. Τὸν ζυγώνουμε γιὰ νὰ μᾶς πεῖ ἂν

ὑπάρχει τίποτα ἄλλο δῶ κοντὰ νὰ ἐπισκεφτοῦμε. Μᾶς κυττάζει κάπως παράξενα, μᾶς δείχνει τὸ χιονισμένο Ὀλύτσκα—τὸν παλιὸ Τόμουρο—ποὺ τὴν κορφὴ του ἀρχίζουν νὰ τὴ σκεπάζουν μαῦρα βαριά σύγνεφα.

—Τὸ καλύτερο ποῦχετε νὰ κάνετε, μᾶς λέει, νὰ φεύγετε μιὰ ὥρα ἀρχήτερα. Ἡ Οὐλύτσκα στὴν κατσούλα του μαζώνει σύγνεφα. Ἄμα ἀνταριάζει δὲν χωρατεύει.

Κι' ὕστερα ἀπ' αὐτὰ σηκώθηκε καὶ πῆγε νὰ προγνίσει τὰ πρόβατά του.

Τὸ χρησμὸ τοῦ γέροντος πεβόμαστε. Ἡ κακὴ φήμη τοῦ Ὀλύτσκα μᾶς ἀναγκάζει νὰ συντομεύσωμε τὴν ἀναχώρησί μας ἀπ' τὸν ἱερὸ τόπο τῆς Δωδώνης.

Μὰ ὕστερα εἶδαμε ὅτι ὁ καιροσκοπὸς γεροτσοπάνης δὲν βγῆκε ἑλληθιανός. Ἡ προφητεία του ἦταν σὰν καὶ κείνες ποῦ διναν ἄλλοτε οἱ συντοπίτες του, οἱ Σελλοὶ καὶ οἱ Πέλειες...

ΤΑΚΗΣ ΛΑΠΠΑΣ

Ἀπὸ τὸ ἐκδιδόμενον Δελτίον τῆς Τραπεζῆς τῆς Ἑλλάδος, μεταφέρουμε τοὺς κάτωθι ἀριθμούς, χαρακτηριστικοὺς τῆς βελτιώσεως τῆς χώρας ἀπὸ τῆς 4ης Αὐγούστου καὶ ἐντεῦθεν, χάρις εἰς τὰ μέτρα τῆς κυβερνήσεως Μεταξᾶ :

Ἀπὸ 4.104 ἑκατομ. δραχμῶν ποὺ ἦτο τὸ εἰς χροσὸν καὶ ἐξωτερικὸν συνάλλαγμα ἀπόθεμα τῆς Τραπεζῆς Ἑλλάδος, μετὰ τὸ 1934 ἐφθάσε, συνεχῶς κατερχόμενον, εἰς 2.792 ἑκατομμύρια τὸν Αὐγούστον 1936. Μὲ τὴν ἐπελθοῦσαν μεταβολὴν ἀρχεται ἡ βραδεία ἀλλ' ἀσφαλὴς ἀνοδος. Ἴδου αὐτῆ :

Τὸν Δεκέμβριον τοῦ 1936 ἐφθάσεν εἰς 3.385 ἑκατομμύρια

Τὸν Δεκέμβριον τοῦ 1937 » » 3.675 »

Προσεγγίζομεν δηλαδὴ εἰς ἀνάκτησιν ὅλου τοῦ συναλλαγματικοῦ ἀποθέματος, τὸ ὁποῖον λόγῳ ἐσωτερικῆς ἀναρχίας τῆς προαυγουστιανῆς ἐποχῆς εἴχομεν ἀπολέσει.

Κατὰ τὰ δύο τελευταῖα ἔτη ἔχομεν συνεχῆ ἀνιούσαν εἰς τὰς ἐξαγωγὰς μας. Ἴδου χαρακτηριστικοὶ ἀριθμοὶ :

—Ἀπὸ τὴν σταφίδα εἰσπράξαμεν κατὰ τὸ παρελθὸν ἔτος 1.314 ἑκατομμύρια δραχμῶν ἔναντι τῶν 1.199 ποὺ εἴχομεν εἰσπράξει τὸ 1936

—Ἀπὸ τοὺς οἴνους εἰσπράξαμεν 190 ἑκατ. δραχ. ἔναντι 155 τοῦ 1936.

—Ἀπὸ τὸν καπνὸν εἰσπράξαμεν τὸ 1937 3.143 ἔτσι 829 ἑκατομμύρια περισσότερα ἀπὸ τὸ 1936.

—Ἀπὸ τὰ μεταλλεύματα εἰσπράξαμεν 455 ἑκατ. δραχ. ἔναντι 283 τοῦ 1936.

Γενικῶς εἴχομεν ἐκ τῆς ἐξαγωγῆς τῶν ἑλληνικῶν προϊόντων εἰς τὸ ἐξωτερικὸν σχεδὸν ΔΥΟ ΔΙΣΕΚΑΤΟΜΜΥΡΙΑ δραχ. περισσοτέρας εἰσπράξεις ἢ κατὰ τὸ 1936.



# Η ΟΙΚΟΓΕΝΕΙΑ ΠΕΤΡΑΚΗ ΚΑΙ Η ΜΟΝΗ ΠΕΤΡΑΚΗ

(ΠΕΡΙΛΗΨΙΣ ΤΟΥ ΠΡΟΗΓΟΥΜΕΝΟΥ. — Ὁ τύρανός τῶν Ἀθηνῶν Χασεκῆς εἶχεν κατορθώσει ἐπὶ 20 ἔτη ἀνακαλούμενος καὶ ἐπανερχόμενος, νὰ διοικῇ τὰς Ἀθήνας. Ὁ Διονύσιος Πετράκης ἠγηθεὶς ἐπιτροπῆς προυχόντων μετέβη εἰς Κωνύπολιν διὰ νὰ ἐπιτύχῃ τὴν ὀριστικὴν ἀπομάκρυνσιν τοῦ Χασεκῆ. Ὁ Πετράκης ἀπέκτησεν τὴν εὐνοίαν τῆς μητρὸς τοῦ Σουλτάνου ἣν καὶ ἐθεράπευσεν πάσχουσαν. Ὁ Χασεκῆς διεμήνυσεν αὐτῷ ὅτι δὲν σκοπεύει νὰ ἐπανέλθῃ εἰς τὰς Ἀθήνας ἀλλὰ θέλει νὰ τὸν παρακαλέσῃ διὰ τὴν τακτοποίησιν ἐκκρεμῶν τοῦ ἐν Ἀθήναις ὑποθέσεων. Ὁ Πετράκης μετέβη παρὰ τῷ Χασεκῆ, ὅστις τοῦ προσέφερεν καφέ. Ὁ Πετράκης ἀντὶ νὰ πῆ τὸν καφέ τὸν ἔχυσε μὲ τρόπον εἰς τὴν γενειάδα τοῦ, ροφήσας ποσότητα ἐλαχίστην. Ἀλλὰ τὸ δηλητήριον ἦτο τόσο δριμύ ὥστε ἡ μὲν γενειὰς κατεκάη ὁ δὲ Πετράκης ἀσθενήσας ἀπέθανεν βραδύτερον.

Τὸ πάθημα τοῦ Διονυσίου Πετράκη, ὅπερ ἐχειρίσθη δεξιῶς ὁ Πατριάρχης ἔναντι τῆς Πύλης, ἐπέφερε τὸ ἀποτέλεσμα τῆς ὀριστικῆς ἐκδιώξεως τοῦ Χασεκῆ ἐξ Ἀθηνῶν).

## Γ.

Κατὰ τὴν Ἑνετικὴν εἰς Ἀθήνας ἐπιδρομὴν οἱ κάτοικοι, ὡς γνωστόν ἐγκατέλειψαν τὴν πόλιν τὸ 1688 καὶ συνεπῶς ἡ ἐκπαίδευσις τῶν νέων ἀνεστάλη. Ἀλλὰ πῶς διεξήγετο ἡ ἐκπαίδευσις αὕτη μέχρι τῶν χρόνων ἐκείνων ἐν Ἀθήναις; Μόνον ὅσοι εἶχον πράγματι κλίσιν πρὸς τὰ γράμματα καὶ ἦσαν κατάλληλοι δι' ἀνωτέρας σπουδᾶς ἐμαθήτευσαν εἰς ὀρισμένους πεφημισμένους διδασκάλους. Ἦτο τοῦτο ἡ παλαιὰ παράδοσις τῶν Ἀθηνῶν κατὰ τοὺς κλασσικοὺς χρόνους, διατηρηθεῖσα καὶ κατὰ τοὺς μετακλασσικοὺς χρόνους καὶ τοὺς χρόνους τῆς δουλείας.

Οὕτω οἱ ἐκλεκτοὶ μόνον ἐξεπαιδεύοντο κατὰ τὸ σύστημα τοῦτο, ἐνῶ οἱ λοιποὶ ἤρκοοντο εἰς στοιχειωδέστατην δημοτικὴν ἐκπαίδευσιν. Καὶ τῇ ἀληθείᾳ δὲν γνωρίζομεν ἂν καὶ σήμερον παρ' ἡμῖν τὸ σύστημα τοῦτο δὲν θὰ ἦτο προτιμότερον τοῦ κρατοῦντος, καὶ ἂν δὲν θὰ ἀνεδείκνυεν ὀλίγους μὲν ἀλλ' ἀληθεῖς ἐπιστήμονας, ἔναντι τῶν χιλιάδων ἡμιμαθῶν, οὓς ἡ Ἑλλάς περικλείει εἰς τοὺς κόλπους τῆς.

Κατὰ τὰς ἀρχὰς τοῦ 18ου αἰῶνος ἠτύχησαν αἱ Ἀθηναὶ ν' ἀποκτήσωσι Σχολὴν. Συνέστησε δὲ ταύτην ὁ ἐκ Βενετίας ἐπανακάμψας καλόγηρος Γρηγόριος Σωτήρης, ἰδρύσας ταύτην κατὰ τὰ εὐρωπαϊκὰ ὑποδείγματα καὶ δι' ἰδίας δαπάνης ἐντὸς τοῦ τετραγώνου τοῦ Ἀδριανοῦ, ὅπου καὶ τὸ Δημογεροντεῖον. Τὴν σχολὴν ταύτην διεδέχθη ἄλλῃ ἢ τοῦ Ἀθηναίου Ἰωάννου Ντέκα οἰκοδομηθεῖσα παρ' αὐτοῦ ἐκεῖ ἐνθα σήμερον ἡ Μητρόπολις.

Ἡ εἴσοδος τῶν Γάλλων ἐν Βενετία—ὡς ἀναφέρει ὁ Καμπούρογλος—καὶ ὁ παρὰ τοῦ Μεγάλου Ναπολέοντος σφετερισμὸς τῶν χρη-

μάτων τῶν Τραπεζῶν, ἀπεξένωσαν καὶ τὰς Ἀθήνας τῶν ἐν Βενετία κατατεθημένων ἐκπαιδευτικῶν κεφαλαίων τοῦ Ντέκα καὶ ἡ σχολή, ἐλείπει ὑλικῶν μέσων, ἐπρόκειτο νὰ κλείσῃ, ὅπερ καὶ ἐγένετο, τῶν μαθητῶν ἀναγκασθέντων ν' ἀπέλθωσιν εἰς τὰ ἴδια. Τότε ὁ ταλαιπώρος Ἰωάννης Μπενιζέλος, ὅστις ἐν ἔτει 1774 εἶχε καταλάβει τὴν θέσιν τοῦ διδασκάλου ἐν τῇ σχολῇ εἰς ἀντικατάστασιν τοῦ Σωφρονίου Μπαρμπιάνου, εὐρέθη εἰς δεινὴν ἀνεχείρας θέσιν.

Ἦτο δὲ ὁ διακεκριμένος οὗτος διδάσκαλος Ἰωάννης Μπενιζέλος μαθητῆς τῶν Ἀθανασίου Μπουσοπούλου καὶ Βησσαρίωνος Ρούφου. Ὁ Μπενιζέλος ἐδίδαξεν ἀόκνως καὶ τακτικῶς ἐν μέσῳ ταλαιπωριῶν καὶ μεγίστων κινδύνων κατὰ τοὺς χρόνους τῆς τυραννίας τοῦ Χατζῆ Ἀλῆ Χασεκῆ. Μὲ τὴν διάλυσιν τῆς σχολῆς ὁ Μπενιζέλος ἐστερήθη τὰ πρὸς τὸ ζῆν. Ἀπεφάσισε ν' ἀποτανθῇ εἰς τὸν Πατριάρχην Ἱεροσολύμων Ἀνθημον καὶ ζητήσῃ τὴν βοήθειάν του.

— Ἡ ἐπιστολὴ αὕτη περιέχεται εἰς τὴν «Ἱστορίαν τῶν Ἀθηνῶν ἐπὶ Τουρκοκρατίας» τοῦ Θ. Ν. Φιλαδελφέως, Τ. 2, 236. Ἐγραφε δ' αὕτῃ μετὰ τῶν ἄλλων: «...διότι ἔχοντας νὰ λάβω ἀπὸ τὴν αὐτὴν τζέκαν τῆς Βενετίας δύο χρόνων μισθοῦς, ὅπου συμποσοῦνται γρόσια τούρκικα ὀκτακόσια, καὶ ἐντὸς τοῦ αὐτοῦ διαστήματος, ὄντας δανισμένος ἐπὶ τόκῳ τὰ αὐτὰ ἄσπρα, διὰ τὰ ἀναγκαῖα ἔξοδα τῆς φαμελίας μου (ὡσάν ὅπου δὲν ἔχω ἄλλοθεν ποθεν ἄλλον τινὰ πόρον καὶ κυβέρνησιν) μὲ ἐλπίδα νὰ τὰ ἀποδώσω λαμβάνοντας τοὺς μισθοῦς μου, εὐρέθη ἤδη ἐν μέσῳ τῆς ὁδοῦ γυμνός, ἐξηπορημένος καὶ τοῖς ἄλλοις ἀμυχανῶν...».

Καὶ γράφει μὲν ὁ Φιλαδελφεύς: «Φαίνεται ὅτι (ἡ ἐπιστολὴ) ἔφερε τὸ προσδοκώμενον ἀποτέλεσμα». Ἀλλὰ τοῦτο δὲν εἶναι ποσῶς βέβαιον, οὔτε ἀναφέρεται που. Βέβαιον εἶναι, ὅτι τότε ὁ Διονύσιος Πετράκης ἐμφανίζεται ὡς ἀπὸ μηχανῆς Θεός, προσέρχεται ἀρωγὸς καὶ σώζει τὴν τε σχολὴν καὶ τὸν διδασκάλον τῆς Ἰωάννην Μπενιζέλον.

Ὁ Διονύσιος Πετράκης ἐχορήγησε τ' ἀπαιτούμενα κεφάλαια πρὸς συντήρησιν τῆς Σχολῆς, τῶν ὑποτρόφων καὶ πολλῶν μαθητῶν, πληρώων μάλιστα καὶ τὸν κεφαλικὸν φόρον τῶν ἀπόρων ἐξ αὐτῶν καὶ χορηγῶν αὐτοῖς καὶ τρῶφιμα διὰ τὴν συντήρησιν των.

Περὶσώθη ἡ πράξις τοῦ τόπου ἀποδεχομένου εὐγνωμόνως τὴν δωρεὰν καὶ φέρουσα ἡμερομηνίαν 1ην Μαΐου 1806. Ταύτην ὑπογράφουν οἱ τῆς Μονῆς, οἱ Ἀρχόντες καὶ Ἐπίτροποι τῆς Πολιτείας, βεβαιοῖ ὁ δωρητῆς Διονύσιος καὶ ἐπικηροῖ τὴν πράξιν ὁ Μητροπολίτης Γρηγόριος. («Νέα Ἀστραπὴ» 5 Δεκ. 1919 Δημ. Γρ. Καμπούρογλους).

\* \*

Τὸ Πατριαρχικὸν Σιγίλλιον τοῦ Γρηγορίου Ε'. περισωθὲν ἔχει οὕτω: «Ὁ ὀσιώτατος ἡγούμενος τοῦ ἐν Ἀθήναις ἱεροῦ καὶ σεβασμίου ἡμετέρου Πατριαρχικοῦ καὶ σταυροπηγιακοῦ μοναστηρίου τῶν Παμμεγίστων Ταξιαρχῶν, Πετράκη, ἐπιλεγομένου Κύρ Διονύσιος, ὡς ἀνὴρ φιλόκαλος, φιλόμουσός τε καὶ φιλόπατρις θεοῦ ζήλου ἐμφορηθεὶς ἠβουλήθη ἀνακτῆσθαι καὶ ἐπισυστῆσαι τὴν πάλαι ἀκμάσασαν κοινὴν τῶν Ἑλληνικῶν μαθημάτων Σχολὴν τοῦ μακαρίτου Ντέκα ἐπὶ κοινῇ ὠφελείᾳ προόδῳ τε καὶ ἐπιδόσει τῶν πατριωτῶν αὐτοῦ εὐλογημένων χριστιανῶν, καὶ τὴν οἰκειοθελεῖ αὐτοῦ βούλησιν ἀνακοινωσάμενος, ὑπέσχετο ἐν ἀνεπιστρόφῳ λογισμῷ διδόναι καὶ ἔτσι τῷ ἤδη σχολάρχῃ αὐτῆς σοφολογιωτάτῳ διδασκάλῳ κύρ Ἰωάννη Μπενιζέλῳ πεντακόκια γρόσια λόγῳ μισθοῦ αὐτοῦ εἰς



τρεις μοίρας του χρόνου, εν αρχή δηλονότι της παραδόσεως και διδασκαλίας αυτού, και εν τω μέσω του χρόνου και περι τὸ τέλος αυτού. Ὡσαύτως και δέκα πέντε κοιλὰ σίτου και εν κοντάρι τυροῦ και ἕξ ξεστία, κατά την τοπικὴν φωνήν, ἔλαιου. Πρὸς δὲ και μαθηταῖς δύο και δέκα πτωχοὺς και ἀπόρους εἰ τύχαιεν ἐν ἑκάστῳ ἀνά ἕξ κοιλὰ σίτου ἑτησίως και τὸ χαράτσιον αὐτῶν...»

Ἐπόπτης τῆς Σχολῆς ἀναγνωρίζεται ὁ αὐτὸς Διονύσιος Πετράκης.

Ἦτο δ' οὗτος λίαν ἐγγράμματος, ὅπως ἄλλως τε και οἱ προκάτοχοι αὐτοῦ Πετράκηδες, και λίαν φιλόπατρις σπουδαίως δράσας κατά τοὺς προεπαναστατικούς και ἐπαναστατικούς χρόνους και εἰς τῶν δημογερόντων Ἀθηνῶν.

Ὁ Διονύσιος Πύρρος, εἰς τὴν Περιήγησιν του γράφει τὰ ἑξῆς: (Σελ. 68), «Ἐλθόντες εἰς Ἀθήνας ἐκαταλύσαμεν εἰς τὸ Μετόχιον τοῦ Πετράκη. Ἦτο τοῦτο τὸ πανδοχεῖον τῶν ξένων και πτωχοκομεῖον τῶν Χριστιανῶν. Ὁ ἐκεῖ τότε ἠγούμενος (1813) ἦτον ὁ Πετράκης Διονύσιος, ἐνάρετος και καλὸς καθ' ἕλα. «Αὐτός, ὡς ἰατροχειρουργὸς κατά διαδοχὴν ἐθεράπευεν ἀναργύρως ὄλους τοὺς ἀσθενεῖς μετὰ ἰατρικά του...» Καὶ ἐν σελίδι 69: «Ὁ Διονύσιος Πετράκης και ἡ Φιλόμουσος Ἐταιρία μᾶς παρεκίνησαν και μᾶς παρεκάλεσαν μάλιστα νὰ μείνωμεν διδάσκαλος τῶν Ἐπιστημῶν κ.λ. Ἡ συμφωνία μας ἐγένε εἰς χίλια δίστηλα τὸν χρόνον, τὸ ἐν τρίτον τῶν ὁποίων νὰ πληρώσῃ ἡ Ἐταιρία και τὰ ἐπίλοιπα ὁ φιλόμουσος ἠγούμενος, με συμφωνίαν ὁμοῦ νὰ παραδίδω και τὴν ἰατρικὴν εἰς τοὺς ἀνεπιούσους του και διαδόχους του· ἐπειδὴ και αὐτοὶ κατά διαδοχὴν και ἐκ προγόνων εἶχον τὴν ἰατρικὴν τέχνην και ἐθεράπευον ἀναργύρως ἕξ ἴσου Τούρκους και Χριστιανούς, διὰ τοῦτο και οἱ Τούρκοι μηδὲν ἠνόχλουν τὸ Μοναστήριον αὐτὸ τοῦ Πετράκη μολονότι κείτοι πολλὰ πλησίον τῆς πόλεως».

\* \*

Ὁ Κύριλλος Δέγλερης εἰς τὰ ἀπομνημονεύματα αὐτοῦ ἀναφέρει τὰ ἑξῆς ἐνδιαφέροντα ἐν Ἀθήναις περιστατικά κατά τὴν ἔκρηξιν τῆς Ἐπαναστάσεως τὸ 1821. Οἱ Ὄθωμανοὶ Ἀθηνῶν καταθορυβηθέντες ἐξωπλίσθησαν και περιφέροντο ἀνά τὰς ὁδοὺς ἐξυβρίζοντες και ἀπειλοῦντες με γενικὴν σφαγὴν τοὺς Χριστιανούς. Οἱ ἠγούμενοι τῶν Μονῶν Πετράκη και Πεντέλης μετ' ἄλλων προκρίτων, ἵνα προλάβωσι τὰ δεινὰ τὰ ἐπαπειλοῦντα τοὺς Ἀθηναίους, μετέβησαν ἐν σώματι πρὸς τὸν Ὄθωμανὸν Διοικητὴν και ἐπρότειναν σύσκεψιν τῶν προϋχόντων Χριστιανῶν και Ὄθωμανῶν, ἵνα ἀπὸ κοινοῦ κανονίσωσι τὴν λήψιν μέτρων, πράγματι δὲ, ἵνα καθησυχάσωσι και ἀποκοιμήσωσι τοὺς Ὄθωμανούς. Ἡ σύσκεψις ἐγένετο και ὁ ἠγούμενος Πεντέλης (Νεόφυτος Δέγλερης) λίαν εὐφυῶς ἐπρότεινε ὅπως ἀπὸ κοινοῦ Τούρκοι και Ρωμαῖοι διαφυλάξωσι τὴν χώραν κατά πάσης ἐπιδρομῆς, ὅπερ πρωτίστως ὡς εἶπε—συμφέρει πρωτίστως τοὺς χριστιανούς ἀφοῦ αὐτοὶ ἔχουσι πολὺ περισσότερον βίος ἀπὸ τοὺς Τούρκους. Καὶ ἐπρότεινε ὅπως διὰ κάθε ἐνδεχόμενον ἐμβάσσουν εἰς τὸ φρούριον τροφάς, ὥστε νὰ εἶναι ἐξησφαλισμένοι. Καὶ ἐδήλωσεν, ὅτι πρῶτος αὐτὸς ἐμβάζει χίλια κοιλὰ σίτου. Τὰ αὐτὰ ἐδήλωσε και ὁ Πετράκης και οἱ ἄλλοι προϋχόντες και ἀμέσως ἤρχισεν ἡ μεταφορὰ εἰς τὸ φρούριον (Ἀκρόπολιν) τροφῶν. Τὸ στρατήγημα αὐτὸ κατηύνασε τὴν ὄργην τῶν Τούρκων. Ἀποκοιμήσαντες οὕτω τοὺς Τούρκους εἰργάζοντο ἐν συνεννοήσει μετὰ τῶν ἐν Μενιδίῳ διὰ τὴν εἴσοδον τῶν ἐπαναστατῶν

εἰς τὴν πόλιν και τὴν μεταφορὰν και ἐναποθήκευσιν τῆς πυρίτιδος και ἐν γένει διὰ τὴν προπαρασκευὴν τῆς Ἐπαναστάσεως.

Τὸν Διονύσιον διεδέχθη εἰς τὴν ἠγουμενίαν ὁ ἀδελφὸς αὐτοῦ Παρθένιος. Ἦσαν δὲ οὗτοι οἱ δύο τελευταῖοι ἠγούμενοι τῆς Μονῆς Πετράκη ἐκ τῆς οἰκογενείας Πετράκη.

Ὁ Παρθένιος συνεχίζων τὴν παράδοσιν τῆς οἰκογενείας, τῆς γενναιοδωρίας διὰ τὰ κοινὰ και τῆς ὑποστηρίξεως τῆς παιδείας, προέβη τὸ 1827 «πρὸς φωτισμὸν τῶν νέων» εἰς γενναίαν χειρονομίαν, δωρήσας εἰς τὴν Φιλόμουσον Ἐταιρείαν τῶν Ἀθηνῶν, τὸ μέγα ἐν Μαραθῶνι κτήμα τῆς οἰκογενείας Πετράκη. Ἀλλ' ἐπηκολούθησε, λόγω τῶν γνωστῶν γεγονότων, ἡ διάλυσις τῆς Φιλομούσου Ἐταιρείας και ἐματαιώθη ἡ δωρεὰ, ἐπιστραφέντος τῷ Παρθενίῳ ἐπισήμως τοῦ πρωτοτύπου τῆς δωρεᾶς ἐγγράφου.

Οἱ δύο οὗτοι ἀδελφοὶ Διονύσιος και Παρθένιος ἤρισαν διὰ τὴν ἠγουμενίαν ἀναλαβόντες πάλιν αὐτὴν τοῦ Διονυσοῦ. Ἀλλ' ἤδη ληξάσης τῆς ἠγουμενικῆς ταύτης δυναστείας τῶν Πετράκη, διότι ὡς εἶπομεν ἤδη ὁ ἐπόμενος Ἀνάργυρος Πετράκης ὁ και ἐκ μητρὸς πάππος μου, δὲν ἠθέλησε νὰ γίνῃ κληρικὸς, οὐδεὶς δ' ἕτερος Πετράκης ἀπέμενε, πλην τοῦ υἱοῦ τοῦ Περικλέους, σπουδάσαντος ἐν Γερμανίᾳ νομικὰ και πολιτικὰς ἐπιστήμας, ἴδωμεν κατά τὴν λήξιν ταύτης εἰς ποίαν ἀκμὴν εἶχον διὰ τῆς ἰδίας περιουσίας ἀναγάγει τὴν κτηματικὴν τῆς κτητορικῆς αὐτῶν Μονῆς ἀκμὴν. Ἡ Μονὴ τῶν Ἀμπελοκήπων ἢ Ἀγγελοκήπων, ὡς ὑποστηρίζει ὁ φίλος κ. Γ. Ι. Πίσσας, κεφαλὴ, ὡς τὴν ἀποκαλεῖ τὸ Σιγίλλιον, εἶχε τὰ ἑξῆς μετόχια και ναοὺς: Τὰ μετόχια Ἀθηνῶν, Ἀμαρουσίου και Κηφισίας μετὰ τοῦ Ναοῦ τοῦ Προδρόμου, Ἀχαρνῶν μετὰ τοῦ Ναοῦ τοῦ Ἁγίου Νικολάου, Κορωπίου, Κερατέας μετὰ τοῦ Ναοῦ τοῦ Ἁγίου Χαραλάμπους, Καλυβίων τοῦ Κουβαρᾶ, Βάρης μετὰ τῶν Ναῶν τῆς Θεοτόκου και τῶν Ἁγίων Πάντων, Πικερμίου μετὰ τοῦ Ναοῦ τῆς Μεταμορφώσεως τοῦ τοῦ Σωτῆρος, Ξυλοκέριας μετὰ τοῦ Ναοῦ τῆς Ἁγίας Παρασκευῆς και Μπέκ Μαραθῶνος. Ἡ δὲ κτηματικὴ περιουσία ἠπλοῦτο εἰς ὄλοκληρον σχεδὸν τὸ λεκανοπέδιον τῶν Ἀθηνῶν και τῆς Ἀνατολικῆς Ἀττικῆς και τὸ λεκανοπέδιον τοῦ Φαλήρου μέχρι και αὐτῆς τῆς Πλατείας τοῦ Νέου Φαλήρου. Ὁ Λυκαβητός, ἡ περιοχὴ ἢ λεγομένη τοῦ Ἁγίου Δημητρίου, ἦτοι ἡ μετὰ τὸν λεωφόρον Ἀλεξάνδρας, Κηφισίας και Τουρκοβουνίων ἔκτασις· ἡ μετὰ τὸν Τουρκοβουνίων και Ἀστερίου και Ὑμηττοῦ ἔκτασις, Βάρη, Πικέρμι, Ἀραφίνα, Πασσάδες, Καπούνια, κτήμα Μαραθῶνος ἀλίπεδον Φαλήρου, Μπαμπαλῆ, Σκοποβολή, Σπηλιές, αἱ ἐκτάσεις ἐνθεν κακεῖθεν τῆς ὁδοῦ Κηφισίας ἀπὸ τῆς Στρατιωτικῆς Λέσχης και πέραν, τὰ Πινακωτὰ, τὰ Κόκκινα χῶματα κτλ. Τὰ πλεῖστα τῶν χοτζετιῶν διεσώθησαν καθ' ὅν τρόπον θὰ ἴδωμεν κατωτέρω και περιελήφθησαν εἰς τὰ Μνημεῖα τῶν Ἀθηνῶν τοῦ Δημ. Γρ. Καμπούρογλου.

Ταῦτα κατεκρατήθησαν ἐν τῇ Μονῇ ἀφ' ἧς ἔπαυσαν οἱ Πετράκηδες ἠγουμενεύοντες και κατελήφθησαν παρὰ τῆς Μονῆς τὰ πλεῖστα τῶν κτημάτων τῆς ἰδιοκτητοῦ περιουσίας τῆς οἰκογενείας οὐ μὴν ἀλλ' ἠμφισβητήθη παρὰ τῆς Μονῆς και τὸ δικαίωμα τῆς κληροδοσίας τοῦ Παρθενίου. Ἀλλ' ὡς εἶδομεν εἰς τὸ προηγούμενον ὁ Ἄρειος Πάγος ἐδικαίωσε τὸν κληρονόμον, Ἀνάργυρον Πετράκη. Ἀλλὰ τί πρὸς τοῦτο, Δίκαι ἀτελεύτηται προεκήθησαν τινὲς τῶν ὁποίων ὑφίστανται μέχρι σήμερον. Ὁ ἠγούμενος τῆς Μονῆς Πεντέλης Κ. Δέγλερης εἰς τὰ ἀπομνημονεύματα



αυτόθ εξιστορεί τὰ τῆς διασώσεως τῶν ἐγγράφων καὶ τίτλων τῆς Μονῆς Πετράκη: «Τὴν κρυψῶνα τοῦ Πετράκη μετὰ τὴν παθὴν τοῦ πολέμου, ὅτε ἤρξαντο οἱ κάτοικοι τῶν Ἀθηνῶν νὰ ἐπανέρχονται εἰς τὰς ἐστίας τῶν, ἄνθρωπος ὑπηρετήσας εἰς τὴν Μοῆν τοῦ Πετράκη γνωρίζων ταύτην καὶ ἰδὼν ἐν τῇ ἐπανόδῳ, ὅτι δὲν εἶχεν εὑρεθῆ παρὰ τῶν Ὀθωμανῶν, ἤνοιξεν αὐτὴν ἐν μιᾷ βροχερᾷ νυκτὶ καὶ ἤρπασεν ὅσα τῶ ἤρεσαν καὶ ὅσα ἠμπόρεσε· τὴν δὲ πρῶταν εὔρον οἱ ἄνθρωποι τῆς Μοῆς ἠνεωγμένον τὸν κρυψῶνα καὶ πολλὰ τῶν πραγμάτων καὶ ἐγγράφων σκορπισμένα, βεβρεγμένα καὶ λασπωμένα, περιεμάζωσαν αὐτὰ καὶ δὲν ἐχάθησαν ὡς τὰ τῆς Πεντέλης ἀπάντων ἀπολεσθέντων». Ἀλλὰ διερωτώμεθα τί ἄλλο ἐπραξαν οἱ στεγαζόμενοι καὶ χορταζόμενοι ἀγνώμονες καλόγηροι εἰς τὴν Μοῆν καὶ ἀπὸ τὴν προγονικὴν περιουσίαν ἢ νὰ μιμηθῶσι τὸ παράδειγμα τοῦ ἀνωτέρω καὶ νὰ ἀρπάσωσι ὅ,τι ἤρεσεν αὐτοῖς καὶ ἠμπόρεσαν ἀπογυμνώσαντες οὕτω τοὺς νομίμους κληρονόμους;

Ὁ Παρθένιος Πετράκης διὰ διαθήκης συνταχθείσης ὑπὸ τοῦ τότε συμβολαιογράφου Φιλαλήθους ἀφῆκε γενικὸν κληρονόμον τὸν ἀνεψιὸν τοῦ Ἀνάργυρον Πετράκη· οὗτος δὲ τὸν μονογενῆ υἱὸν τοῦ Περικλῆ Πετράκη καὶ οὗτος ὁ τελευταῖος τῶν Πετράκη, θανὼν ἄτεκνος τὴν 30ην Ὀκτωβρίου τοῦ 1892, ἀφῆκε κληρονόμους τὰς ἀδελφάς του Πηνελόπην σύζυγον Δημητρίου Μιαούλη, Αἰκατερίνην σύζυγον Ἰωάννου Κριεζῆ καὶ τὰ τέκνα τῆς προαποβιώσασθαι αὐτοῦ ἀδελφῆς Ἀσπασίας συζύγου Ἰακώβου Περ. Ἀργυροπούλου.

Εἰς τὸ ἐπόμενον μέρος τοῦ ἱστορήματος τούτου θὰ ἐξετάσωμεν τὰ κατὰ τὸν Ἀνάργυρον Πετράκη, πρῶτον Δῆμαρχον Ἀθηναίων τὸ 1835 καὶ τὰ τῆς ἐκλογῆς αὐτοῦ.

ΠΕΡΙΚΛΗΣ ΙΑΚ. ΑΡΓΥΡΟΠΟΥΛΟΣ

## ΝΑΤΑΝ...

Νάταν νὰ ζοῦσα καθὼς ζοῦν τὰ λούλουδα στὸ δεῖλι  
μονάχα ὅσο θὰ μούφτανε νὰ νοιώσω τὴ χαρά,  
κι' οἱ πίκρες οἱ βαρυθώρες νὰ μείνουν μόνο θρῶλοι.  
Νάναι λευκὰ καὶ πάντα γνα τῆς σκέψης τὰ φτερά;

Πρὶν γύρω μου, ξερόφυλλα, οἱ θλίψεις φτερουγίσουν  
καὶ πρὶν κάποιο προμήνυμα ναρθῆ τῆς συμφορᾶς,  
νάταν γιὰ πάντα εἰρηνικὰ τὰ μάτια νὰ σφαλίσουν  
νάταν νὰ σβύσω πίνοντας τὸ μύρο τῆς χαρᾶς.

ΛΥΔΙΑ ΛΥΛΩΝΙΤΟΥ

ΑΠΟ ΤΑ ΚΕΙΜΕΝΑ ΤΗΣ ΕΘΝΙΚΗΣ ΠΟΙΗΣΕΩΣ

## ΞΕΝΟ ΞΕΝΟ ΤΑΛΕΝΤΟ ΠΟΛΙΤΟΓΡΑΦΗΜΕΝΟ ΕΔΩ

Ἡ ἐπιθυμία ὅπως ἀπὸ αὐτῆς τῆς στήλης ἀναλύονται κείμενα τῆς ἐθνικῆς ποιήσεως, μᾶς ἀναγκάζει νὰ προσέχωμεν ὄχι μόνον παλαιότερων, ἀλλὰ καὶ νεωτέρων χρόνων νεοέλληνας ποιητὰς. Καὶ αὐτὴ ἡ συλλεκτικὴ ἐργασία δὲν μπορεῖ νὰ παραλείψῃ τὰ βιβλία τοῦ κ. Κράους.

Ὁ κ. Κράους ξένος τὴν καταγωγὴν καὶ τὴν γέννησιν, ἠθέλησε νὰ γίνῃ Ἕλληνας καὶ ἔγινε. Δὲν ἔμαθε μόνον τὰ ἑλληνικὰ εἰς τὴν ἐντέλειαν. Ἐμελέτησε καὶ τὴν ἑλληνικὴν ψυχὴν καὶ πρὸς ἐκείνην νὰ διαπλάσῃ ἀπαράλλακτα πρὸς αὐτὴν, τὴν ἰδικὴν του ψυχὴν. Ἐὰν τὸ κατ' ἄρθεσε ἢ ὄχι, εἶναι ἐρώτημα εἰς τὸ ὁποῖον ἀπαντοῦν οἱ στίχοι του.

Προσέξατε στίχους γραμμένους γιὰ τὸν Κολοκοτρώνη:

Καρύταινα, Τριπολιτσά, Βαλτέτσι, Πιάνα! Τόποι,  
Ὅπου εἶδατε τὸν Ἀρχηγὸ νὰ παίρνῃ τὸ κατόπι  
Τῆς Νίκης πάνω στὰ βουνά, μονάχος στὸ ἄλογό του,  
Κι' ὅμως μὲ πίστη ἀκλόνητη βαθεῖα μέσα στὸ ἐγὼ του,  
Μονάχος, κι' ὅμως ἄκαμκτος στὴ θέλησι, μονάχος.  
Κι' ὅμως τρανός, ἀλύγιστος καὶ δυνατός σὰ βράχος,  
Καρύταινα, Τριπολιτσά, Βαλτέτσι! Ἡ θέλησί του  
Γέννησε ἐκεῖ τὴ λευτεριά μαζί μὲ τὸ σπαθὶ του!

Καὶ ὡς νὰ θεριέψῃ, ν' ἀνδρωθῆ καὶ τὰ φτερά νὰ ἀπλώσῃ  
Γιὰ νὰ σκεπάσῃ ὀλόκερη τὴ χώρα ποῦχε σώσει,  
Πάντοτε στὸ ἄι του ψηλά, Ἀύτός, παντοῦ, ὀλοένα,  
Ἀκούραστος, ἀκοίμητος, μὲ τ' ἄρματα ζωσμένα  
Καρδιὰ ἔδινε στὸν ἄνισον, ἀτέλειωτον ἀγῶνα,  
Καὶ ὀδήγα καὶ στὰ κύματα τοῦ ναυτῆ τὴ γοργόνα  
Ἐμψυχωτῆς καὶ ὀργανωτῆς! Καὶ σὲ ἄγρια Δερβενάκια  
Χτύπησε κατακέφαλα τὰ τουρκικὰ κοράκια.  
Πάντοτε ἐμπρός, περήφανα, τὴν ὥρα τῆ βαριά,  
Ἀκοίμητος καὶ ἀκλόνητος ὁ «Γέρος τοῦ Μωρηά»!

Σὲ κάθε ἀναγνωστικὸ τῆς ἑλληνικῆς ἐκπαιδεύσεως, οἱ στίχοι αὗτοι ἔχουν τὴν θέσιν τους. Στίχοι κατάλληλοι γιὰ νὰ ἐμπνεύσουν στὰ ἑλληνόπουλα τὴν ἰδέαν ποῦ πρέπει νὰ ἔχουν γιὰ τὴν δομὴ τοῦ Κολοκοτρώνη.

Τὰ ἴδια θὰ μπορούσε νὰ πῆ κανεὶς γι' αὐτὸ τὸ σονέτο γραμμένον γιὰ τὸν «Ἀθανάσιον Διάκον».

Δεβέντης στὴ λιοντόθυμη καρδιὰ του· σὴ ψυχῇ  
Ποιητῆς ὅπου τὴν ἐκλαψε τὴν ἀκαιρὴ θανάτου,  
Πατρίδα ἐσὺ φωτόλουστη, κι' εἶπε ἡ στεγνὴ φωνὴ του  
Τὸ τραγικὸ τραγοῦδισμα ποῦ μοιάζει προσευχῇ.



Μέσα στους πρώτους πρόβαλε στοῦ Ἀγῶνα τὴν ἀρχή  
Κι' ἀψήφησε τὸν τύραννο στὴν ἀγρία δύναμί του.  
Βράχος, τὸν ἐσταμάτησε στὴν βάρβαρη ὁρμή του,  
Μόνος, ἐνῶ ἦταν γύρω του μυριόστομη ἰαχή.

Νειάτα ἡ ζωὴ τὸν κέρναγε μ' ὀλόγιμο πατήρι!  
Κι' ἐκεῖνος τὰ ἔστησε φρουρὰ στὸ ἀπάτητο γιοφῦρι  
Καὶ ἐπότισε μὲ τὸ αἷμα του τὸ χῶμα τὸ ἱερό.

Δέστε, παντοῦ ξεφύτρωσαν Διάκοι στὴν ὠρια γῆ  
Καὶ τὸ αἷμα του, τῆς λευταιριᾶς πιά σέρνει τὸ χορό!  
Κι' ἔγινε θρύλος καὶ παλμὸς καὶ κλάμα καὶ Ζωή.

Μεταξὺ τῶν τριῶν ποιητικῶν συλλογῶν τοῦ κ. Κράους εἶναι τὰ «Ἡρωϊκά» ἀπὸ τὰ ὁποῖα πείραμε τὰ ἀνωτέρω ποιήματα.

Αὐτὰ ἐξεδόθησαν κατὰ τὸν ἑορτασμὸν τῆς ἑκατονταετηρίδος τῆς Ἐπαναστάσεως καὶ ὡς ἐτόνισεν ὁ Παλαμᾶς, ὁ κ. Κράους εἶναι ὁ μόνος ποιητῆς ποὺ ἔγραψεν διὰ τὴν ἑκατονταετηρίδα.

Αἱ τρεῖς ποιητικαὶ συλλογαὶ αὐτοῦ τοῦ ξένου ὁ ὁποῖος δὲν μπορεῖ νὰ θεωρεῖται ξένος εἶναι : τὰ «Ἡρωϊκά» ἀπὸ τὰ ὁποῖα πείραμε τὰ ἀνωτέρω ποιήματα.

Οἱ λίγοι αὐτοὶ δεκαπεντασύλλαβοι δίνουν ὅλο τὸ δράμα ποὺ ἄρχισε ἀπὸ τὴν γέφυραν τοῦ Ἀλφειοῦ καὶ ἐτελείωσε στὴν Λαμία. Δὲν παραλείπει οὔτε τὴν σκηνὴν τῆς 22ας Ἀπριλίου τοῦ 1821 ὅτε ὁ Διάκος—αἰχμάλωτος τῶν Τούρκων—μετεφέρτε εἰς τὴν Λαμίαν, καὶ βλέπων τὴν ἀνθισμένην φύσιν, ἔβγαλε ἀπὸ τὰ χεῖλη του τὸ παράπονον :

Γιὰ δὲς καιρὸ ποὺ διάλεξεν ὁ χάρος νὰ μὲ πάρῃ,

Τώρα π' ἀνθίζουν τὰ κλαριά καὶ βγάξ' ἡ γῆ χορτάρι....

Δὲν παραλείπει δὲ ἐπίσης οὔτε τὴν δήλωσιν ποὺ ἔκαμεν ὁ Διάκος πρὸς τὸν Βρυώνην, ὅτε ἀνακρινόμενος ἐν Λαμία, καὶ ἀδιαφορῶν πρὸς τὰς ἀπειλὰς ἐτόνισεν ὅτι ἡ «Ἑλλὰς ἔχει καὶ ἄλλους Διάκους».

Αὐτὸς ὁ ποιητῆς ποὺ τόσο ἐλληνικῆ βρίσκει τὴν Μελῦσα του, ἐγεννήθη εἰς τὴν Τεχεράνην τῆς Περσίας. Υἱὸς τοῦ Καρόλου Κράους, ἀνωτάτου ἀξιωματικοῦ τοῦ αὐστριακοῦ στρατοῦ καὶ τῆς Γαλλίδος Μαρκεσίας Νοεμῆς Νισσάλ ντε Πινουά, ἔτυχε νὰ γεννηθῆ ἐν Περσίᾳ, διότι ὁ πατήρ του ὑπηρέτη ἐκεῖ σταλείς ἀπὸ τὸν αὐτοκράτορα Φραγκίσκον Ἰωσήφ ὡς ὀργανωτῆς τοῦ Περσικοῦ στρατοῦ.

Πρὸ τριακονταετίας ἡ οἰκογένεια ἐγκατεστάθη ἐν Ἑλλάδι. Ὁ κ. Ροδόλφος Κράους ἐξεπεδύθη ἐδῶ, καὶ εἰσηλθὼν εἰς τὴν ὑπηρεσίαν τῆς Ἐθνικῆς Τραπέζης εἶθ' ἐργάζεται ἤδη ὡς τμηματάρχης.

Ὁ κ. Κράους ἔγραψεν ἐκτὸς τῶν «Ἡρωϊκῶν», τὰ «Medaillons Athéniens» γραμμένα στὴν γαλλικὴν γλῶσσαν, καὶ τὰ «Κωνσταντινάτα» συλλογὴν ποιημάτων.

γραμμένων ἀπὸ τὸν κ. Κράους ἢ ἀπὸ ἄλλους μὲ θέμα τὸν Βασιλέα Κωνσταντῖνον. Εἰς τὰ «Κωνσταντινάτα» ὁ κ. Κράους ὁμολογεῖ ὅτι τὸ ἔργον τοῦτο δὲν εἶναι κατὰ τὸ πλήρες. Πράγματι δὲν μπόρεσε νὰ βρῆ ὅλους τοὺς ἑλληνικοὺς στίχους ποὺ ἔγραψαν ἀπ' ὅτου γεννήθηκε ὁ Βασιλεὺς. Δὲν βλέπω λόγου χίριον τοὺς Παράσχους, τὸν Ζαλοκῶστα, Σουρῆ, ποὺ πολὺ τοὺς ἐνέπνευσεν ὁ Κωνσταντῖνος. Παρατηρῶ ὅμως κατὰ πολὺ χρήσιμο :

Ὁ κ. Ροδόλφος Κράους ἔβγαλε στίχους ἀγνώστων ποιητῶν γιὰ τὸν Βασιλέα, στίχους μερικοὶ τῶν ὁποίων ἔγραψαν σὲ χρόνους ποὺ δὲν ἐπιστρέφεται νὰ κυκλοφοροῦν.

Ἔχει λοιπὸν λαογραφικὴν σημασίαν τὸ ἔργον του, τὸ ὁποῖον ὁ κ. Κράους εἶχε τὴν εὐγενῆ σκέψιν νὰ ἐκδώσῃ ὅταν ἔφεραν ἐδῶ τὸ φέρετρον τοῦ Βασιλέως, καὶ νὰ τὸ ἐκδώσῃ μὲ ἕνα ὠραῖο καὶ πένθιμο ξώφυλλο σκιαστικὸν ἀπὸ τὸν καλλιτέχνη κ. Τάσον Μεταξᾶ υἱὸν παλαιοῦ ὑκασπιστοῦ τοῦ Κωνσταντῖνου.

Μὲ αὐτὸν τὸν τρόπον ὁ πολιτογραφημένος Ἕλληνας ἔπλεξε ἕνα στέφανον ἀπὸ ἄνθη τοῦ λόγου καὶ τὸ κατέθεσεν εἰς μνήμην ἑνὸς Ἰνδάλματος τοῦ Ἑλληνικοῦ λαοῦ.

Ἀπὸ αὐτὴν τὴν συλλογὴν ἀποσπῶ μερικὰ τετράστιχα ἀπὸ ποίημα φέρον τὴν ὑπογραφήν τοῦ κ. Ροδόλφου Κράους, καὶ τὴν χρονολογίαν 17 Νοεμβρίου 1936. Τὸ ποίημα ἀφορᾷ τὴν ἐν Ἀθήναις μεταφορὰν τοῦ φερέτρου τοῦ Βασιλέως Κωνσταντῖνου.

Ξανάρχεσαι κι' ἡ Ἑλλάδα Σου Σὲ δέχεται μὲ δάκρυ  
Μεγάλα κι' ἀλησμόνητα, ποὺ σύμβολο εἶσαι πιά,  
Γυναῖκες, ἄνδρες, νέοι, παιδιὰ, ἀπὸ παντοῦ, ἀπ' τὰ μάκρυ,  
Τῆς Χώρας ὅλης φέρνουνε τὸν πόνο στὴν καρδιά.

Ἀπ' τὰ νησιά κι' ἀπ' τὴς στεργιές, ἀπ' τὰ βουνα, ἀπ' τοὺς κάμπους  
Ἄς ἔρθῃ ἐδῶ στὴν Ἀττικὴ, χῶμα ἐλαφρό, ζεστό,  
Ὅλο γεμάτο ἀπ' τὸ φῶς τὸ ἀπέραντο τοῦ θάμπους  
Ποὺ Σὲ ποτίζει, Ἑλλάδα μας, σὶνὸν κόσμον ἔξακουστό.

Ἄς ἔρθῃ ἀπ' ὅλες τὴς γωνιὰς τοῦ τόπου αὐτοῦ ποὺ τόση  
Ἀγάπη μὲ τὸ Ρήγα του τὸν ἔδεσε τρανή.  
Ἄς ἔρθῃ ἡ Ἑλλάδα ὁλόκερη νὰ Τόνε σαβανώσῃ  
Στὴ θλίψιν της, στὴν πίκρα της βουβή, χωρὶς φωνή.

Εἴμεθα τῆς γνώμης ὅτι αἱ ποιητικαὶ συλλογαὶ τοῦ κ. Ροδόλφου Κράους πρέπει νὰ τύχουν εὐρείας διαδόσεως εἶναι στίχοι ποὺ ἀξίζει πρὸ παντὸς νὰ διαβάζωνται ἀπὸ τὴν Ἐθνικιστικὴν Νεολαίαν.



## ΑΝΑΜΝΗΣΕΙΣ ΑΠΟ ΤΗΝ ΕΠΑΥΡΙΟΝ ΤΟΥ ΠΟΛΕΜΟΥ ΤΟΥ 1897

### Η ΠΥΡΟΒΟΛΑΡΧΙΑ ΤΟΥ ΠΡΙΓΚΗΠΟΣ ΝΙΚΟΛΑΟΥ ΕΠΙΣΤΡΕΦΟΥΣΑ ΜΕ ΠΟΝΟΝ ΙΚΑΙ ΜΕ ΕΛΠΙΔΑΣ

Ὁ ἐν ἀποστρατεία Ἀρχίατρος κ. Κ. Ζ. Χριστόπουλος ἔχει πολλές σημειώσεις ἀπὸ τὴν στρατιωτικὴν του ζωὴν. Μᾶς παρεχώρησεν τμήμα τῶν ἀνεκδότων τούτων σημειώσεων τὰς ὁποίας καὶ δημοσιεύομεν.

Εἰς τὴν ἐθνικὴν ἀνεμοζάλην τοῦ 1897 ἤτις παρέσυρε τὴν Ἑλλάδα εἰς ἄμυστον πόλεμον, τοῦ ὁποίου ἡ ἔκβασις ἦτο ἐκ τῶν προτέρων γνωστὴ, ἐγνώρισα τὸν Πρίγκηπα Νικόλαον. Ὅταν οἱ μαχηταὶ τοῦ πολέμου ἐκεῖνου ἐπανήρχοντο ἀπὸ τὰ πεδία τῶν μαχῶν βαρύνθυμοι καὶ ταλαιπωρημένοι, ἐπέστρεφεν εἰς Ἀθήνας καὶ ἡ πυροβολαρχία του, εἰς τὴν ὁποίαν καθ' ὕψηλὴν ἐπιθυμίαν του ἀπεσπάσθη. Καὶ τότε μοι ἐδόθη ἡ εὐκαιρία νὰ γνωρίσω τὴν μεγάλην ψυχὴν του, τὰς πολλὰς ἀρετὰς του, τὸν πατριωτισμὸν του, τὸ σπινθηροβόλον πνεῦμά του, τὴν ἀπλότητά του. Μὲ πατρικὴν στοργὴν ἐφέρετο πρὸς τοὺς στρατιώτας του, συνέπασχε μαζὺ τους καὶ συνεμερίζετο τὴν χαρὰν τους.

Ἐνα φθινοπωρινὸ πρωτὶ ἀνοιξιάτικῃς ἡμέρας τοῦ Ὀκτωβρίου ἀνεχώρησεν ἡ πυροβολαρχία ἀπὸ τὸ Θρόνιον κατευθυνομένη εἰς Ἀθήνας. Τὴν ἐπομένην ἀφήσαντες τὴν Ἀταλάντην ἐφθάσαμεν τὸ βράδυ εἰς τὴν Λειβαδιά, φιλοξενηθέντες παρὰ τοῦ δημάρχου Πανουργιά. Τὸ πρωτὶ ἐπεσκέφθημεν τὸ λίγο ἔξω τῆς πόλεως εὐρισκόμενον μαντεῖον τοῦ Τροφωνίου, ὅπου χύνουν ἀκόμη τὰ ἀφθονα νερά τους αἱ πηγαὶ τῆς Μνήμης καὶ τῆς Λήθης. Νὰ πιοῦμε, ἐρωτᾷ ὁ Πρίγκηψ ἀπὸ τὸ νερὸ τῆς Λήθης γιὰ νὰ ξεχάσουμε τὰ περασμένα, ἢ καλλίτερα νὰ τὰ ἐνθυμούμεθα, γιὰ νὰ βάλουμε μυαλὸ εἰς τὸ μέλλον; Ἦννοεὶ τὸν πόλεμον εἰς τὸν ὁποῖον παρεσύρθη μόνη καὶ ἀπαράσκευος ἡ μικρὰ Ἑλλάς ἐναντίον μιᾶς μεγάλης ἐμπειρολέμου Ἀυτοκρατορίας ὅπως ἡ Τουρκία

Τὴν ἄλλην ἡμέραν ἀφίνομεν τὴν Λειβαδιά καὶ βαδίζομεν πρὸς τὰς Θήβας. Ἀλλὰ μόλις ἐξήλθομεν ἀπὸ τὴν πόλιν, μᾶς ἔκοψε τὸν δρόμον μία φωτογραφικὴ μηχανή. Ὁ Πρίγκηψ ἤθελε καὶ δὲν ἤθελε, διατάσσει: πυροβολαρχία ἄλτ! «Πάρε πόζα, μοῦ λέγει, πᾶμε γιὰ τὴν ἀθανασίαν». Ἀφ' οὗ ἐπέρασε καὶ ἡ δοκιμασία αὐτὴ ἐφθάσαμε τὸ βράδυ εἰς τὰς Θήβας, φιλοξενηθέντες εἰς τὸ σπήτι τοῦ Διαμάντη. Τὴν ἐπομένην διευθυνόμεθα πρὸς τὰ Παληοκούντουρα, καὶ ὅταν ἐφθάσαμεν εἰς τὸ χάνι τοῦ Σκριμπᾶ, παρετέθη πρόγευμα παρὰ τοῦ ἀντιπροσωπεύοντος τὴν ἐταιρίαν ἀποξηράνσεως τῆς Κωπαΐδος, Πισταρίνι. Πρὸς τὸ βράδυ ἐσταματήσαμεν εἰς τὰ Παληοκούντουρα ὅπου καὶ διενυκτερεύσαμεν. Εἰς τὸ μοναδικὸν χάνι, κατὰ τὸ λιτὸν γεῦμα μας, ὑπὸ τὸ ἀμυδρὸν φῶς μιᾶς λάμπας τοῦ πετρελαίου, μᾶς ἔλεγε μὲ συγκίνησιν καὶ μὲ πρόσωπον φωτιζόμενον ἀπὸ μεγάλην αἰσιοδοξίαν, «θυμηθῆτε, θὰ ἔλθῃ ἡμέρα ποῦ ἡ Ἑλλάς θὰ μεγαλοουργήσῃ», ἐπίστευεν εἰς τὴν δυναμικότητα τοῦ Ἑλληνικοῦ Λαοῦ καὶ τὰ λόγια του ἐκεῖνα μετὰ ἀπὸ λίγα χρόνια ἐπηλήθευσαν. Ὅταν τὸ πρωτὶ τὸν ἠρώτησα, πῶς πέρασε τὴν νύκτα, διότι εἶχε κοιμηθῆ εἰς δωμάτιον ποῦ σφύριζε ἀπὸ ὄλαις τῆς πλευραὶς ὁ ἀέρας, δίπλα εἰς ἕνα σωρὸ ἀπὸ καλαμπόκι, μοῦ ἀπήντησε χαμογελῶν «Βασιλικά!».

Πρωτὶ ἡ πυροβολαρχία ἀνεχώρησε, καὶ διὰ τῆς Ἐλευσίνοσ φθάνομεν τὸ βραδὺ εἰς τὰς Ἀθήνας, ἀφ' οὗ διεσχίσσαμεν τὴν Φθιώτιδα, Βοιωτίαν καὶ Ἀττικὴν, θαν-

μάζοντες τὰς ποικίλας φυσικὰς καλλονὰς αὐτῶν καὶ τὰ ὄραϊα γραφικὰ τοπεῖα των, τῶν ὁποίων ἡ ἐντύπωσις παραμένει ἀκόμη ζωηρὰ εἰς τὴν μνήμην μου. Ὁ Πρίγκηψ ἰδίως, ὡς καλλιτέχνης ποῦ ἦτο, δὲν ἔπαυε νὰ ἐκδηλώνῃ τὸν θαυμασμὸν του ἐπαναλαμβάνων «πόσους θησαυροὺς φυσικῆς ὠμορφιάς ἔχει ἡ Ἑλλάς».

Τὸ ἐπόμενον ἔτος, κατὰ τὴν περιοδείαν τοῦ Βασιλέως Γεωργίου, τῆς Βασιλείσης Ὀλγας καὶ τοῦ Πρίγκηπος ἀνὰ τὴν Πελοπόννησον καὶ τὴν Αἰτωλοακαρνανίαν, τὸν εἶδα εἰς τὰς Πάτρας, ὅπου ὑπηρέτου τότε, καὶ μεταξὺ ἄλλων μοὶ ἐξέφρασε τὴν λύπην του διότι ἐπρόκειτο νὰ προβιβασθῆ εἰς τὸν βαθμὸν τοῦ ταγματάρχου. Πρωτὴν φορὰν, ὕψηλότατε, ἀκούω νὰ εἶνε δυσάρεστος ὁ προβιβασμὸς εἰς τὸν προβιβαζόμενον. Ὁ προβιβασμὸς αὐτός, μοῦ ἀπαντᾷ, μὲ λυπεῖ καὶ μὲ στενοχωρεῖ πολὺ διότι εἶμαι ὑποχρεωμένος νὰ ἀποχωρισθῶ ἀπὸ τὴν πυροβολαρχίαν μου. Καὶ αὐτὸ ἦτο ἀληθὲς διότι ὁ Πρίγκηψ ἦτο ἀφοσιωμένος μὲ ὅλην του τὴν ψυχὴν εἰς αὐτὴν ὡς πραγματικὸς στρατιώτης.

Ἐκτατε διάφορα οἰκογενειακὰ καὶ ἐθνικὰ γεγονότα τὸν ἐπλήρωσαν ἀπὸ χαρὰν καὶ ἐνθουσιασμὸν, ὅπως καὶ βραδύτερον ἐσωτερικὰ ἀνωμαλῖαι τὸν ἐπότισαν πικρίας τὰς ὁποίας ἐδοκίμαζεν ἀγογγύστως, ἔχων πεποίθησιν εἰς τὸν Ἑλληνικὸν Λαόν. Καὶ ὄντως ὁ λαὸς αὐτὸς εὗρηκε τὸν δρόμον του ἀπὸ τὸν ὁποῖον εἶχε παραστρατήσῃ. «Δὲν μοῦ κάνουν ἐντύπωσιν, μοῦ ἔγραφε κάποτε, ὅσα γίνονταν εἰς τὴν πατρίδα μας. Ὅλα αὐτὰ ἀποδεικνύουν ὅτι εἴμεθα πραγματικοὶ ἀπόγονοι τῶν ἀρχαίων Ἑλλήνων, διότι τὰ ὅμοια ἐγίνοντο καὶ εἰς τὴν ἐποχὴν ἐκεῖνην. Δυστυχῶς δὲν δυνάμεθα νὰ ὑψωθῶμεν σὲ μεγαλειότερο ἠθικὸν ἐπίπεδο καὶ ὑπεράνω τῶν ἰδιοτελῶν παθῶν».

Κ. Ζ. ΧΡΗΣΤΟΠΟΥΛΟΣ  
Ἀρχίατρος ἑ. ἀ.

Ὑγιὴς καὶ εὐχαριστημένος ἐργάτης εἶναι γνωστὸν ὅτι ἀποδίδει περισσότερον ἀλλὰ καὶ ἀποθεῖ ἐντονώτερον τὰ ἐθνοφθόρα ἀνατρεπτικὰ κηρύγματα καὶ ἀποβαίνει πιστὸς θεματοφύλαξ τῶν μεγάλων τῆς φυλῆς μας ἰδανικῶν.

Ἀπὸ πολὺ καιρὸ αἰσθανόμενα πῶς δὲν μπορεῖ νὰ εἶναι ποτὲ εὐτυχισμένος καὶ μεγάλος ἕνας λαός, ὅταν τὸ βάθρον αὐτοῦ τοῦ λαοῦ, ἐπάνω σὸ ὁποῖο στηρίζεται ὀλόκληρο τὸ ἐθνικὸ οἰκοδόμημα, ὅταν μὲ ἄλλα λόγια ἢ ἐργατικὴ τάξις, ἢ ἀγροτικὴ τάξις καὶ ἡ τάξις τῶν μισθωτῶν πάσχουν καὶ ὑποφέρουν καὶ τὴν ζωὴν των τὴν περνοῦν σὺν βάρει.

Χρόνια πολλὰ περᾶσανε ἀπὸ ἐπάνω μου μέσα σὶὰ ὁποῖα γι' αὐτὸ τὸ πρῶγμα καὶ γιὰ τὴν ἰδέαν πῶς πηγαίναμε ἐξ αἰτίας του σὲ γενικὸ κατακρήμνισμα αἰσθανόμενα πίκρες καὶ πόνους καὶ μιὰ τραμερὴ ἀπογοήτευσιν, γιὰτὶ δὲν ἤμποροῦσα νὰ κάμω τίποτε μέσα στὴν πνιγνῆ ἀτμόσφαιρα τοῦ κομματισμοῦ ποῦ ἔφερεν τὴν Ἑλλάδα στὴν ἄβυσσον καὶ ποῦ ἐτοίμαζε μέσα στὴ σαπίλα του τὸν ἄλλο, τὸν χειρότερο ἐχθρὸ, ἐκείνους ποῦ ἐνόμιζαν πῶς μὲ ἀνατροπὴς τοῦ καθεστώτος τοῦ κοινωνικοῦ καὶ μὲ ἐπιναστάσεις θὰ ἔφερναν τὴν εὐτυχίαν στὸν τόπον μας.

Ι. ΜΕΤΑΞΑΣ



## ΠΕΡΙΟΔΟΙ ΕΞΕΛΙΞΗΣ ΤΗΣ ΙΔΙΩΤΙΚΗΣ ΟΙΚΟΝΟΜΙΚΗΣ

Κυκλοφορεί κατ' αὐτὰς τὸ πρῶτον τεύχος τοῦ «Συστήματος τῆς Ἰδιωτικῆς Οἰκονομικῆς» τοῦ κ. Ν. Γ. ΦΩΤΙΑ καθηγητοῦ τῆς Ἀνωτάτης Σχολῆς τῶν Οἰκονομικῶν καὶ Ἐμπορικῶν Ἐπιστημῶν. Περὶ τοῦ ἔργου τούτου ἐξεφράσθησαν ἤδη μετ' ἐξαιρέσι-  
ων ἐγκωμίων τόσον ὁ ἡμερήσιος ὅσον καὶ ὁ περιοδικὸς τύπος. Πᾶς δὲ ἀναγινώσκων αὐτὸ δὲν εἶναι δυνατὸν παρὰ νὰ συμφωνήσῃ μὲ τὴν γνώμην τοῦ διακεκριμένου ἐπι-  
τημόνου κ. Δ. Σ. Κούση τονίσαντος ὅτι πρόκειται περὶ δημιουργικῆς ἐργασίας. Τὴν δη-  
μιουργικότητα ταύτην ἐξαιρεῖ καὶ ὁ τέως Πρύτανης τῆς Ἀνωτάτης Σχολῆς κ. Α. Σπουρ-  
γίτης διὰ τῆς φράσεως «τὸ ὀρολόγιον πλούσιον καὶ ἐν πολλοῖς νέον». ἀναγνωρίζων οὕτω  
εἰς τὸν συγγραφέα τὴν τιμὴν ὅτι πλουτίζει διὰ νέων ἐπιστημονικῶν ὄρων ἕναν κλάδον  
μόλις κατὰ τὰ τελευταῖα ἔτη συστηματοποιηθέντα.

Ὁ κλάδος οὗτος ἔχει ἀναμφισβητήτως εἰς τὴν ἀρχαίαν Ἑλλάδα τὰς βαθυτέρας  
ρίζας τῆς προελεύσεως αὐτοῦ. Ναι μὲν δὲν ἀπετέλει τότε αὐτοτελῆ κύκλον γνώσεων,  
ἀλλὰ εἶναι γεγονός ὅτι ἡ «ἰδιωτικὴ οἰκονομικὴ», οὐδαμῶς ἀφῆκε ἀδιάφορον τὴν ἀρχαίαν  
Ἑλληνικὴν σκέψιν, ὡς θέμα μελέτης. Εἰς συγγραφεῖς τῆς Ἑλληνικῆς ἀρχαιότητος βλέ-  
πομεν ταύτην ὑπάρχουσαν, ἐνίοτε ἀνάμικτον μετὰ θεμάτων τῆς δημοσίας οἰκονομίας,  
ἀλλὰ πάντως ὑπάρχουσαν ἐν τοῖς αὐτοῖς σπαργάνοις ἐν οἷς εὐρίσκετο τότε τὸ σύνολον  
τῆς οἰκονομικῆς ἐπιστήμης. Ἡ ἑλληνικὴ ἀρχαιότης—εἰς ὅσα τοῦλάχιστον ἔργα περι-  
εσώθησαν—δὲν ἐσκέφθη νὰ προβῇ εἰς διακρίστωσιν τῆς ὁμοιομορφίας τῶν οἰκονομικῶν  
φαινομένων, καὶ εἰς τὴν ἐκ τῆς διαπιστώσεως ταύτης ἐξαγωγήν συμπερασμάτων καὶτοι  
ὑπῆρχον πρὸ τῶν ὀφθαλμῶν τῆς οἰκονομικῆς φαινομένη ἀξία μελέτης (ἀποικισμὸς—διο-  
κνησ ἐμπόριον κ.λ.π.).

Ὁ Gide ἐπὶ τοῦ προκειμένου λέγει τὰ ἑξῆς: «Ἡ λέξις Οἰκονομία ἦτο ἐν τούτοις  
» ἤδη ἐν χρήσει. Καὶ μάλιστα βιβλίον τί τοῦ Ξενοφῶντος φέρει τὸν τίτλον Οἰκονομικός.  
» Ἄλλ' οἱ ἀρχαῖοι ἐνόουν διὰ τούτου τὴν οἰκιακὴν οἰκονομίαν (οἶκος—νόμος). Τινὰ τῶν  
» ζητημάτων τὰ ὅποια σήμερον καλοῦμεν οἰκονομικὰ ἐπέσυρον πάντοτε τὴν προσοχὴν τῶν  
» ἀνθρώπων π.χ. τὰ χρήματα, τὸ ἐμπόριον, καὶ τὰ μέσα τοῦ πλουτισμοῦ τῶν ἀτόμων ἢ  
» τῆς ἐπικρατείας. Οἱ πατέρες τῆς ἐκκλησίας εἶχον καταδικάσει τὴν πολυτέλειαν τὴν ἀνι-  
» σότητα τοῦ πλούτου, τὸ δάνειον ἐπὶ τόκῳ. Οἱ ἀρχαῖοι καὶ μετὰξὺ ἄλλων ὁ Ἀριστοτέλης,  
» εἶχον κάλλιστα ἀναλύσει τὴν φύσιν τοῦ νομίσματος, τὸν καταμερισμὸν τῶν ἐπιτηδευμά-  
» των, τοὺς τύπους τῆς ἀποκτήσεως τῆς κυριότητος. Ἄλλὰ δὲν ἠδυνήθησαν νὰ διῶσι  
» τὸν δεσμὸν τὸν ἐνοῦντα τὰ διάφορα ταῦτα ζητήματα οὔτε ἐσκέφθησαν νὰ δημιουργή-  
» σωσι ἐξ αὐτῶν ἐπιστήμην ἐν συνόλῳ. Τὰ ζητήματα ταῦτα ἦσαν τῆς ἀρμοδιότητος τῶν  
» σοφῶν μᾶλλον ἢ τῶν πεπαιδευμένων» παρίσταντο δὲ ὑπὸ τὸν τύπον καλῶν συμβουλῶν  
» παρεχομένων εἴτε πρὸς ἡγεμόνας εἴτε πρὸς ἰδιώτας».

Καὶ ἐνῶ αὐτὰ ἰσχύουν δι' ὅλους τοὺς κλάδους τῆς οἰκονομικῆς ἐπιστήμης, παρατη-  
ροῦμεν ὅτι ἡ «Ἰδιωτικὴ Οἰκονομικὴ» χειραφετῆται κάπως ἀπὸ τὴν ἀρχέγονον αὐτὴν κα-  
τάστασιν σχεδὸν καθ' ἣν ἐποχὴν ἤρξατο καὶ ἡ Πολιτικὴ Οἰκονομία νὰ ἐμφανίσῃ ἀξιώσεις  
ἐπιστήμης. Ὁ Montchretien δημιουργὸς τοῦ ὄρου «Πολιτικὴ Οἰκονομία» (ὄρου σφαλεροῦ  
ἀλλὰ ἐπικρατήσαντος) ἐκδίδει τὸ ἔργον τοῦ ἐν ἔτει 1615. Ὁ Ἰάκωβος Σαβαρὺ ὅπως θὰ  
ἴδωμεν κατωτέρω ἀνήκει εἰς τὸν αὐτὸν αἰῶνα.

Τῇ ἀδείᾳ τοῦ κ. Φωτιά προβαίνομεν εἰς τὴν κάτωθι περίληψιν τοῦ σχετικοῦ πρὸς  
τὸν σχηματισμὸν τῆς «Ἰδιωτικῆς Οἰκονομικῆς» μέρους τοῦ συστήματός του.

Ὁ κ. Φωτιά λαμβάνων ὑπ' ὄψιν ὅτι ἡ «Ἰδιωτικὴ Οἰκονομικὴ» δὲν ἐμφα-  
νίζεται πρὸ τοῦ 14ου μ.χ. αἰῶνος ὡς ἀντικείμενον μεθόδικῆς μελέτης, ἀναφέρει  
ὡς ἀρχαιότερον χειρόγραφον περιέχον πληροφορίας περὶ ἐμπορικῶν ἐθίμων καὶ  
ἠθῶν, τὸ χειρόγραφον τοῦ Φλωρεντινοῦ ἐμπόρου Πεγκαλότι, γραφέν ἐν ἔτει

1385. Αὐτὸ τὸ ἔργον εἶναι ὁ πρῶτος πρόδρομος τῆς ἐπιστήμης ταύτης.

Ἡ Φλωρεντία—τόπος τότε μεγίστης παραγωγικῆς ἀλλὰ καὶ ἐμπορικῆς  
κινήσεως, φυσικὸν ἦτο νὰ ἔχῃ ἐμπόρους ἀνεπτυγμένους. Τὸ ἐν λόγῳ χειρό-  
γραφον περιελαβεῖ διαφόρους τύπους ἐμπορικῶν πράξεων, εἶναι ὀδηγία τὰς  
ὁποίας ὁ γράφων λόγῳ πείρας εἶχεν συγκεντρώσει ἐκεῖ, εἶναι ὀδηγία καὶ συμ-  
βουλαὶ πρὸς ἐμπορευομένους, καὶ τοιούτου τύπου πληροφορικὰ καὶ καθοδη-  
γητικὰ συγγράμματα ἀναφαίνονται σποραδικῶς ἐν Ἰταλίᾳ—Γερμανίᾳ—Ἀγγλίᾳ—  
Ὀλλανδίᾳ κατὰ τὸν 15ον καὶ 16ον αἰῶνα.

Τὴν ἔλευσιν τῆς συστηματικῆς μελέτης προκαλεῖ ὁ κολβερτισμὸς. Ὁ Γάλ-  
λος ὑπουργὸς Colbert ἀποτελεῖ ἕναν σημερινὸν ἱστορικὸν σταθμὸν μὲ τὰ  
οἰκονομικὰ καὶ δημοσιονομικὰ μέτρα του. Τὸ σύστημά του ἀπέβλεπεν εἰς  
τὴν συσσώρυσιν μεγάλων χρηματικῶν κεφαλαίων, εἰς τὴν ἀπαγόρυσιν τῆς  
εἰσαγωγῆς ξένων βιοτεχνικῶν εἰδῶν καὶ εἰς τὴν ἀνάπτυξιν ἑξαγωγικῆς βιοτε-  
χνίας. Ἡ ἀνάγκη παρακολουθήσεως τῶν ἑξαγωγικῶν ἐπιχειρήσεων, συστημα-  
τοποιεῖ τὰς σχετικὰς μελέτας. Τὴν πρώτην αὐτὴν συστηματοποίησιν ἐκπρο-  
σαπεῖ ἡ τριὰς τῶν Savary.

Ἐν ἔτει 1675 ὁ Ἰάκωβος Σαβαρὺ ἐκδίδει τὸ ἔργον τοῦ ὑπὸ τὸν τίτλον  
«Ὁ τέλειος Ἐμπόρος». Ἀπὸ τοῦ 1723 οἱ δύο υἱοὶ τοῦ ἐκδίδουν τὸ «Διεθνὲς  
Ἐμπορικὸν Λεξικόν».

Ἐν ἔτει 1752 ἱμφανίζεται ὁ Γερμανὸς καθηγητῆς Ludovici μὲ τὸ πεντά-  
τομον «Πλήρες Λεξικόν τοῦ Ἐμπορίου» καὶ ἐπακολουθεῖ τὸ 1763 ὁ May μὲ τὸ  
ἔργον τοῦ «Εἰσαγωγή εἰς τὴν ἐμπορικὴν ἐπιστήμην».

Δι' αὐτῶν κυρίως τῶν συγγραμμάτων δίδεται τὸ σύνθημα δημιουργικῆς  
συγγραφικῆς παραγωγῆς, ἐπὶ ποικίλων θεμάτων ἐμπορικῆς καὶ τραπεζικῆς  
φύσεως, καὶ μέχρι τῆς ἐκδόσεως τοῦ Leuchs (ἐκδόσαντος τὸ 1804 τὴν «Πλήρη  
Ἐμπορικὴν Ἐπιστήμην») συμπληροῦται ἡ ἐποχὴ τῆς κλασσικῆς περιόδου.

Ἀλλὰ ὁ 18ος αἰὼν διὰ τῆς εἰσαγωγῆς τῶν μηχανῶν εἰς τὰς βιομηχα-  
νικὰς ἐκμεταλεύσεις ἀνέτρεψεν τὰς προηγουμένας παραγωγικὰς βάσεις καὶ ἔθεσε  
τὴν Ἐπιχειρηματικὴν ἐνώπιον πλήθους νέων τεχνικῶν καὶ οἰκονομικῶν προβλη-  
μάτων. Συγχρόνως διεμορφώθησαν καὶ ἀνεπτύχθησαν οἱ μεγάλοι τραπεζικοὶ  
ὀργανισμοί, οἱ θεσμοὶ τῶν χρηματιστηρίων καὶ ἐπῆλθεν ἡ ἐπὶ καθαρῶς κεφα-  
λαιοκρατικῶν βάσεων ἀνασύνθεσις τῆς οἰκονομίας. Ἠργήσεν ὁμως νὰ σημειω-  
θῇ καὶ ἡ ἀνασύνθεσις τῶν σχετικῶν μελετῶν. Προϊόντος τοῦ 18ου αἰῶνος  
ἐκ τῶν ἐλάχιστων συστηματικῶν ἐργασιῶν αἵτινες ὡς ἀντικείμενον ἐρεῦνης  
εἶχον ὀλόκληρον τὸν οἰκονομικὸν ὀργανισμὸν τῆς ἐπιχειρήσεως, αἱ πλέον ἀξιό-  
λογοι ἦσαν τὸ 1856 τοῦ Γάλλου Courcelle Seneuil ἡ «Θεωρία καὶ πράξις τῶν  
βιομηχανικῶν, ἐμπορικῶν καὶ ἀγροτικῶν ἐπιχειρήσεων» καὶ τῶν Γερμανῶν  
Emminghaus ἡ «Γενικὴ βιομηχανικὴ οἰκονομικὴ» τὸ 1868 ἐκδοθεῖσα—καὶ  
Lindwurtz ἡ «Οἰκονομικὴ Ἐμπορικῶν ἐκμεταλλεύσεων» ἐκδοθεῖσα τὸ 1869.

Ἐν τῷ μετὰξὺ ὅμως παρατηρεῖται μία ἔντονος κίνησις πρὸς περισυλλογὴν  
πάσης φύσεως λεπτομερειακῶν γνώσεων ἀναγομένων εἰς οἰονδήποτε πρόβλημα  
συναφές πρὸς τὴν σύγχρονον ὀργάνωσιν τῶν ἐκμεταλλεύσεων πασῶν τῶν κατηγο-  
ριῶν ἐπιχειρήσεων, καὶ πρὸς τὰς μεθόδους προσδιορισμοῦ τοῦ παραγωγικοῦ καὶ  
χρηματικοῦ ἀποτελέσματος αὐτῶν. Ἐπὶ τῆς συλλεκτικῆς καὶ ταξινομημένης αὐτῆς  
ἐργασίας ἐβασίσθη ἡ ἀπὸ τοῦ 1910 μέχρι τοῦ 1920 σημειωθεῖσα συστηματοποίη-  
σις καὶ θεωρητικὴ ὀλοκλήρωσις τῆς Ἰδιωτικῆς Οἰκονομικῆς.

Ἡ περίοδος αὕτη συμπέπει μὲ τὴν ἐποχὴν τοῦ παγκοσμίου πολέμου καὶ  
τῶν οἰκονομικῶν καὶ κοινωνικῶν συνσπειῶν αὐτοῦ, καθ' ἣν ἐντατικῶς ἐξεδηλώθη  
ἐπιστημονικὴ δραστηριότης ἐπὶ πάντων τῶν πνευματικῶν πεδίων καὶ δὴ τοῦ τῆς  
οἰκονομικῆς καὶ τῆς τεχνικῆς.



Ἀπὸ τὸ «Πρῶτον Ἔργον» τοῦ Gio-  
vanni Papini, πεζὴ μετάφρασις ΕΛΕ-  
ΝΗΣ Π. ΨΗΜΕΝΟΥ τῆ ἀδείᾳ τοῦ  
συγγραφέως.

## ΔΕΚΑΤΟΝ ΠΕΜΤΟΝ ΠΟΙΗΜΑ

Ὅταν στὸ φῶς τοῦ ἡλίου, στὴ πρώτη  
δροσιά, μουγγρίζει ἡ ἀγλαδά στὴ βοσκοπούλα  
ποῦ τὴν συντροφεύει στὴ τελευταία πρασινάδα,  
σὲ ξαναβλέπω ὅπως ἦσουν τότε.

Φροῦτο τοῦ βουνοῦ! κάτω ἀπὸ τὸ μαῦρο  
ἀνδρικό σου καπέλλο, ἡ καστανὴ κόμη  
ἔλαφρὰ καὶ λεπτὴ σὰν πέπλο  
ἔσάλευε σ' τὸν ἀέρα τοῦ βουνοῦ.

Σ' τὸ ἀπάνω μέρος τῶν σκληρῶν καὶ στρογγυλῶν  
[μάγουλων  
ποῦ ἦσαν χρωματισμένα ἀπὸ τὴν κοκκινάδα τῆς νιότης,  
ἔκαιαν ξάστερα δύο βαθειὰ βλέφαρα  
ποῦ δὲν ἔχασαν ἀκόμη τὴν παρθενικὴ χάρι του.

Ὡς τὴν λάμψιν τῶν ἡλιοφλογισμένων χωραφιῶν  
κάτω ἀπὸ δεμάτια τοῦ κιστίνου καλαμποκιοῦ  
στὸν ἦχο τῶν ἀπλοϊκῶν δογάνων,  
πόσο ἦτο ὠραία μέσα στὴ θέομη τοῦ χοροῦ!

Στὸν ἥλιο, στὸ βουνό, στὸ δάσος γελοῦσες,  
στὸ σύννεφο, στὸ νερὸ ποῦ ταξιδεύει  
γελοῦσες—καὶ δὲν ἤξερες τὸ γιατί—  
μ' ἕνα ἄγριον γέλοιο δείχνοντας τᾶσπρα σου δόντια.

Μαζὺ μὲ τὴν Κυράλλα, τὴν ἄμορτζα,  
τὴν Γκουσεριέρα καὶ τὴν Κοδιμότζα,  
διευθύνεσο, εὐτυχησμένη, στὴ σκιερὴ πηγὴ  
ποῦ πηγάζει ἀπὸ τὴν Μαλακότζα σου.

Ποὶν ξημερώσει, ἀπὸ τὸν σκιερὸ οὐρανὸ  
ὅπου τὰ ἄστρα ἔχαναν τὴν ἀσπράδα των,  
ἔφευγες μ' ἕνα κομμάτι ξερὸ ψωμί στὴ τσέπη,  
μὰ μὲ τὴν καρδιά εὐχαριστημένη.

Πόσο ἦσυχά καὶ σιωπηλὰ συνάχθηκαν  
τὰ πρόβατα καὶ ἡ γίδες στὴν μάνδρα  
καὶ κοντὰ σε σέ, ἀναμασσώντας περίμεναν  
τὸν θορίαμβον τῆς ἀνατολῆς!

Καὶ μέσα στὸ ὄχρὸ γυμνὸ κοπάδι  
ἐνῶ στὴν ἀνατολὴ ὁ καθαρός  
ἀνοιξιάτικος ἀέρας ἐχρωματίζετο,  
ἴσως συλλογίζεσο, τρέμοντας, τὸν ἔρωτα.

Ἴσως ὄνειρευόσουνα ἕναν μελαψὸ νέον,  
μὲ τὸ στιλινὸ τουφέκι κρεμοσμένο στὸν ὦμο,  
μὲ τὴν ὠραία φορεσιά ἀπὸ χονδρωτὸ ὕφασμα  
ποῦ θὰ σοῦ μιλοῦσε μὲ εὐγενικὸ τρόπο.

Ποῦ θὰ σοῦλεγε ὅτι σ' ἀγαποῦσε τόσο  
μὰ τόσο πολὺ, περισσότερο ἀπὸ τὴν ζωὴ του  
καὶ ἐνόμιζες ὅτι τὸν ἔβλεπες στὸ πλευρό σου  
μὲ τὸ μαῦρο του πρόσωπο συγκινημένο.

Καὶ ὅταν στὴν ἀνατολὴ τοῦ πρώτου ἄστρου  
ξαπλωνώσουνα στὸ ἀγροτικὸ στρῶμα  
ἀγκάλιαζες στὸν ὕπνο τὴν ἀδελφὴ  
μὲ τὸ ἄγνὸ ἀπὸ πάθος σῶμα σου.

Ἀλλὰ μὰ ἡμέρα κάτω ἀπὸ τὰ χονδρὰ φορέματα  
ἡ νεανικὴ μου καρδιά σ' ἀνακάλυψε:  
Ὡ Ὑακύνθη μου, χαρὰ τῶν δέκα χρόνων  
πρώτη μου ἀγάπη, ποῦ ποτὲ δὲν μαράθηκε.

GIOVANNI PAPINI



Ἀπό τὴν συλλογὴν τῶν ἀνεκδότων  
γαλλικῶν ποιημάτων τῆς δεσποινί-  
δος Λάουρας Φαρμάκη κατὰ μετὰ  
φρασιν Σκοπευτῆ.

## ΛΥΡΙΣΜΟΙ

Ἄν ἤξερες γιὰ σένα πῶς πονῶ

Ἄν πιστεῦες τὰ λόγια μου κομάτι,

Ἄλοιώτικη μποροῦσα νὰ γενῶ,  
χαρὰ κι' ἐλπίδα θάμouνα γεμάτη.

Ὅμως δὲν θέλεις διόλου νὰ μὲ νοιώσης  
κι' ὅπως χαμογελαῖς εἰρωνικά,  
θαρῶ πῶς πὰς διπλὰ νὰ μοῦ πληγώσης  
τὰ πάντα πονεμένα σωθικά.

Αὐτὰ ἐσένα διόλου δὲν σὲ νοιάζει,  
εἴτε δακρίζω ἢ χαροκοπῶ,  
ἐσὺ μὲ πικρὰς ἄφθαστο μαράζι  
σκοτώνεις τῆς ζωῆς μου τὸ σκοπὸ.

Κι' ὅμως θαρῶ πῶς εἶναι ἁμαρτία  
σὲ μιὰ καρδιά νὰ φέρνῃς τόση λύπη,  
Κι' ἀπὸ τὴν ἴδια πάντοτε αἰτία  
καθημερινὸ νὰ νοιώθω καρδιοχτύπι.

Ὅσο μποροῦσα στῶπα δὲν ἀντέχω ....  
Μὰ ἐσὺ σκληρὸς δὲν μίλησες σ' αὐτό .....  
Κι' ἀπὸ ἐσὲ ἀντίχῃσι δὲν ἔχω  
στοῦ πόνου τὸ μεγάλο βoγγητό.....

ΛΑΟΥΡΑ ΦΑΡΜΑΚΗ

## Η ΕΛΛΗΝΙΚΗ ΘΕΟΤΗΣ

Μὲ πόσο, ὦ θάλασσά μου, σ' ἀγναντεύω πόθο,  
Καί μάλιστα σάν σὲ χαϊδεύει τρυφερά ὁ μπάτης!  
Κι' ὅσο σὲ βλέπω, σὲ θαυμάζω καί σὲ νοιώθω,  
Τόσο ἡ ψυχὴ μου φλέγεται στὰ ὄνειρά της.

Κ' εἶσαι ἓνα ἀσύγκριτο στάλήθεια θαῦμα· τέρας,  
Παρηγορήτρα, ἐλπιδοφόρα ἢ ἀχόρταγη Φαγάννα,  
Ποῦ γίνεσαι ὅ,τι θέλει ὁ ἐραστής σου Ἀγέρας,  
ὦ θάλασσά μου πλάνα!

Σάν οἱ φριχτὲς σου θύελλες ξεσποῦν, καί ποιὸς δὲ φρίττει ;  
Καί ποιὸς δὲ χαίρεται, σάν ὀλογάλανη γελαῖς;  
Μεσ' ἀπ' τὰ κύματά σου σάν ροδίζει ἡ Ἀφροδίτη,  
Κι' ἀπλώνεται στὰ πλάτη σου πανώρημα μιὰ Ἑλλάς;

Καί νὰ ποῦ ἀπ' τοὺς ἀφρούς σου ὄρμᾶ ἡ τόλμη καί τὸ πνεῦμα.  
Κ' ὕμνος τὸ κάθε κῶμα σου καί δόξα τῆς τιμῆς!  
Κ' ἦταν δικὴ σου ἔμπνευσις, κ' ἦταν δικό σου νεῦμα  
Τὸ δέρας τὸ χρυσόμμαλον, κ' ἡ Σαλαμίς.

Κ' εἶνε μυστήριον, ὦ Σὺ, Ἑλληνικὴ Θεότης,  
Πῶς τῶν αἰῶνων τῆ ροῆ, ὡς πίστις, δὲν ἐφθάρης,  
Καί σ' εἶχε πάλιν ἡ Φυλήμας στὸ πλευρὸ της,  
Σάν ἄστραψε καί βρόντησεν ὁ κεραυνὸς Κανάρης.

ΧΡ. ΒΑΣΙΛΑΚΑΚΗΣ



## ΡΟΖΑ ΡΑΔΟΥ

Αί Ἀθηναίαι ἐκήδευσαν κατά τὸν παρελθόντα μῆνα μίαν Ἀθηναίαν τοῦ παλαιοῦ καιροῦ, μίαν ὡραιότητα τῶν πρόγενηστέρων χρόνων, τὴν Ρόζαν Ράδου, ἀπόγονον τοῦ δημάρχου Ζαχαρίτσα καὶ ἀδελφὴν τοῦ ἀειμνήστου καθηγητοῦ τοῦ Πανεπιστημίου, Κωνσταντίνου Ράδου.

Ἐφυής, ἀνεπτυγμένη, δραστηρία, ἀφιέρωσεν ἐπὶ 17 δόκιμα ἔτη τὴν δρᾶσιν της εἰς τὸ κοινωφελὲς ἔργον τοῦ Λυκείου τῶν Ἑλληνίδων, ἐκοπίασεν διὰ τὸ Λύκειον, πλήρης φανατισμοῦ διὰ τοὺς εὐγενεῖς τοῦ Λυκείου σκοπούς. Ἡ πάροδος τῶν ἐτῶν δὲν ἀφήρει δυνάμεις ἀπὸ τὴν Ρόζαν, καὶ ὁσάκις τὸ Λύκειον προπαρασκευάζεν ἑορτάς, ἡ Ρόζα ἦτο πρώτη εἰς τὸ βαρὺ ἔργον τῆς προπαρασκευῆς, ἔργον πολλάκις πλήρες φροντίδων καὶ ἀγωνιῶν, εἰς τὰς ὁποίας ἡ εὐγενὴς Ἀθηναία ὑπεβάλλετο εὐχαρίστως. Κατὰ τὰ 17 αὐτὰ χρόνια ἦτο ἀδύνατον νὰ νοηθῆ τὸ Λύκειον χωρὶς τὴν Ρόζαν, ἀλλὰ καὶ ἡ Ρόζα χωρὶς τὸ Λύκειον. Εἶχαν συνυφανθῆ καὶ συνυπῆρχον. Δὲν περιόριζεν δὲ τὴν κίνησιν αὐτῆς εἰς ἓνα καὶ μόνον τμήμα τοῦ Λυκείου. Ἡ δρᾶσις της εἶχεν εὐρείαν γενικότητα. Καὶ ἐξεδηλοῦτο ἡ δρᾶσις αὕτη μὲ ἰδιαιτέραν στοργὴν πρὸς τὸ τμήμα τῆς Παιδικῆς Ἀδελφωσύνης, ἐνθα ἡ ἀληθινῶς Ρόζα πολὺ εἶχεν βοηθήσει τὴν ἀείμνηστον Ἑλένην Α. Ζούζουλα, τὴν ἰδρύσασαν τὸ τμήμα τοῦτο. Ἐντὸς ἐνὸς ἀγῶραιου αὐτοκινήτου—λίγες ἡμέρες πρὸ τοῦ θανάτου της—ἡ Ρόζα—ἡ ὁποία ἦτο πιά 69 ἐτῶν—κατελήφθη ἀπὸ ἡμιπληγίαν. Ἐπικολούθησεν ἡ μεταφορὰ εἰς τὸ σπῆτι της, ἐπικολούθησεν τὸ τέρμα τῆς ζωῆς της, ἀλλὰ τὸ ὁριστικὸν τέρμα ἦτο ἡ ἐντὸς τοῦ αὐτοκινήτου συμφορὰ, ὥστε δύναται τις νὰ εἴπῃ ὅτι ἡ Ρόζα ἀπέθανεν ἐν κινήσει, χωρὶς οὐδ' ἐπὶ σιγμὴν νὰ ἀποστρατευθῆ ἀπὸ τὴν ζωὴν. Οἱ «Νεοὶ Δρόμοι» πρὸς τοὺς ὁποίους ἡ μεταστῆσα ἦτο πολὺ ἀγαπητὴ—εὐλαβῶς συλλυποῦνται τοὺς οἰκείους της.

## ΧΑΡΑΛΑΜΠΟΣ ΕΥΤΑΞΙΑΣ

Εἰς βαθύ γῆρας ἀπεβίωσεν κατά τὸν παρελθόντα μῆνα ὁ Χαράλαμπος Εὐταξίας, υἱὸς τοῦ παλαιοῦ ἡμερηίου τοῦ ναοῦ τοῦ Ἁγίου Γεωργίου Καρότσι, καὶ πατὴρ τοῦ διακεκριμένου δημοσιογράφου κ. Σταύρου Εὐταξία, τῆς Κυρίας Μίνας Θ. Τσιριμώκου καὶ τοῦ κ. Λουκά Εὐταξία.

Ἦτο ὁ μόνος ποὺ ἐπέζη εἰσέτι ἐκ τῶν τριῶν ἀδελφῶν. Πρῶτος ἀπεβίωσεν ὁ διοικητὴς τῆς Ἑθνικῆς Τραπεζῆς Ἰωάννης Εὐταξίας. Κατόπιν ὁ διατελέσας πρωθυπουργὸς Ἀθανάσιος Εὐταξίας, καὶ ἤδη ἦλθεν μοιραία ἡ σειρὰ τοῦ τρίτου, ὅστις, καίτοι ὑπερβάς τὸ ἐνενηκοστὸν ἔτος, διετήρη μέχρι τελευταίας πνοῆς ἀκμαίως τὰς πνευματικὰς καὶ σωματικὰς του δυνάμεις. Ὁ Χαράλαμπος Εὐταξίας καθ' ὅλον τὸν μακρὸν του βίον εἶχεν ὡς ἐφόδιον τὰ σπάνια χαρίσματα τῆς ἐργατικότητος καὶ τῆς εὐμαθείας, τὰ χαρακτηρίσαντα ἀνεκάθεν τὰ μέλη τῆς οἰκογενείας του. Ἀναμιχθεὶς δὲ εἰς τὰ κοινὰ ἀντιπροσώπευσεν τοὺς συμπολίτας του εἰς τὴν Βουλὴν, ὡς γνώστης τῶν ζητημάτων καὶ ὡς κάλλιστος χειριστὴς τοῦ λόγου.

## ΧΡΟΝΙΚΑ

## ΧΡΟΝΟΛΟΓΙΚΟΣ ΠΙΝΑΞ

## ΤΩΝ ΕΣΩΤΕΡΙΚΩΝ ΓΕΓΟΝΟΤΩΝ ΤΟΥ ΛΗΞΑΝΤΟΣ ΜΗΝΟΣ

2 ΑΠΡΙΛΙΟΥ. Ἐγκαίνια τοῦ διαγνωστικοῦ Ἰνστιτούτου Πειραιῶς.

Ὁ τεχνικὸς σύμβουλος τοῦ ἀρμοδίου Ὑπουργείου κ. Κοπανάρης προσφώνων τὸν Βασιλέα λέγει :

«Πράγματι διὰ τοῦ τελείου τούτου Ἀντιφυματικοῦ Ἰατρείου καὶ τῆς ἐν αὐτῷ ὑπηρεσίας τῆς Κοινωνικῆς Ὑγίεινῆς θὰ ἐπιδιωχθῆ διττὸς σκοπός, ἀφ' ἐνός μὲν ἡ δυνατὴ παροχὴ ἀποτελεσματικῆς θεραπείας εἰς τοὺς πάσχοντας καὶ ἀφ' ἑτέρου ἡ ἔρευνα καὶ ἡ λήψις μέτρων εἰς τὰς λαϊκὰς τάξεις, διὰ τὴν ἐξουδετέρωσιν τῶν σουνθηκῶν ἐκείνων, αἱ ὁποῖα ἰδιαιτέρως εὐνοοῦσι τὴν ἀνάπτυξιν τῆς νόσου.»

3 ΑΠΡΙΛΙΟΥ. Ἐγκαίνια τῶν Κέντρων Παιδικῆς Χαρᾶς.

4 ΑΠΡΙΛΙΟΥ. Ἡ Ἑλλάς ἀναγνωρίζει τὴν Ἰταλικὴν αὐτοκρατορίαν ἐν Αἰθιοπία.

Τὸ Ὑπουργεῖον τῶν Οἰκονομικῶν φέρει εἰς γνῶσιν τῶν ὁμολογιούχων ὅτι ἡ κυβέρνησις θὰ ἐξυπηρετήσῃ τὰ τοκομερίδια τοῦ οἰκονομικοῦ ἔτους 1938—39 διὰ τῆς καταβολῆς ποσοστοῦ 40 ο)ο ἐπὶ τῆς νομίμου ἀξίας αὐτῶν.

Εἰς τὸ Ὑπουργεῖον Γεωργίας καταφθάνουν ἀλλεπάλληλα τελεγραφήματα τῶν ἐπαρχιακῶν γεωργικῶν ὑπηρεσιῶν, περὶ τῶν εὐεργετικῶν ἀποτελεσμάτων τὰ ὁποῖα ἔχουν αἱ βροχαὶ τῶν τελευταίων ἡμερῶν διὰ τὴν γεωργικὴν παραγωγὴν.

5 ΑΠΡΙΛΙΟΥ. Ἀνακοινούται ἡ συλλογικὴ σύμβασις διὰ τοὺς ἐργάτας κατεργασίας ξύλου Ἀθηνῶν—Πειραιῶς.

Οἱ στυλβῶται (λουστραδόροι) ἐξομοιοῦνται ὡς πρὸς τὴν ἡμερομισθιακὴν κατάταξιν πρὸς τοὺς ἐπιπλοποιούς ξυλουργούς. Ἡ μισθολογικὴ κατάταξις τῶν ἐργατῶν γίνεται βάσει τῶν ὑπὸ ἀρμοδίας ἐπιτροπῆς, ἐκδιδομένων βιβλιαρίων προϋπηρεσίας. Μετὰ τὴν πάροδον μηνὸς ἀπὸ τῆς ἰσχύος τῆς συλλογικῆς συμβάσεως ἐργασίας, ἀπαγορεύεται ρητῶς ἡ πρόσληψις ὑπὸ ἐργοδότη ἐργατῶν μὴ ἐφωδιασμένων διὰ βιβλιαρίων προϋπηρεσίας, τῶν παραβατῶν ὑποκειμένων εἰς τὰς ποινικὰς διατάξεις.

7 ΑΠΡΙΛΙΟΥ. Ὁ Ὑπουργὸς τῶν Ἐξωτερικῶν τῆς Τουρκίας διέρχεται ἐξ Ἀθηνῶν. Ἐκφράζει διὰ τοῦ τύπου τὴν χαρὰν του διότι ἐπεκοινωνήσεν μετὰ τοῦ κ. Μεταξᾶ ὃν χαρακτηρίζει πολύτιμον συνεργάτην.

Συμφώνως πρὸς ἀπόφασιν, ληφθεῖσαν κατὰ τὴν τελευταίαν σύνοδον τοῦ Συμβουλίου τῆς Βαλκανικῆς Συνεννοήσεως, ἡ ἑλληνικὴ κυβέρνησις ὥρισεν ὡς διπλωματικὸν τῆς ἀντιπρόσωπον παρὰ τῆ κυβερνήσει τῆς ἐθνικιστικῆς Ἰσπανίας τὸν κ. Περ. Ἰακ. Ἀργυρόπουλον.

Κατ' ἀνακοίνωσιν τῆς στατιστικῆς ὑπηρεσίας ὁ τιμᾶριθμος τῆς ζωῆς κατὰ τὸν παρελθόντα μῆνα ἦτο 2195,7 ἐναντι 2215,3 τοῦ προηγηθέντος μηνὸς Φεβρουαρίου. Ἡ σημειωθείσα κατὰ τὸν Μάρτιον πτώσις τοῦ τιμαριθμοῦ κατὰ 0,9 ο)ο ὀφείλεται κυρίως εἰς τὴν πτώσιν τοῦ εἰδικοῦ τιμαριθμοῦ διατροφῆς κατὰ 1,5 ο)ο, ὡς ἐπίσης καὶ ἐλαφρὰν πτώσιν τοῦ εἰδικοῦ τιμαριθμοῦ ἱματισμοῦ.

Ἐν Θεσσαλονίκῃ ἐγένοντο πειράματα ἐπὶ δύο ἐφευρέσεων τοῦ καθηγητοῦ τοῦ Πανεπιστημίου κ. Χατζηδάκη. Οὗτος ἐπέτυχε νὰ ἐφεύρῃ σύστημα ἐμποδίζον τὴν ἐπιστροφήν τῆς φλογὸς εἰς τὰς μηχανὰς τῆς ἐσωτερικῆς καύσεως, τῶν εἰς τὰς δεξαμενὰς καὶ ἀποθήκας εὐφλέκτων ὑγρῶν. Ἐπίσης ἐπενόησε σύστημα, διὰ τοῦ ὁποῖο ἡ ἀναφλεγαῖσα βενζίνη τοῦ ἐξαεριστήρος εἰς τὰς μηχανὰς ἐσωτερικῆς καύσεως κατασβέννυται ἀμέσως καὶ αὐτομάτως ἐντὸς τριῶν λεπτῶν ἀπὸ τῆς στιγμῆς τῆς ἀναφλέξεως. Διὰ τοῦ συστήματος τούτου αἴρονται, ὡς λέγεται, οἱ κίνδυνοι δυστυχημάτων ἐξ ἀναφλέξεως, ἰδίως δὲ τῶν ἀεροπλάνων.

9 ΑΠΡΙΛΙΟΥ. Λόγος τοῦ κ. Πρωθυπουργοῦ εἰς τὸ γεῦμα τῶν Ἀνταποκριτῶν τοῦ Ἐθνικοῦ Τύπου. Περὶ τῆς ἐν Ἑλλάδι καταστάσεως ὁ κ. Μεταξᾶς λέγει : Ἄφινετε νὰ δμιλήσουν τὰ γεγονότα. Δὲν ἔχομεν παρὰ νὰ σκεφθῶμεν μὲ πόσῃ ὑπερρφάνειαν ἡ χώρα ἐπανηγύρισε τὴν ἐθνικὴν τῆς ἑορτὴν καὶ τί ἀπεκάλυψεν ὁ ἑορτασμὸς οὗτος ἀπὸ τὴν συντελεσθεῖσαν προσπάθειαν, διὰ τὴν ἐδραίωσιν τῆς



πεποιθήσεως, ότι η Έλλάς εύρσκεται εις μίαν καμπήν της Ιστορίας της, πλουσίαν εις ειρηνικάς πραγματοποιήσεις.

10 ΑΠΡΙΛΙΟΥ. Η Κυβέρνησις καταργεί τους έξι φόρους: 1ον Τόν επί εξαγομένων ή μεταφερομένων ξηρών σύκων. 2ον Τόν επί Ιχθυοτροφικών και κτηνοτροφικών επιχειρήσεων. 3ον Τόν πρόσθετον επί της καταναλώσεως οίνου εις φιάλας. 4ον Τόν πρόσθετον επί του εις Κέρκυραν εισαγομένου άραβοσίτου. 5ον Τό δεκάλεπτον βιβλιόσημον επί των διδακτικών βιβλίων της στοιχειώδους εκπαιδεύσεως. 6ον Τόν επί επιτηδεύματος αυτοκινητιστών και άγοραίων αυτοκινήτων. Επί πλέον ή Κυβέρνησις προβαίνει εις χαρακτηρισμόν των υπέρ της Αεροπορίας εισφορών ως γενικών έξόδων διαχειρήσεως, διότι δέν κρίνει λογικόν να φορολογούνται αι υπέρ της αεροπορίας μας εισφοραί των Έλλήνων πατριωτών.

Προβαίνει επίσης εις μείωσιν του φόρου επιτηδεύματος και καθαρών προσόδων Δ' κατηγορίας, ως και άπαλλαγήν εκ του φόρου Γ' κατηγορίας καθαρών προσόδων και του φόρου κύκλου εργασιών δια τας εργασίας του Πιστωτικού συνεταιρισμού τεχνιτοεργατών Λαμίας, καθ' όσον ο συνεταιρισμός ούτος, ο όποιος αριθμεί δύο χιλιάδας μελών και είναι εις των παλαιωτάτων έλληνικών συνεταιρισμών, έχει άποδειχθῆ έντως έξυπηρετικός των τεχνιτοεργατών Λαμίας.

Επίσης ή Κυβέρνησις προβαίνει εις την αύξησιν των έκπιπτομένων ποσοστών εκ του άκαθαρίστου εισοδήματος των ακινήτων δια τόν προσδιορισμόν της καθαρής προσόδου και την επιβολήν επ' αυτής του φόρου οίκοδομών. Ούτω, τό ποσοστόν άποσβέσεων, λόγω επισκευών ασφαλίσεων κλπ. από 15 ο/ο αύξάνεται εις 17 ο/ο. Η αύξησις αυτή άποτελεί προφανώς μίαν επί πλέον παραχώρησιν προς τόν κόσμον των ιδιοκτητών, σοβαράς σημασίας, δεδομένου ότι συνεπάγεται μείωσιν της φορολογικής έπιβαρύνσεως της ακινήτου Ιδιοκτησίας κατά 15 περίπου εκατομμύρια δρχ. έτησίως.

Η Νομική Σχολή Αθηνών έξέδωκεν τόν πρώτον τόμον των έργων του άειμνήστου Ανδρεάδη.

13 ΑΠΡΙΛΙΟΥ. Διέρχεται έξ Αθηνών ο Βασιλεύς της Ισπανίας Αλφόνσος κατευθυνόμενος εις Ρόδον. Κατά την άποβίβασίν του εις την φαληρικήν άκτήν έξητρωκράυσαν Αύτόν ένθουσιωδώς μέλη της Έθνικής Νεολαίας.

Αφίξις έν Αθήναις των έκδρομών της Αχέπα.

14 ΑΠΡΙΛΙΟΥ. Κυβερνητική άπόφασις περί εύρυτάτης διοικητικής Αποσυγκεντώσεως. Τα ύπουργεία περιωρίζονται εις την άνωτάτην διεύθυνσιν των υπηρεσιών. Εις τους νομάρχας μεταβιβάζεται εύρυτάτη άρμοδιότης.

15 ΑΠΡΙΛΙΟΥ. Αφίξις της Α. Β. Υψηλότητος του Πρίγκηπος Γεωργίου εις τας Αθήνας.

16 ΑΠΡΙΛΙΟΥ. Εις τό Μεσολόγγιον άρχονται αι έορταί επί τη έπετείφ της ήρωϊκής έξόδου.

Ο κ. Πρωθυπουργός παρηκολούθησεν εις τό Βασιλικόν Θέατρον τό παιζόμενον έργον του κ. Διον. Ρώμα «Ζακυνθινή Σερενάτα». Μετά τό πέρας του έργου, ο κ. πρόεδρος εκάλεσε τόν συγγραφέα και τόν συνεχάρη.

Εις τό Χρηματιστήριον τά έθνικά εις χρυσόν δάνεια λόγω και της εκδηλωθείσης άνατιμητικής πορείας εις τό Χρηματιστήριον του Λονδίνου, ανέλαβον και πάλιν τόσον εις τιμάς, όσον και εις συναλλαγάς.

17 ΑΠΡΙΛΙΟΥ. Εις τό Σάλεσι της Αττικής έγκαινιάζεται ο μεγαλοπρεπής ναός Αγίων Αντωνίου και Ανδρέου άνεγερθείς δαπάνη της Κυρίας Λουκίας Ζυγομαλά. Ταυτοχρόνως γίνονται τά άποκαλυπτήρια των προτομών του πρώην ύπουργού Αντωνίου Ζυγομαλά και του υιού του Ανδρέα ήρωϊκώς πεσόντος έν Βορείφ Ηπείφω.

18 ΑΠΡΙΛΙΟΥ. Κηδεύεται έν Αθήναις ο Ιωάννης Μ. Δαμβέργης.

Η Α. Β. Υ. ή Πριγκήπισσα Φρειδερίκη έωρτάζει την επέτειον των γενεθλίων της.

Δημοσίεσις του κανονισμού της υγειονομικής υπηρεσίας του Ιδρύματος Κοινωνικών Ασφαλίσεων. Σχετικώς ο κ. πρόεδρος της κυβερνήσεως άνεκοίνωσε τά έξής:

«Με τόν έγκριθέντα κανονισμόν της οργανώσεως της Ιατρικής περιθάψεως των ήσφαλισμένων εις τό Ιδρυμα των Κοινωνικών Ασφαλίσεων καθ'ερούται σύστημα μικτόν δια να έξασφαλίζεται συγκερασμός μεταξύ των πλεονεκτημάτων του ύπαλληλικού συστήματος και του τοιούτου της έλευθέρας εκλογής και έπιλογής του Ιατρού εκ μέρους του μετόχου. Έτσι έξασφαλίζονται κατά τόν καλύτερον τρόπον τά συμφέροντα του Ιατρικού και εργατικού κόσμου. Βάσει του κανο

νισμού οι Ιατροί διακρίνονται εις υγεινολόγους, εις Ιατρούς έλεγκτάς και εις Ιατρούς θεραπευτάς.

Ο κλάδος των υγεινολόγων περιλαμβάνει τους ήδη ύπηρετούντας, των όποιων τά καθήκοντα συνίστανται κυρίως εις την προληπτικήν δράσιν κατά της άσθενείας, ιδίως δε των κοινωνικών νόσων. Ο ρόλος των Ιατρών έλεγκτών συνίσταται εις τόν έλεγχον και την έποπτεϊαν των Ιατρών θεραπεύοντων, δυναμένων και να προϊστάνται διοικητικώς των υγειονομικών ύπηρεσιών, τοις δε κλάδου των θεραπεύοντων Ιατρών τά καθήκοντα συνίστανται εις την νοσηλείαν των άσθενών κατ' οίκον ή έν Ιατρείφ, με συμμετοχήν εις τά υγειονομικά συμβούλια.

Επί κεφαλής του όλου υγειονομικού συστήματος θα ύπάρχη άνωτάτον Ιατρικόν συμβούλιον, αποτελούμενον εκ τεσσάρων Ιατρών γενικών συμβούλων, εκ των όποιων ύποχρεωτικώς θα είναι ένας παθολόγος, ένας υγεινολόγος και ένας χειρουργός, και ένός αντιπροσώπου των ήσφαλισμένων. Το συμβούλιον αυτό θα γνωματεύη επί παντός ζητήματος άφορώντος την υγειονομικήν πολιτικήν και την υγειονομικήν οργάνωσιν και θα άσκηή την έπιθεώρησιν όλων των υγειονομικών ύπηρεσιών του Ιδρύματος, θα ένισχύη δε δια των μελών του τό έργον του διοικητικού συμβουλίου του Ιδρύματος των Κοινωνικών Ασφαλίσεων επί του πεδίου της Ασφαλίσεως και της άσθενείας.

19 ΑΠΡΙΛΙΟΥ. Αφίξις του Πρίγκηπος Χριστοφόρου εις τας Αθήνας.

Επί τη έπετείφ του θανάτου του λόρδου Βύρωνος αντιπροπεία του Άγγλο-ελληνικού Συνδέσμου έστεφάνωσε τόν άνδριάντα.

Απόφασις περί Ιδρύσεως μαθητικής Πολυκλινικής δια την έξυπνέτησιν άπορων μαθητών. Η δαπάνη προβλέπεται 4.500.000 δρχ.

20 ΑΠΡΙΛΙΟΥ. Εις την Χαλκίδα κηδεύεται ο Στρατηγός Δελαγραμμάτικας.

Δημοσιεύεται ή Έκθεσις της Έταιρείας Λιπασμάτων, βεβαιούσα ότι κατά τό 1937 έσημείωσαν ένδιαφέρουσαν πρόδον όλοι οι κλάδοι της Γεωργικής Παραγωγής.

Όσον άφορά την κίνησιν των Λιπασμάτων ή έκθεσις γράφει ότι: Η από πενταετίας σταθερά αύξησις της καταναλώσεως λιπασμάτων άφ' ένός και ή παραλλήλως αύξανόμενη βιομηχανική χρήςις θεϊκού δξέος, κατέστησαν άπαραίτητον την πρόβλεψιν αύξήσεως της παραγωγής του προϊόντος τούτου. Ηδη από του παρελθόντος έτους, ένετάθη εις τό άκρότατον ή άπόδοσις των έγκαταστάσεων. Ηδη δε έναντι σχετικώς μικράς δαπάνης, γίνεται επέκτασις του λειτουργούντος συστήματος, ήτις θ' αύξήση την παραγωγήν θεϊκού δξέος έντός του έτους, κατά 50 ο/ο περίπου.»

Όσον άφορά τό χρυσοφόρον μετάλλευμα, ηύξήθη τό έτοιμον προς εκμετάλλευσιν στρώμα.

Απεφασίθη, χάριν έντατικωτέρας εκμεταλλεύσεως, επέκτασις του έργου στασιου κυανιώσεως.

Τά άναληφθέντα ήδη έργα οργάνωσεως της εκμεταλλεύσεως των έν Κύπρφ μεταλλείων της Έταιρείας, άρτιώσεως των μεταφορών και φορτώσεων έμλετήθησαν μεθ' όλης της έπιβαλλομένης σοβαρότητος. Αι γενόμεναι σχετικώς μέχρι τουδε δαπάναι έγκαταστάσεων, ως και αι άναληφθείσαι και ένταλθείσαι θ' άνέλθουν κατά τους ύπολογισμούς εις λίρας Άγγλίας 70.000. Τας δαπάνας ταύτας, κατά μέγιστον μέρος ή Έταιρεία αντιμετώπιζει εκ των προσόδων της διαθέσεως μεταλλευμάτων. Κατά τό 1937 έφόρτωσεν εκ Κύπρου 33.443 τ. σιδηροπυριτών και 3.060 τ. χρυσοφόρου μεταλλεύματος. Τά ποσά ταύτα βεβαίως θ' αύξάνονται, έν τφ μέτρφ της προσόδου της εκτελέσεως των τεχνικών έργων μεταφοράς και φορτώσεως.

Ας σημειωθῆ, έν τέλει ότι ού μόνον έν Κύπρφ, αλλά και έν Έρμιόνη και Κασσάνδρφ ύπολείπονται προς εκτέλεσιν σημαντικά έρευνητικά έργασιαι.

Αξίον προσοχής είναι και τό κάτωθι άπόσπασμα της έκθέσεως: «Περατωθείσης από του παρελθόντος έτους της άνεγέρσεως ειδικού κτιρίου και συμπληρωθείσων των άπαραίτητων τεχνικών έγκαταστάσεων, έγκαινιάζεται, έντός του Μαΐου τό Ίνστιτούτον Χημείας και Γεωργίας, όπερ, κατά την από του παρελθόντος έτους κοινοποιηθείσαν ύμίν άπόφασιν, άφιερούται εις αοίδημον μνήμην του Ιδρυτού της Έταιρίας μας Νικολάου Κανελλοπούλου, εις του όποιου άλλως τε την ύψηλήν έμπνευσιν όφείλεται ή Ιδρυσις του. Δια του Ίνστιτούτου τούτου ή Έταιρία θέτει εις την διάθεσιν της έλληνικής έπιστήμης, άρτίως έφοδιασμένα έργασιαι, άνοικτά εις πάσαν έρευνητικήν εργασίαν άναφερομένην εις τά χημικά και γεωργικά προβλήματα της Χώρας.»



22 ΑΠΡΙΛΙΟΥ. Ρυθμίζεται όριστικώς τὸ δικαίωμα τοῦ συνεταιρίζεσθαι τῶν ὑπαλλήλων τοῦ Δημόσιου, τῶν Δήμων, τῶν Κοινοτήτων, Μείωσις τῆς τιμῆς τοῦ ἄρτου.

24 ΑΠΡΙΛΙΟΥ. Ἐορτασμός τοῦ Πάσχα εἰς τοὺς στρατιῶνας.

Ὁ Βασιλεὺς καὶ ὁ κ. Πρωθυπουργὸς ἔτυχον ἐνθουσιώδους ὑποδοχῆς παρὰ τῶν ἀξιωματικῶν καὶ ὀπλιτῶν.

25 ΑΠΡΙΛΙΟΥ. Ἐπίσημος ἑορτασμός, τῆς ὀνομαστικῆς ἑορτῆς τοῦ Βασιλέως.

Εἰς τὰς Ἀθήνας ζωγραφικαὶ ἐκδηλώσεις ὑπὲρ τοῦ ἐπίσης ἑορτάζοντος Πρίγκηπος Γεωργίου. Τὸ πρὸς τὸν Ἀνακτα τηλεγράφημα τῆς Ἐθνικῆς Συντηρητικῆς Ὀργανώσεως ἦτο τὸ ἑξῆς :

«Ἐθνικὴ Συντηρητικὴ Ὀργάνωσις ὑποβάλλει εὐλαβεῖς εὐχάς.

Πρόεδρος ΕΠ. ΧΑΡΙΛΑΟΣ.»

Τηλεγραφήματα ἐκ Κρήτης ἀναφέρουν ὅτι ἐξ ἀφορμῆς τῆς ἐκεῖ μεταβάσεως τοῦ ὑπουργοῦ κ. Κοτζιά ὁ κρητικὸς λαὸς ἐξέφρασεν τὴν ἀφοσίωσιν του πρὸς τὴν κυβέρνησιν.

Ὁ πρωθυπουργὸς κ. Μεταξᾶς, ὑπὸ τὴν ἰδιότητά του ὡς προέδρου τοῦ Συμβουλίου τῆς Βαλκανικῆς Συνεννοήσεως, ἀπηύθυνε πρὸς τοὺς πρωθυπουργοὺς Ἀγγλίας καὶ Ἰταλίας συγχαρητήρια ἐξ ὀνόματος τῶν τεσσάρων Κρατῶν—μελῶν τῆς Βαλκανικῆς Συνεννοήσεως διὰ τὸ αἶσιον ἀποτέλεσμα τῶν Ἰταλο—βρετανικῶν συνομιλιῶν.

26 ΑΠΡΙΛΙΟΥ. Ἀφίξις εἰς Ἑλλάδα τοῦ Πρωθυπουργοῦ τῆς Τουρκίας Τζελάλ μετὰ τοῦ ὑπουργοῦ τῶν Ἐξωτερικῶν.

27 ΑΠΡΙΛΙΟΥ. Ὑπογράφεται ἐν Ἀθήναις κείμενον τοῦ νέου Ἑλληνο—τουρκικοῦ Συμφώνου. Τὸ ὑπέγραψαν ἐκ μέρους τῆς ἑλληνικῆς Κυβερνήσεως ὁ Πρόεδρος αὐτῆς καὶ ὑπουργὸς τῶν Ἐξωτερικῶν κ. Ι. Μεταξᾶς καὶ ἐκ μέρους τῆς τουρκικῆς Κυβερνήσεως ὁ Πρόεδρος αὐτῆς κ. Τζελάλ Μπαγιάρ καὶ ὁ ὑπουργὸς τῶν Ἐξωτερικῶν κ. Ρουσδὴ Ἀράς.

Μετὰ τὸ παρατεθὲν ἐπίσημον γεῦμα ὁ κ. Μεταξᾶς εἶπεν σὺν τοῖς ἄλλοις :

«Ἡ νέα μας συνθήκη γεννᾶται ὑπὸ καλοῦς οἰωνοῦς. Τὴν ἀνήσυχον ἀτμόσφαιραν, ἡ ὁποία ἐβάρυνε τελευταίως τὴν Εὐρώπην φαίνεται ἤδη διαδεχομένη μία εὐτυχῆς ὑφεσις. Δυνάμεις ἀποφασιστικῶς εἰρηνικαὶ ὡς αἱ ἀπαρτίζουσιν τὴν Βαλκανικὴν Συνεννόησιν δὲν εἶναι δυνατὸν παρὰ νὰ χαίρουν ἰδιαιτέρως δι' αὐτὸ. Εἰδικώτερον ὅσον ἀφορᾷ τὴν Ἀνατολικὴν Μεσόγειον ἢ Ἑλλάς κοί ἢ Τουρκία θὰ χαίρομεν πάντοτε μὲ χαρὰν πᾶσαν πρᾶξιν παγίωσεως τῆς εἰρήνης εἰς τὴν περιοχὴν ταύτην. Διότι ἐν κλίματι εἰρηνικῷ οἱ καρποὶ τῆς ἑλληνοτουρκικῆς ἐνώσεως θὰ εὐρουν ἀνάπτυξιν ταχύτεραν καὶ τελειοτέραν.»

Ὁ Ταῦρκος πρωθυπουργὸς ἐτόνισεν ὅτι : «Συζητηθὲν κατὰ τὰς προσφάτους συνεδριάσεις τοῦ Συμβουλίου τῆς Βαλκανικῆς Συνεννοήσεως, ἐγκαρδίως ἐπικροῦν τὴν ὑπὸ τῶν συμμάχων μας Ρουμάνων καὶ Γιουγκοσλαύων, συναφθὲν ἐν τῷ πνεύματι τῆς Βαλκανικῆς Συνεννοήσεως, τὸ νέον μας Σύμφωνον ἀποτελεῖ εὐχλωτόν ἔκφρασιν τῆς θελήσεως τῶν δύο χωρῶν μας ὅπως συσφιγξοῦν ὄλονεν στενώτερον τὰς σχέσεις οἱ ὁποῖαι τὰς συνδέουν καὶ εἶναι κατ' ἐξοχὴν ὄργανον εἰρήνης ὅσον πρὸς τὸ συμφέρον τῶν δύο χωρῶν μας ὅσον καὶ πρὸς τὸ γενικώτερον συμφέρον. Δικαιούμεθα πράγματι νὰ ἐπιδείξωμεν σήμερον ὑπερηφάνως εἰς ὄλον τὸν κόσμον τὸ ἔργον αὐτὸ τῆς ἀγάπης σύμβολον τῆς τουρκο—ελληνικῆς ἐνώσεως, ὡς παράδειγμα πλήρους ἀλληλεγγύης καὶ εὐρείας καὶ εἰλικρινοῦς συνεργασίας, ἧτις ὑφίσταται καὶ κυριαρχεῖ μεταξὺ τῶν μελῶν τῆς Βαλκανικῆς Συνεννοήσεως.»

28 ΑΠΡΙΛΙΟΥ. Οἱ Τοῦρκοι Ἀντιπρόσωποι καταθέτουν στέφανον εἰς τὸ Μνημεῖον τοῦ Ἀγνώστου Στρατιώτου. Ἡ Α. Μ. ὁ Βασιλεὺς παρέθεσεν πρόγευμα πρὸς τιμὴν τῶν.

30 ΑΠΡΙΛΙΟΥ. Ἀναχωροῦν δι' Ἀγκυραν οἱ Τοῦρκοι ὑπουργοί.

Ἀγγέλεται ὁ θάνατος τοῦ διευθυντοῦ τῆς Ἐφημερίδος Ἀκρόπολις, Γεωργίου Βουτσινᾶ. Ὁ μεταστάς δημοσιογράφος ἀπὸ τοῦ 1897 κατ' ἐπανάληψιν διηύθυνεν ἔφημερίδας. Διετέλεσεν Νομάρχης καὶ Διευθυντῆς τοῦ Πολιτικοῦ Γραφείου Πρωθυπουργοῦ. Τὸ 1929 ἐξέδωσεν τὴν «Ἀκρόπολιν» τῆς ὁποίας ἦτο μέχρι τέλους ἰδιοκτῆτης καὶ διευθυντῆς.

## ΧΡΟΝΟΛΟΓΙΚΟΣ ΠΙΝΑΞ

### ΤΩΝ ΕΞΩΤΕΡΙΚΩΝ ΓΕΓΟΝΟΤΩΝ ΤΟΥ ΛΗΞΑΝΤΟΣ ΜΗΝΟΣ

1. ΑΠΡΙΛΙΟΥ. Ὁ ραδιοφωνικὸς σταθμὸς τοῦ Βατικανοῦ, εἰς τὴν ἐκπομπήν του, κατεδίκασε τοὺς Αὐστριακοὺς ἐπισκόπους διότι συνεργάζονται μὲ τὸν ἐθνικοσοσιχλισμὸν ἐν Αὐστρίᾳ. Εἰς τὴν ἐκπομπὴν ἀναφέρεται, ὅτι δὲν εἶναι ἴδιον τῆς Ἐκκλησίας νὰ προβαίνει εἰς δημοσίας δηλώσεις ἐπὶ πολιτικῶν ζητημάτων. Ἡ πρᾶξις αὕτη ἐμφανίζει τὸν καθολικισμὸν ὡς πολιτευόμενον, πρᾶγμα, τὸ ὁποῖον καταδικάζεται καὶ κανεὶς πιστὸς καθολικὸς—προσθέτει ἢ δήλωσις—δὲν πρέπει νὰ θεωρῇ ἑαυτὸν ὑποχρεωμένον νὰ συμμορφωθῇ πρὸς τὰ παραγγελλόμενα ὑπὸ τῶν ἐξ ἐπισκόπων, ὡς μὴ ἀρμοδίων νὰ ἐκφέρουν δογματικὰς γνώμας.

Ἡ Ἀγγλία, ἡ Γαλλία καὶ αἱ Ἠνωμένα Πολιτεῖαι καταγγέλλουν τὴν συνθήκην Λονδίνου ἣτις ἀφεώρα τὰς ναυτικὰς ναυπηγήσεις.

Ραγδαία προέλασις τῶν στρατευμάτων τοῦ Φράγκο.

2 ΑΠΡΙΛΙΟΥ. Ὁξύτης εἰς τὰς σχέσεις Γερμανίας καὶ Βατικανοῦ.

Ἡ Ἀγγλία ἀναγνωρίζει τὴν προσάρτησιν τῆς Αὐστρίας.

3 ΑΠΡΙΛΙΟΥ. Ἐν Ἰσπανίᾳ αἱ Ἐθνικιστικαὶ δυνάμεις τοῦ στρατηγοῦ Ἀράντα καταλαμβάνουν τὴν Μορέλια.

5 ΑΠΡΙΛΙΟΥ. Ὁ ἀγγλικὸς τύπος σχολιάζει τὰ ἀποτελέσματα τῶν Αἰγυπτιακῶν ἐκλογῶν καὶ φρονεῖ ὅτι ὁ πρωθυπουργὸς τῆς Αἰγύπτου θὰ κάμῃ καλὴν χρῆσιν τῆς νίκης του.

Οἱ Τάιμς γράφουν : «Δεδομένου ὅτι αἱ τελευταῖαι εἰδήσεις ἐκ Ρώμης δεικνύουν ὅτι αἱ κυβερνήσεις Ἀγγλίας καὶ Ἰταλίας ἔχουν ἤδη μεγάλας ἐλπίδας νὰ καταλήξουν εἰς πλήρη συμφωνίαν, δύναται τις νὰ πιστεύῃ ὅτι ἐν τῶν σημαντικώτερων στοιχείων τῆς συμφωνίας ταύτης θὰ εἶναι ἡ εἰρήνη καὶ ἡ σταθερότης, τὴν ὁποῖαν θὰ ἐπιφέρῃ εἰς τὴν Ἑγγύς Ἀνατολήν.»

Ἐν Βαρκελώνῃ εὐρεῖα κυβερνητικὴ μεταβολή. Οἱ Κομμουνιστὰι καὶ οἱ Ἀναρχικοὶ συμμετέχουν τοῦ νέου ὑπουργείου. Ὁ Νεγκρὶν παραμένει πρωθυπουργός.

6 ΑΠΡΙΛΙΟΥ. Μεγάλῃ νίκῃ τῶν Κινέζων περὶ τὴν πόλιν Ταϊερτσουάνγκ. Αἱ Ἠνωμένα Πολιτεῖαι μόνον ἐντὲ φάκτο ἀναγνωρίζουν τὴν προσάρτησιν τῆς Αὐστρίας καὶ ζητοῦν ἀπὸ τὴν Γερμανίαν ὅπως αὕτη ἐξαφλήσῃ τὰ πρὸς τὴν Ἀμερικὴν γερμανικὰ χρεῖα ἀνερχόμενα εἰς 11 δισεκατομμύρια δολάρια.

Ὁ Καρδινάλιος Ἰντισερ ἀρχιεπίσκοπος τῆς Αὐστρίας ἐπεσκέφθη τὸν Πάπαν. Δηλώσεις τοῦ Καρδινάλιου Ἰντισερ ἀποκλείουν τὸ ὅτι οἱ Αὐστριακοὶ ἐπίσκοποι ζητοῦν νὰ ἐνεργήσουν ἐθνικοσοσιαλιστικὴν προπαγάνδαν.

7 ΑΠΡΙΛΙΟΥ. Συντριπτικὴ Ἰαπωνικὴ ἦττα εἰς τὸ Σαντοῦνγκ. Οἱ Κινέζοι καταδιώκουν κατὰ πόδας τοὺς Ἰάπωνας.

Ἐν Κωνσταντινὺπλει ἀρχονται αἱ ἐργασίαι τῆς Γ' Διασκέψεως τοῦ Τύπου τῆς Βαλκανικῆς Συνεννοήσεως καὶ αἱ τῆς Οἰκονομικῆς Διασκέψεως τῆς Βαλκανικῆς Συνεννοήσεως. Ἀμφότεραι αἱ Διασκέψεις συνεδριάζουν εἰς τὰ ἀνάκτορα τοῦ Γιλδί.

Εἰς τὴν Γαλλίαν ἐντείνεται ἡ ἀντιθεσις τῆς πλειοψηφίας τῆς Γερουσίας πρὸς τὴν πλειοψηφίαν τῆς Βουλῆς. Ἡ Γερουσιαστικὴ Ἐπιτροπὴ ἀπέρριψε τὸ παρὰ τῆς βουλῆς ἐγκριθὲν οἰκονομικὸν νομοσχέδιον τοῦ Μπλούμ. Οἱ ὁπαδοὶ τοῦ Λαϊκοῦ Μετώπου ὠργάνωσαν ταραχώδεις διαδηλώσεις κατὰ τῆς Γερουσίας.

8 ΑΠΡΙΛΙΟΥ. Παραίτησις τῆς Γαλλικῆς Κυβερνήσεως.

Ὁ διοικητῆς τῆς Ἱερουσαλὴμ ἀνεκοίνωσε ὅτι λόγω τοῦ ἐπισημοῦ τῆς καταστάσεως, εἰς τὴν ὁποῖαν εὐρίσκειται ὁ Ναὸς Παναγίου Τάφου, θὰ κλεισθῇ εἰς τὸ κοινὸν ἀπὸ τῆς Κυριακῆς 10ης Ἀπριλίου. Ἡ ἀπόφασις δὲν συνεπάγεται πλήρη ἐγκατάλειψιν τῶν συνήθων τελετῶν τοῦ Πάσχα.



9 ΑΠΡΙΛΙΟΥ. Τὰ Κινεζικά στρατεύματα καταλαμβάνουν τὴν πόλιν Τσινάν.

10 ΑΠΡΙΛΙΟΥ. Ἐν Ἰσπανίᾳ οἱ Ἐθνικισταὶ παγιώνουν τὰς νέας θέσεις των.

11 ΑΠΡΙΛΙΟΥ. Εἰς τὴν Γαλλίαν κατηρτίσθη κυβέρνησις ὑπὸ τὸν κ. Νταλαντιέ. Οἱ σοσιαλισταὶ δὲν μετέχουν αὐτῆς.

Εἰς τὴν Γερμανίαν καὶ τὴν Αὐστρίαν τὰ ἀποτελέσματα τοῦ δημοψηφίσματος φέρουν τὰ 99 ο) ὑπὲρ τῆς ἐνώσεως τῶν δύο χωρῶν.

12 ΑΠΡΙΛΙΟΥ. Ἡ νέα γαλλικὴ κυβέρνησις τυγχάνει τῆς ἀπολύτου ἐμπιστοσύνης τῆς Βουλῆς. Ὁ νέος γάλλος πρωθυπουργὸς λέγει πρὸς τὴν Βουλὴν: Ἡ κυβέρνησις ἐνσαρκώνει τὴν θέλησιν τῆς χώρας ὑπὲρ τῆς κοινῆς σωτηρίας. Ἄμνει ἔκκλησιν πρὸς τὸ κοινοβούλιον καὶ τὸ ἔθνος διὰ τὴν ἄμυναν τῆς ἐλευθερίας τῆς πατρίδος καὶ τῆς εἰρήνης. Ἡ ἐθνικὴ ἄμυνα δὲν περιορίζεται σήμερον εἰς τὰ ὄρια ἐνὸς σχεδίου στρατιωτικῆς ὀργανώσεως. Ὅλα τὰ δημοσιονομικά, ὀικονομικά, κοινωνικά καὶ πολιτικά προβλήματα εἶναι στενῶς συνυφασμένα μετὰ αὐτὴν καὶ ἀποτελοῦν ἐνιαῖον πρόβλημα. Ἡ ἐθνικὴ ἄμυνα ἀπαιτεῖ νόμισμα ὑγιές καὶ δημοσιονομικά, τὰ ὁποῖα νὰ μὴ φέρουν ἐν ἑαυτοῖς σημεῖα λιποθυμίας τὴν ὁποῖαν ἀκολουθεῖ μετ' οὐ πολὺ ὁ θάνατος. Ἡ ἐθνικὴ ἄμυνα δὲν ἐπιδέχεται ἐπιβράδυνσιν ἢ στασιμότητα τῆς παραγωγῆς πρὸ πάντων διὰ τὰς βιομηχανίας, αἱ ὁποῖαι ἐργάζονται δι' αὐτήν».

13 ΑΠΡΙΛΙΟΥ. Ἡ κυβέρνησις Νταλαντιέ ἔχουσα τὴν ἐμπιστοσύνην καὶ τῆς Γερουσίας, τῶν συντηρητικῶν τῆς Γαλλίας στοιχείων καὶ τῶν ἐνόπλων δυνάμεων, φαίνεται σταθερά.

Εἰς τὴν Δανικὴν βουλὴν εἰς ἔθνικοσοσιαλιστῆς ἐκ τοῦ θεωροῦ πυροβολεῖ ἀστόχως τὸν ἐπὶ τῆς Δικαιοσύνης ὑπουργόν.

Αἱ ἀρχαὶ τῆς Βιέννης ἐξέδωκαν ἔνταλμα συλλήψεως κατὰ τοῦ ἀρχιδουκῆ Ὄθωνος, μνηστῆρος τοῦ αὐστριακοῦ θρόνου, ἐξ ἀφορμῆς συνεντεύξεώς του συνιστάσεως εἰς τὸ ἐξωτερικὸν νὰ παρασχεθῇ βοήθεια πρὸς τὸν πιεζόμενον λαὸν τῆς Αὐστρίας.

16 ΑΠΡΙΛΙΟΥ. Ὑπογράφονται αἱ Ἀγγλοῖταλικά συμφωνία.

Αἱ δύο δυνάμεις ἀναγνωρίζουν ὅτι ἡ ἐλευθεροπλοῖα εἰς τὴν Μεσόγειον εἶναι ζωτικὴ δι' ἀμφοτέρους, ἀναλαμβάνουν δὲ τὰς ὑποχρεώσεις α) ν' ἀνταλλάσσουν κατ' ἔτος στρατιωτικὰς πληροφορίες, β) νὰ σεβασθοῦν τὴν ἀνεξαρτησίαν τῆς Σαουδικῆς Ἀραβίας καὶ Ἰεμένης καὶ γ) νὰ παραιτηθοῦν πάσης προπαγάνδας δυνάμενης νὰ δηλητηριάσῃ τὰς φιλικὰς σχέσεις των. Εἰδικῶς ἡ μὲν Ἰταλία ἀναγνωρίζει τὴν ὀικονομικὴν σημασίαν τῆς λίμνης Τσάνα διὰ τὴν Ἀγγλίαν καὶ ὑποχρεοῦται: νὰ μὴ ἀσκῇ στρατιωτικῶς τοὺς Ἰθαγενεῖς τῆς Ἀνατολικῆς Ἀφρικῆς (Αἰθιοπίας), νὰ σεβασθῇ τὴν θρησκευτικὴν ἐλευθερίαν τῶν ἐν Αἰθιοπία Ἀγγλων ὑπηκόων, νὰ περιορίσῃ τὰς ἐν Λιβύῃ στρατιωτικὰς δυνάμεις τῆς, νὰ προσχωρήσῃ εἰς τὴν ναυτικὴν συνθήκην τοῦ Λονδίνου, νὰ ἀποδεχθῇ τὸ ἀγγλικὸν σχέδιον περὶ ἀνακλήσεως ἐξ Ἰσπανίας τῶν αὐτόθι ἐθελοντῶν καὶ νὰ σεβασθῇ τὴν ἐδαφικὴν ἀκεραιότητα τῆς Ἰσπανίας, ἡ δὲ Ἀγγλία ἀποδέχεται τὴν ἐλευθέραν χρῆσιν τῆς διώρυγος τοῦ Σουέζ καὶ ἀναλαμβάνει τὴν ὑποχρέωσιν νὰ θέσῃ ἐνώπιον τῆς Κοινωνίας τῶν Ἐθνῶν τὸ ζήτημα τῆς ἀναγνωρίσεως τῆς Ἰταλικῆς αὐτοκρατορίας.

18 ΑΠΡΙΛΙΟΥ. Εἰς τὴν Ρουμανίαν ἀνεκαλύφθησαν μυστικὰ ἀποθήκαι ὀπλων τῆς διαλυθείσης ὀργανώσεως «Σιδηρᾶς Φρουρᾶς». Ἐνηργήθησαν συλλήψεις.

19 ΑΠΡΙΛΙΟΥ. Ἡ Τσεχοσλοβακία ἀναγνωρίζει τὴν Ἰταλικὴν αὐτοκρατορίαν τῆς Αἰθιοπίας.

21 ΑΠΡΙΛΙΟΥ. Σχόλια τοῦ διεθνοῦς τύπου διὰ τὴν διάσκεψιν τοῦ Τύπου τῆς Βαλκανικῆς Συνεννοήσεως. Τονίζεται ὅτι ἀντιπρόσωποι τοῦ Τύπου τῶν τεσσάρων χωρῶν ἐμπνέονται ἐκ τοῦ Ἰδανικοῦ τῆς εἰρήνης καὶ τῆς στενωτέρας μεταξὺ των συνεργασίας.

26 ΑΠΡΙΛΙΟΥ. Ὁ Ἀγγλος Ὑπουργὸς τῶν Οἰκονομικῶν κ. Σάιμον, ἐκθέσας ἀπὸ ραδιοφώνου τὰ τοῦ προϋπολογισμοῦ, ἐξέφρασε τὴν λύπην του διὰ τὴν πρόσθετον φορολογίαν, ἀλλ' ἐτόνισεν ὅτι αὐτὴ ἐπιβάλλεται ἐκ τῶν περιστάσεων.

- Πιστεῶ, εἶπεν, ὅτι ἡ χώρα θ' ἀποδεχθῇ τὰ νέα βάρη. Ἐκαστος ἐξ ἡμῶν θὰ συνεισφέρῃ τὸν ὀβολόν του διὰ τὴν ἐνίσχυσιν τῆς δυνάμεως τῆς Ἀγγλίας καὶ τῆς ἐπιρροῆς τῆς πρὸς περιφρούρησιν τῆς εἰρήνης ἐν τῷ κόσμῳ».

27 ΑΠΡΙΛΙΟΥ. Εἰς τὰ Τίρανα τελοῦνται οἱ γάμοι τοῦ Βασιλέως τῆς Ἀλβανίας Ζώγου μετὰ τῆς Κομήσσης Γεραλδίνης Ἀπονῶ.

Ὁ διεθνῆς τύπος ἀναφέρει ὅτι ἡ Κυβέρνησις τῆς Τσεχοσλοβακίας ἀπέρριψε τὰς ἀξιώσεις τῶν Γερμανῶν Σουδητῶν, περὶ αὐτονομίσεως τῶν ἐδαφῶν τῶν κατοικουμένων ὑπὸ τῆς γερμανικῆς μειονότητος καὶ ἀναπλάσεως τῆς ἐξωτερικῆς πολιτικῆς τῆς Τσεχοσλοβακίας.

28 ΑΠΡΙΛΙΟΥ. Αἱ ἀγγλογαλλικαὶ συνομιλίας ἀπασχολοῦν τὴν διεθνή κοινήν γνώμην. Ἀποδίδεται μεγάλη σημασία εἰς αὐτάς, κυρίως ὅσον ἀφορᾷ τὸ ζήτημα τῆς γερμανικῆς μειονότητος.

29 ΑΠΡΙΛΙΟΥ. Τερματίζονται αἱ συνομιλίας τῶν Ἀγγλων καὶ Γάλλων ὑπουργῶν, ἐπιτευχθείσης ἀπολύτου συμφωνίας ἐφ' ὄλων τῶν συζητηθέντων ζητημάτων.

Ἀμέσως μετὰ τὸν τερματισμὸν τῶν συνομιλιῶν ἐδόθη πρὸς δημοσίευσιν τὸ ἐξῆς ἀνακοινωθέν:

«Οἱ Γάλλοι καὶ Ἀγγλοὶ ὑπουργοὶ ἀνεσκόπησαν τὰ ἀποτελέσματα, τὰ ὁποῖα ἐπῆλθον ἐκ τῶν προσφάτων συνομιλιῶν, αἰνινες ἐγένοντο μεταξὺ τοῦ Ἰταλοῦ ὑπουργοῦ τῶν Ἐξωτερικῶν καὶ τοῦ ἐν Ρώμῃ πρεσβευτοῦ τῆς Μεγάλης Βρετανίας καὶ τὰ ὁποῖα περιελήφθησαν εἰς τὴν δημοσιευθεῖσαν ἀγγλο-Ἰταλικὴν συμφωνίαν. Οἱ Γάλλοι ὑπουργοὶ ἀπεδέχθησαν εὐαρέστως τὴν συμβολήν, ἡ ὁποία παρέχεται διὰ τῆς συμφωνίας ταύτης εἰς τὴν εὐρωπαϊκὴν εἰρήνευσιν. Οἱ Ἀγγλοὶ ὑπουργοὶ ἐξέφρασαν καὶ αὐτοῖσιν ἐλπιδά, ὅτι αἱ ἀρξάμεναι συνομιλίας μεταξὺ γαλλικῆς καὶ Ἰταλικῆς κυβερνήσεως θὰ ἀποδώσουν ἐξ ἴσου ἱκανοποιητικὰ ἀποτελέσματα. Οἱ Γάλλοι καὶ οἱ Ἀγγλοὶ ὑπουργοὶ εἶναι τῆς γνώμης, ὅτι ἡ εἰρήνευσις, ἡ ὁποῖα ἠθέλην ἐπέλθει ἐν τῇ Μεσογείῳ ἐκ τῶν συμφωνιῶν τούτων, θέλει συμβάλει εἰς τὸ νὰ τεθῇ ἐν ἰσχύϊ ἡ ληφθεῖσα τὴν 4ην Νοεμβρίου παρελθόντος ἔτους ἀπόφασις τῆς Ἐπιτροπῆς μὴ Ἐπεμβάσεως διὰ τὴν ἀποχώρησιν τῶν ξένων ἐθελοντῶν ἐξ Ἰσπανίας καὶ ὅτι θέλει διευκολύνει τὴν σύναψιν συμφωνιῶν ἀφορῶσιν τὴν ἐκείθεν μεταφορὰν τοῦ πολεμικοῦ ὀπλοῦ».

Οἱ ὑπουργοὶ κατέβαλλον ὄλην αὐτῶν τὴν προσοχὴν διὰ τὴν ἐκ τοῦ σύνεργου ἐξέτασιν τῆς καταστάσεως ἐν τῇ Κεντρικῇ Εὐρώπῃ καὶ εὐρέθησαν μεταξὺ των γενικῶς σύμφωνοι ὅσον ἀφορᾷ τὰς ἐπωφελεστάτας ἐνεργείας, εἰς τὰς ὁποίας δύνανται νὰ προβοῦν διὰ νὰ ἐξευρεθῇ βᾶσις εἰρηρικῆς καὶ δικαίας διευθετήσεως ὄλων τῶν προβλημάτων, τὰ ὁποῖα ἀνέκυψαν εἰς τὴν περιοχὴν ἐκείνην. Οἱ Γάλλοι καὶ Ἀγγλοὶ ὑπουργοὶ ἐπελήφθησαν ἐπίσης τῆς ἐξετάσεως ζητημάτων τινῶν, σχετιζομένων μετὰ τὴν ἐν τῇ Ἀπὸ Ἀνατολῆν κατάστασιν, καὶ ἔλαβον τὴν εὐκαιρίαν νὰ συζητήσουν ἐπὶ ὀρισμένων θεμάτων, τὰ ὁποῖα κατεχωρήθησαν εἰς τὴν ἡμερησίαν διάταξιν τῆς προσεχοῦς συνόδου τοῦ Συμβουλίου τῆς Κοινωνίας τῶν Ἐθνῶν.

Αἱ δύο Κυβερνήσεις ἀπεφάσισαν νὰ συνεχισθοῦν αἱ ἐπαφαὶ μεταξὺ τῶν Γερμανικῶν Ἐπιτελείων τῶν δύο χωρῶν, ὡς εἶχεν ἀποφασισθῇ κατὰ τὴν ἐν Λονδίνῳ γενομένην συμφωνίαν τὴν 19ην Μαρτίου 1936.

Συνέπεια τῆς μεγάλης εἰλικρινείας καὶ τῆς λεπτομεροῦς ἐξετάσεως τῶν τεθέντων ἐπὶ τάπητος ζητημάτων ἦτο νὰ ἀναγνωρισθῇ καὶ πάλιν ὅτι ἡ Γαλλία καὶ ἡ Μεγάλη Βρετανία συνδέονται μεταξὺ των διὰ στενωτάτων κοινῶν συμφερόντων, ἐπὶ τούτοις δὲ οἱ Γάλλοι καὶ Ἀγγλοὶ ὑπουργοὶ ἔμειναν σύμφωνοι ἐπὶ τοῦ ὅτι εἶναι ἄκρως σπουδαῖον, ὑπὸ τὰς παρούσας περιστάσεις, αἱ δύο Κυβερνήσεις νὰ συνεχίσουν ἀναπτύσσουσαι τὴν πολιτικὴν τῆς συνεννοήσεως καὶ συνεργασίας ὄχι μόνον διὰ τὴν ἄμυναν τῶν ἰδίων των κοινῶν συμφερόντων, ἀλλὰ καὶ χάριν τῶν ἐθνικῶν καὶ τῶν ἀναγομένων εἰς τὴν σφαῖραν τῆς διεθνοῦς ζωῆς ἰδεωδῶν, τὰ ὁποῖα ἐνώνουν τὰς δύο χώρας.»



## Η ΕΝ ΙΣΠΑΝΙΑ ΕΛΛΗΝΙΚΗ ΑΝΤΙΠΡΟΣΩΠΙΑ

Ὡς ἀναφέρομεν εἰς τὴν στήλην τῶν Χρονικῶν, ἀποφάσει τῆς Κυβερνήσεως ἐστάλη ὡς ἀντιπρόσωπος τῆς Ἑλλάδος παρὰ τῆς κυβερνήσεως τοῦ Σιρατηγοῦ φράγκο ὁ πρῶην ὑπουργὸς κ. Περ. Ἰακ. Ἀργυροπούλους ὑποναύαρχος ἐν ἀποστρατεία. Οἱ ἀναγνώσται τῶν «Νέων Δρόμων» οἱ παρακολουθοῦντες τὴν συνέχειαν τῆς μελέτης τοῦ κ. Περ. Ἰακ. Ἀργυροπούλου, «περὶ Οἰκογενείας Πετράκη καὶ περὶ μονῆς Πετράκη» δύνονται νὰ ἔχουν ὑπ' ὄψιν τῶν ὅτι ἡ δι' Ἰσπανίαν ἀναχώρησις του, δὲν συνεπάγεται τὴν διακοπὴν δημοσιεύσεως τῆς συνέχειας, διότι ὁ κ. Ἀργυροπούλους πρὸ τῆς ἀναχωρήσεώς του διὰ Μπουργκος, εἶχε τὴν εὐγενῆ καλωσύνην νὰ μᾶς δώσῃ πλήρη τὰ χειρόγραφα μέχρι τέλους.

Ἡ ἐν τῷ προσώπῳ τοῦ κ. Ἀργυροπούλου γενομένη τιμητικὴ ὑπὸ τῆς Ἑλληνικῆς Κυβερνήσεως προτίμησις, ἐδημιούργησεν ἀρίστην ἐντύπωσιν καὶ εὐμενῶς ἐσχολιάσθη ἢ καταλληλότης τοῦ διακεκριμένου ἀνδρὸς διὰ τὴν λεπτὴν ἀποστολὴν ἣν ἀναλαμβάνει.

Οἱ «Νεοὶ Δρόμοι» χάριν τῶν ἀναγνωστῶν τῶν οἱ ὅποιοι ὡς μανθάνομεν μετὰ πολλοῦ ἐνδιαφέροντος παρακολουθοῦν τὴν περὶ Μονῆς Πετράκη διατριβὴν, ἀναδημοσιεύουν ἐνταῦθα δύο ἀποσπάσματα ἀπὸ βιογραφίαν τοῦ κ. Περ. Ἰακ. Ἀργυροπούλου, κυκλοφορήσασαν πρὸ ἐτῶν.

«Τὸ 1921—γράφει ὁ βιογράφος—μετέσχε τῆς διπλωματικῆς ἀποστολῆς ἀντιπροσώπων τοῦ Ἑλληνικοῦ κράτους ἐν Λονδίῳ, ἐνθα ταχέως ἀντελήφθη πὸ ἐκεῖτο τότε τὸ ἐθνικὸν ζήτημα, ἐπὶ τοῦ ὁποῦ κατατόπιν κατ' ἐπανάληψιν ὠμίλησεν ἐν τῇ τρίτῃ Ἐθνοσυνελεύσει, ἀναπτύξας τὴν γνώμην του, μετὰ θάρρους εὐλικρινείας, καὶ πρὸ παντὸς μετὰ πατριωτισμοῦ».

Διὰ δὲ τὴν δράσιν τοῦ κ. Ἀργυροπούλου ἐν τῷ ναυτικῷ γράφει ὁ βιογράφος: «Τὸ 1912 ἐξεράγη ὁ Βα' κανικὸς πόλεμος κατὰ τὸν ὁποῖον ὡς γνωστὸν ὁ κ. Ἀργυροπούλους μετὰ τοῦ ἀειμνήστου Βότση ἀπετέλεσεν τὴν δυάδα τῶν Ἑλλήνων τορπιλιτῶν ἠτις ἐπανεφέρην ἐπὶ τῶν ἐλληνικῶν πλοίων τὰς δάφνας τοῦ 1821».

Ὁ παρὰ τοῦ κ. Περ. Ἰακ. Ἀργυροπούλου τορπιλισμὸς τοῦ ἐχθρικοῦ πλοίου ἐντὸς τοῦ λιμένος τῶν Κυθωνίων, ὑπῆρξεν ἐπιχείρησις κατ' ἐξοχὴν ἐπικίνδυνος, ἀλλὰ ἀπέβη πλήρως ἀποτελεσματικὴ ἐπ' ἀγαθῷ τῆς Ἑλληνικῆς Πατρίδος.

Παραμείνας τότε ἐν τῷ Ναυτικῷ ὁ κ. Ἀργυροπούλους, ἐφθασεν μέχρι τῶν ἀνωτάτων βεθμῶν, καὶ ἤδη τυγχάνει ναύαρχος ἐν ἀποστρατεία.

## ΓΥΡΩ ΑΠΟ ΕΝΑ ΠΑΛΑΙΟΝ ΕΡΓΟΝ ΤΕΧΝΗΣ

Παρὰ τοῦ κ. Κ. Σουζέ, ἐλάβαμεν τὴν κάτωθι ἐπιστολὴν ἣν καὶ δημοσιεύομεν κύριε Συντάκτα,

Ἐν τῷ ὑπ' ἀριθμ. 3 φύλλῳ τῶν «Νέων Δρόμων» ἀνέγνωσα τὴν «Ἱστορίαν ἐνός ἔργου παλαιᾶς Βιοτεχνίας» ἠτις ἐπραγματεύετο περὶ ὠρολογίου Ἰδιοχείρου κατασκευῆς τοῦ Breguet. Ἐπειδὴ ὑπῆρξα κάτοχος τοῦ ἐν λόγω ὠρολογίου, θὰ μεῦ ἐπιτριψετε νὰ ἐπιφέρω τινὰς διερῶσεις ἡμαρτημένων, αἵτινες παρεισέφρυσαν ἐκ παραδρομῆς εἰς τὴν ἀξιόλογον αὐτὴν πραγματείαν.

Καὶ ἐν πρώτοις, ὁ Breguet δὲν ἐτελειοποίησεν τὰ «ὠρολόγια διαρκείας» τὰ ὁποῖα κουρδίζονται διὰ τῶν κινήσεων τοῦ φέροντος, ἀλλ' εὐφύθρην τὸ «Spirale Breguet» δι' οὗ τὰ ὠρολόγια κουρδίζονται διὰ τῆς παλινδρομικῆς κινήσεως τῶν δακτύλων ἐξ ἀριστερῶν πρὸς τὰ δεξιὰ—καὶ τὰνάκαλιν—τὸ πρῶτον δὲ οὗτος ἐφήρμοσε τὸ σύστημα τοῦ μονίμου ἐλατηρίου κουρδίσματος ἐπὶ ὠρολογίων, ἅτινα ἕως τότε ἐκουρδίζοντο διὰ χωριστῆς κλειδῆς.

Δεύτερον, τὸ ἐν λόγω ὠρολόγιον ἔδει δις τοῦ ἔτους νὰ κανονίζεται (regler) ἀναλόγως τῆς θερμοκρασίας, καὶ τὰς ὁδηγίας ταύτας περιεῖχεν τὸ κυτλίον ἐν πλασιωμένῳ πινάκι λεπτομερῶς.

Τρίτον, τὸ ὠρολόγιον τοῦτο, ἐπωλήθη εἰς τὸν Λόρδον Γκλύντον ἀντὶ 4000 φράγκων χρυσῶν, ὁ δὲ Γ. Σκουζές ἀπέκτησε τοῦτο ἐξ ἱπποδρομιακοῦ στοιχήματος. Εἰρήσθη ἐν παρόδῳ ὅτι ὁ Γεώργιος Σκουζές οὐδέποτε ὑπῆρξεν ἐπιμελητῆς τῶν ἐν Ἀθήναις κτημάτων τῆς Δουκίσσης τῆς Πλακεντίας, ἀλλὰ καλὸς φίλος καὶ ἔμπειρος συμβουλὸς τῆς. Ἦτο πολὺπειρος καὶ σώφρων, ὡς ἐφημίζετο, τοῦλάχιστον. Ἐν τέλει, τὸ ὠρολόγιον τοῦτο ἐπανῆλθεν εἰς τὴν στέγην Breguet ἀφ' ἧς ἀνεχώρησε, μετὰ αἰῶνος καὶ πλέον ἀπουσίας, ἐν πλήρει τάξει καὶ ἐργαζόμενον κανονικώτατα, ἐκχωρηθὲν ἀντὶ 14.000 φρ. χαρτίνων εἰς τοὺς διαδόχους Breguet, τρισέγγονους τοῦ ἀρχικοῦ κατασκευαστοῦ.

Εὐχαριστῶν διὰ τὴν φιλοξενίαν, σὰς ἀπευθύνω κ. Συντάκτα τὰς πλέον εὐλικρινεῖς μου εὐχὰς διὰ τὴν πρόδοτον τοῦ ὠραίου σας φύλλου. Κ. ΣΚΟΥΖΕΣ

## Η ΑΝΟΡΘΩΣΙΣ ΤΗΣ ΑΓΡΟΤΙΚΗΣ ΤΑΞΕΩΣ ΕΝ ΚΡΗΤΗ

Εἶναι γνωστὸν ὅτι ὁ πληθυσμὸς τῆς χώρας κατὰ μεγάλην πλειονότητα ἦτο καὶ παραμένει γεωργικὸς παρ' ὅλην τὴν ἐσχάτως ἐπελθούσαν δυσανάλογον ἀβέησιν τοῦ ἀστικοῦ τοιοῦτου καὶ ὅτι τὴν βάσιν τῆς Ἐθνικῆς μας οἰκονομίας ἀποτελεῖ πάντοτε ἡ Γεωργικὴ παραγωγή.

Παρὰ ταῦτα ἀπὸ τῆς ἐποχῆς τοῦ Καποδίστρια τὸ Κράτος, μέχρι ἐσχάτως εἶχε ἐπεδείξει μίαν τόσον ἀσύγνωστον ἀδιαφορίαν διὰ τὸν ἀγρότην καὶ τὴν γεωργίαν ὥστε εἶχε καταστήσῃ αὐτὴ ἢ πλέον καθυστερημένη καὶ ἀπὸ τῶν Βαλκανίων ἀκόμη. Πᾶν ὅτι εἶχε ἐκτελεσθῆ τότε εἰς τὸν κλάδον τοῦτον, ὀφείλετο εἰς τὴν ἰδιωτικὴν πρωτοβουλίαν ἢ ταῖς ἰδιωτικοῖς ὀργανισμοῖς ὡς τὸν τῆς Ἐταιρείας Λιπασμάτων.

Συνεπεῖς τῆς ἀδιαφορίας ταύτης καὶ τῆς χαλαρότητος τῆς δημοσίας καὶ ἀγροτικῆς ἀσφαλείας ὡς καὶ τῆς διαδιδομένης σφαλερᾶς ἀνιλήψεως ὅτι ἡ γεωργικὴ παραγωγή τῆς χώρας δὲν εἶναι ἐπιδεκτικὴ σημαντικῆς αὐξήσεως εἶχεν ἐπικρατήσῃ μιὰ κατάστασις μορασμαῶδης εἰς τὴν Ἐθνικὴν μας οἰκονομίαν ἢ ὁποῖα συνετέλλη εἰς τὴν νέκρωσιν τῆς οἰκονομικῆς ζωῆς τοῦ τόπου.

Μετὰ τὴν μεταβολὴν ὁμῶς τῆς 4ης Αὐγούστου ἡ κατάστασις μετεβλήθη ριζικῶς

Τὸ Νέον Κράτος διεκήρυξεν ἀπ' ἀρχῆς ὅτι τὸ κυριώτερον στήριγμα τούτου θὰ ἀποτελέσῃ ἡ ἀγροτικὴ τάξις καὶ ὅτι θέλει καταβληθῆ μιὰ ἐντονὸς προσπάθεια δι' ὅλων τῶν ἐπιστημονικῶν καὶ οἰκονομικῶν μέσων ὅπως ἀντλήσωμεν ἀπὸ τὴν Ἑλληνικὴν γῆν καὶ τὴν θάλασσαν πᾶν ὅτι εἶναι δυνατόν νὰ μᾶς ἀποδώσουν.

Πρὸς τὸν σκοπὸν τοῦτον διὰ τὴν αὐξήσιν τῆς παραγωγῆς καὶ τὴν ἐξύψωσιν τοῦ ἀγρότου ἤρχισεν ἀμέσως καὶ ἐξαικολουθεῖ ἡ ἐφαρμογὴ ἀλλεπαλλήλων μέτρων τῶν ὁποίων τὴν ἀπαρίθμησιν δὲν ὑκάρχει λόγος ὅπως ἐπαναλάβωμεν ἐνταῦθα.

Ἀρκετὰ ἐκ τῶν μέτρων τούτων ὡς τὸ τῆς ρυθμίσεως τῶν χρεῶν καὶ ἄλλα ἦσαν εἰς ἄκρον ριζοσπαστικὰ ἀλλ' ὑπῆρξαν καὶ ἐκ τούτου ἀποτελεσματικὰ. Ὁ ἀγρότης μας μετὰ τὴν τοιαύτην πατρικὴν προστασίαν τοῦ Κράτους καὶ τὴν ἀποκατάστασιν τοῦ ζητήματος τῶν χρεῶν καὶ τῆς δημοσίας καὶ ἀγροτικῆς ἀσφαλείας εὐρέβη αὐτομάτως εἰς τὸ ἐπίπεδον τῆς ἀνορθώσεως.

Ἐν Κρήτῃ ἰδίως ἡ ἐν λόγω ἀνορθώσις ἐξελίχθη ραγδαίως διότι ἐκτὸς τῶν ἀνωτέρω λόγων εἰσῆλθον καὶ καλὰ ἐσοδεῖαι καὶ πωλήσεις εἰς καλὰς τιμὰς τῶν διαφόρων γεωργικῶν προϊόντων κατὰ τὰ δύο τελευταῖα ἔτη.

Τὰ συμπτώματα τῆς ἀνορθώσεως τοῦ ἀγρότου μας εἶναι πλέον καταφανῆ ἀπὸ τὴν αὐξήσιν τῆς καταναλώσεως τροφίμων ἰδίως κρέατος, ἀπὸ τὴν διασκευὴν τῶν κατοικιῶν ἀπὸ τὴν καθ' ὁμάδας δι' αὐτοκινήτων μετάβασιν εἰς τὰ θέατρα τῶν πόλεων καὶ ἀπὸ τὴν κατὰ τὸ πλεῖστον πληρώτητα τῶν ἄλλοτε κενῶν θηλακίων του, Γενικῶς δὲ δύναται τις νὰ ἰσχυρισθῆ ἀδιαψεύστως ὅτι ὁ ἀγρότης μας οὐδέποτε ἄλλοτε ἐδοκίμασε μίαν τοιαύτην οἰκονομικὴν εὐεξίαν. Τὸ σπουδαιότερον ὅλων δὲ εἶναι ἡ ἀκάθεκτος ἐξόρμησις τούτου πρὸς αὐξήσιν τῆς παραγωγῆς. Πανταχοῦ συναντᾷ τις μίαν ἐνταντικὴν δένδροφυτείαν καὶ μίαν ἐντονὸν προσπάθειαν ἀξιοποιήσεως τῶν ἄλλοτε ἀνεκμεταλεύτων ἀγρῶν. Οὐδέποτε ἄλλοτε ἔχει παρατηρηθῆ ἕνας τοιοῦτος ὀργανισμὸς γεωργικῆς προόδου.

Βεβαίως δὲν ἰσχυρίζομεθα ὅτι ἐφθάσαμεν εἰς τὴν κορυφὴν. Ἡ ὀλοκλήρωσις τῆς προσπάθειας διὰ τὴν «μάχην τοῦ δένδρου» καὶ «τὴν μάχην διὰ τὴν ὑγείαν» ἔχει νὰ διανοίξῃ πολὺ εὐρύτερους ὀρίζοντας διὰ τὸ μέλλον τῆς χώρας. Τὸ Νέον Κράτος ἐν τούτοις μπορεῖ νὰ εἶναι ὑπερήφανον διὰ τὸ μέχρι τοῦδε ἐκτελεσθὲν ἔργον τὸ ὁποῖον δὲν ὑπάρχει πλέον ἀμφιβολία ὅτι θὰ ὀλοκληρωθῆ.

Ι. ΝΑΝΑΔΑΚΗΣ  
Δικηγόρος



## Η ΒΥΖΑΝΤΙΝΗ ΕΚΚΛΗΣΙΑΣΤΙΚΗ ΜΟΥΣΙΚΗ

Κύριε Συντάκτη,

Μετά προσοχής παρακολουθῶ τὰ ὅσα λέγονται καὶ γράφονται ἐκάστοτε περὶ τῆς καταστάσεως τῆς μουσικῆς ἐν τοῖς ναοῖς τῆς πρωτεύουσας, καὶ ἰδίως περὶ τῶν λεγομένων συστημάτων τὰ ὅποια ἐδημιούργησαν νεωτεριστί τινες, αὐτοκαλούμενοι ἄλλοι μὲν Βυζαντινοί, ἄλλοι δὲ τετραφωνισταὶ ἱεροψάλται.

Ἡ Βυζαντινὴ ἐκκλησιαστικὴ μουσικὴ ἐν καὶ μόνον σύστημα ἔχει, ἐκεῖνο ὅπερ ἡ Ὁρθόδοξος Ἐκκλησία παραλαβοῦσα ἀπὸ τῶν πρώτων χριστιανικῶν χρόνων, διετήρησε μέχρι σήμερον διὰ τῆς μουσικῆς γραφῆς καὶ τῆς φωνητικῆς παραδόσεως. Συνεπῶς τὰ περὶ ὧν ὁ λόγος συστήματα οὐδὲν ἄλλο εἶναι εἰμὴ ἐν κρῆμα διαφόρων ἀπομιμήσεων καὶ καντάδας, ὅπερ ἡ Μεγάλη τοῦ Χριστοῦ Ἐκκλησία δὲν ἐνέκρινε. Διὰ Συννοδικῶν δ' ἀποφάσεων καὶ Πατριαρχικῶν ἐγκυκλίων ἀπεδοκίμασε πᾶσαν περὶ τὴν πάτριον μουσικὴν καινοτομίαν.

Ἄλλ' εἶναι ἀναμφισβήτητον ὅτι ἡ πλειονότης τῶν ἐκκλησιαζομένων ἀγαπᾷ καὶ ἐξόχως τιμᾷ τὴν βυζαντινὴν ἐκκλησιαστικὴν μουσικὴν μὲ τὴν ὅποιαν εἶναι συνυφασμένη ὅλη ἡ ἐκκλησιαστικὴ ποίησις καὶ ὑμνολογία, διότι μόνη αὕτη ὅταν καλῶς καὶ εὐπρεπῶς ψάλλεται, ἐξυψώνει τὸν νοῦν πρὸς τὰ θεῖα οὐράνια ὕψη.

Περὶ τῆς Βυζαντινῆς Ἐκκλησιαστικῆς μουσικῆς ὡς τοῦ ἰδεώδους τρόπου ἀποδόσεως τῶν ψαλλομένων ᾠδῶν, ἔχει γράψῃ καὶ ἀσχοληθῆ ἰδιωτικῶς ὁ παγκοσμίου κύρους διαπρεπὴς τῆς βυζαντινῆς μουσικῆς καθηγητὴς Κωνστ. Ψάχος ὅστις οὐ μόνον διὰ τοῦ μνημειώδους συγγράμματός του τῆς «Παρασημαντικῆς» αὐτόχρονα κατωχύρωσε τὴν γνησιότητα αὐτῆς, ἀλλὰ καὶ διὰ τῶν ἄλλων μουσικῶν συγγραμμάτων του ἔθεσε τὰς βῆσεις καὶ ἔδωκε τὴν πρέπουσαν κατεύθυνσιν εἰς τὴν ὑψηλὴν τέχνην τοῦ ψάλλειν καὶ τοῦ ἀποδίδειν αὐτὴν καθ' ὅλους τοὺς κανόνας τοῦ ἰδιάζοντος χαρακτήρος τῆς καὶ τῆς διασωθείσης φωνητικῆς παραδόσεως.

Κηρυσσόμεθα λοιπὸν ἀπολύτως ὑπὲρ τῆς Βυζαντινῆς Ἐκκλησιαστικῆς μουσικῆς, καὶ εὐχόμεθα ὅπως οἱ ἀρμόδιοι δώσωσι τὴν δέουσαν προσοχὴν εἰς τὸ σοβαρώτατον τοῦτο καὶ ὑψίστης σημασίας ζήτημα, ἐπαναφέρουντες διὰ τῆς εἰσαγωγῆς αὐτῆς ἐν τοῖς Ναοῖς, τὴν διασαλευθεῖσαν τάξιν, καὶ τὴν διαταραχθεῖσαν ἐν τῇ λατρειᾷ ἐνότητά.

Μετὰ τιμῆς

ΑΛΕΚΟΣ Κ. ΣΑΛΤΑΜΠΑΣΗΣ

## ΑΡΧΑΙΟΛΟΓΙΑ

Οἱ «Νέοι Δρόμοι» ἀφ' ἧς ἐξεδόθησαν ἐπρόσεξαν τὴν Ἀρχαιολογίαν.

Ὡς συνέχεια τῶν εἰς τὰ προηγούμενα τεύχη μας, ἀρχαιολογικῶν εἰδήσεων καὶ διατριβῶν, ἔρχεται ἡ ἀπὸ τοῦ παρόντος τεύχους συστηματοποίησης τοῦ ἀρχαιολογικοῦ ἡμερολογίου.

Θὰ δημοσιεύεται τοῦτο μὲ συνέχειαν. Τὴν δὲ ἔκτασιν τῆς ἐκάστοτε συνεχείας θὰ κανονίξῃ ἡ ἐπάρκεια τοῦ χώρου. Οὕτω μέχρι τέλους Δεκεμβρίου θὰ ἔχωμεν καταχωρίση ὅλας τὰς ἀρχαιολογικὰς εἰδήσεις τοῦ ἔτους 1938.

Ἡ τοιαύτη ἰδιαιτέρα πρὸς τὴν Ἀρχαιολογίαν φροντίς ἔχει ὡς ἀφορμὴν τὴν ἀλήθειαν, ὅτι ἡ ἐξέλιξις τῶν ἀρχαιολογικῶν ἐρευνῶν ἀποτελεῖ θέμα πού ἐνδιαφέρει τὸσον τοῦς ἀσχολουμένους μὲ τὰς κλασσικὰς ἐπιστήμας, ὅσον καὶ τοὺς ἀνήκοντας εἰς κλάδους τῶν τεχνικῶν ἐπιστημῶν. Ἰσως μάλιστα αἱ πρακτικαὶ αὐταὶ ἐπιστήμαι γὰρ ἔχουν συχνότεραν ἐπαφὴν μετὰ τῶν πραγμάτων τὰ ὅποια ἀνασύρει ἡ σκαπάνη τοῦ ἀρχαιολόγου, πραγμάτων ἅτινα ἐκφράζουν τὰς διαφορὰς ἐποχὰς τῆς προϊστορικῆς καὶ τῆς ἱστορικῆς τεχνικῆς προόδου.

Ἐπὶ τῇ βάσει αὐτῶν τῶν ἀντιλήψεων ἐγκαινιάζομεν τὸ κάτωθι ἡμερολογιακὸν σημεῖωμα.

## ΗΜΕΡΟΛΟΓΙΟΝ ΤΩΝ ΑΡΧΑΙΟΛΟΓΙΚΩΝ ΓΕΓΟΝΟΤΩΝ ΤΟΥ ΤΡΕΧΟΝΤΟΣ ΕΤΟΥΣ

Συντάσσεται ὑπὸ τὴν ἐποπτείαν τοῦ κ. ΛΑΕΞ. Θ. ΦΙΛΑΔΕΛΦΕΩΣ Διευθυντοῦ τοῦ Ἐθνικοῦ Ἀρχαιολογικοῦ Μουσείου.

Εἰς τὰ Χανιά ἐγένετο τὴν 30ῆν Ἰανουαρίου ἀνακοίνωσις τοῦ Ἐφόρου Ἀρχαιοτήτων δυτικῆς Κρήτης κ. Β. Θεοφανίδου, περὶ τῶν ἀποτελεσμάτων τῶν γενόμενων ὑπ' αὐτοῦ ἀνασκαφῶν ἐν τῇ περιοχῇ του. Ὁ κ. Θεοφανίδης ἀνεκοίνωσε σπουδασιὰ ἐκ τῶν ἀνασκαφῶν ἃς ἐνήργησε κατὰ τὸ λήξαν ἔτος εἰς διαφόρους ἀρχαιολογικοὺς τόπους τοῦ δυτικοῦ διαμερισματος τοῦ Νομοῦ Χανίων, ἧτοι α) εἰς Καστέλλι Κισσάμου καὶ παρὰ τὴν τοποθεσίαν «Σελί», ὅπου ἀπεκαλύφθησαν μνημεῖα ὑπερομινωϊκοῦ πολιτισμοῦ. β) ἐν Κανδάνῳ Σελόνου, ὅπου ἀπεκαλύφθη κτίριον 900 π. μ. μὲ δάπεδον ἐστρωμένον διὰ μωσαϊκοῦ. Τὸ κτίριον τοῦτο φαίνεται ὅτι ἦτο Πραιτώριον τοῦ Γ' μ. Χ. αἰῶνος. Εὐρέθη ἐπίσης καὶ ἐπιγράμματις βῆσις τοῦ ἀνδριάντος τοῦ Αὐτοκράτορος Λουκίου Σεπτιμίου Σεβήρου Γ' ἐν Χανίοις, ὅπου ἀπεκαλύφθη ἰδιωτικὴ οἰκία τοῦ Α' π. Χ. αἰῶνος, τῆς ὁποίας δωμάτιόν τι ἔχει τὸ δάπεδον ἐστρωμένον διὰ μωσαϊκοῦ. Τὸ δάπεδον τοῦτο φέρει καλλιτεχνικωτάτην μωσαϊκὴν παράστασιν τῶν Ἐρώτων τοῦ Θεοῦ Ποσειδῶνος μετὰ τῆς νύμφης Ἀμιμόνης καὶ Δ' εἰς ἐξερεύνησιν σπηλαίου παρὰ τὴν Γεωργιούπολιν Ἀποκορώνου, ὅπου εὐρέθησαν ὄστρακα (τεμάχια πηλίνων ἀγγείων) ἀπὸ τῆς ὑπερομινωϊκῆς ἐποχῆς μέχρι τῶν τελευταίων Ρωμαϊκῶν χρόνων. Τὰ εὐρήματα ταῦτα φανεροῦν ὅτι τὸ σπήλαιον τοῦτο ὑπῆρξε τόπος λατρείας θεότητος ἀπὸ τῶν προϊστορικῶν χρόνων.

Ἐπίσης ὁ κ. Θεοφανίδης ἐπέδειξε διάφορα τυχαῖα εὐρήματα συλλεγόμενα ἀπὸ τὴν δυτικὴν Κρήτην, μετὰ τῶν ὁποίων πρωτεύει: Λίθινον ἀνάγλυφον διπλοῦ πελέκεως, εὐρέθεν ἐν Ἀγίᾳ Ρουμέλῃ, Σφακίων (Ἀρχαία Τάρα). Τὸ εὐρήμα τοῦτο, φέρον τὸ σύμβολον τῆς Μινωϊκῆς θρησκείας, πιθανόν νὰ εἶναι σπουδαῖον τεκμήριον τῆς ἐπιβιώσεως τῆς προϊστορικῆς Μινωϊκῆς θρησκείας τῶν Κρητῶν κατὰ τοὺς ἱστορικοὺς χρόνους.

Ὁ κ. Θεοφανίδης συμπεραίνει ὅτι ἡ Δυτικὴ Κρήτη εἶναι πλήρης ἀπὸ μνημεῖα τῶν Ἀχαιῶν.

Προγενέστερα μνημεῖα, δηλαδὴ μινωϊκῆς ἐποχῆς δὲν εὐρέθησαν ἀκόμη ἐκεῖ. 5 ΦΕΒΡΟΥΑΡΙΟΥ. Εἰς τὰ μὲ συνέχειαν δημοσιευόμενα ἀπομνημονεύματα τοῦ Πρίγκηπος Χριστοφύτου τῆς Ἑλλάδος ἀναγινώσκομεν τὰ κατωτέρω περὶ τῶν παλαιῶν μεταβάσεων τοῦ Αὐτοκράτορος τῆς Γερμανίας Γουλιέλμου τοῦ Β', εἰς τὴν Κέρκυραν :

«Ἦτο μανιώδης θιασώτης τῆς ἀρχαιολογίας, καὶ συνέβη μιά φορά κάποιος Γερμανὸς καθηγητὴς νὰ ἐπιτύχῃ μίαν σπουδαῖαν ἀρχαιολογικὴν ἀνακάλυψιν εἰς τὴν Κέρκυραν. Ἐνας ἐρνάτης, ἐνῶ ἔσκαπτεν εἰς κάποιον ἀγρὸν παρὰ τὸ «Μὸν Ρεπό» ἠσθάνθη ἡ σκαπάνη του νὰ κτυπᾷ εἰς κάτι σκληρόν. Ἐπῆρε τὴν διχάλαν του, παρεμέρισε τὰ χῶματα εἰς βάθος ὅχι μεγαλύτερον τῶν δύο ποδῶν καὶ ἀνεκάλυψε τὸ κεφάλι ἐνὸς λέοντος. Ἀμέσως ἤρχισαν ἀνασκαφαὶ καὶ ἀνεκαλύφθη ἕνας ἀρχαῖος ναὸς μὲ ζωηφόρον ἀρχαϊκῆς τέχνης, παριστῶσαν γοργόνας καὶ παλαίοντας λέοντας.

Ὁ Κάρτζερ ἔσπευσε ἐπὶ τόπου καὶ ἐπὶ πολλὰς ἡμέρας ἔπειτα οὐδέποτε ἐγκατέλειπε τὸ μέρος μέχρι ὅτου ἐνύκτωνε. Ἐκάθητο ἐπὶ ξυλίνης καρέκλας, τοποθετημένης κατὰ τρόπον ὥστε νὰ ἤμπορῇ νὰ παρακολουθῇ ἐκ τοῦ πλησίον τὰς ἀνασκαφὰς, ἐνῶ οἱ τῆς ἀκολουθίας του ἐστέκοντο γύρω ἐπὶ ὥρας, προσποιούμενοι ὅτι ἦσαν ἀπερροφημένοι εἰς τὰς ἐργασίας.»

Ὁ Γερμανὸς ἐπιστήμων δὲν ἀναφέρει ὁ Πρίγκηψ ἦτο ὁ Δαίρπελδ, ἡ δὲ θαυμασία τέχνης ζωοφόρος, διαφυλάσσεται ἐκτοτε ἐν Κερκύρᾳ.

5 ΦΕΒΡΟΥΑΡΙΟΥ. Ἡ ἐφημερὶς «Πρωτῖα» δημοσιεύει περιγραφὴν τοῦ Η. V. Μοττιον γράχοντος περὶ Ἀλεξανδρείας :

«Ἐνα ἀπὸ τὰ ὀλίγα πράγματα, τὰ ὅποια μᾶς ἐνθυμίζουν τὸ ἐνδοξον παρελθὸν τῆς πόλεως, εἶναι ὁ ἀπομένων ὀβελίσκος τῆς Κλεοπάτρας, ὁ ὁποῖος, μᾶζι μὲ ἕνα ἄλλον ὁμοῖον εὐρισκόμενον ἤδη εἰς τὴν Νέαν Ὑορκην, ἐκόσμου τὴν ἐσοδὸν ἐνὸς ναοῦ, τὸν ὁποῖον ἡ Κλεοπάτρα εἶχεν ἀφιερῶσει εἰς τὴν δόξαν τοῦ Μάρκου Ἀντωνίου. Δὲν εἶχε κατορθώσει, ἄλλως τε, νὰ ἀποτελειώσῃ αὐτὸν τὸν



ναόν, τόν όποϊον άλλοι συνεπλήρωσαν. Ούτε άλλως τε ή ίδια έτοποθέτη-  
σαν εκεί τούς δύο αυτούς όβελίσκους, μέ τούς όποϊους οι μεταγενέστεροι συνέδε-  
σαν τό όνομά της. Οι όβελίσκοι αυτοί μετακομίσθησαν άργότερον από την 'Ηλιού-  
πολιν, μετά τόν θάνατον της Κλεοπάτρας, και έτοποθετήθησαν εκεί όπου εύρι-  
σκονται, εις την είσοδον του ναού, του όποϊου την άνέγερσιν ειχεν άρχισει...

Ο άρθρογράφος όμιλεί και διά τόν φάρον της 'Αλεξανδρείας, όστις ύπήρξεν  
ό πατήρ όλων των φάρων και έδωσε τό όνομά του και εις πλείστας άλλας άκόμη  
εύρωπαϊκάς γλώσσας. Ο κατ' έξοχήν αυτός φάρος ειχε κτισθί εις την είσοδον του  
λιμένος της 'Αλεξανδρείας τώ 250 περίπου π. Χ., οι δέ παλαιοί συγγραφείς λέγουν  
ότι οι ναυτιλλόμενοι διέκρινον την λάμπιν του από άποστάσεως 19 μιλίων,  
πράγμα τό όποϊον είναι σημαντικώτατον, εάν λάβη κανείς ύπ' όψιν του ότι ή Αι-  
γυπτιακή άκτή είναι χθσαλωτάτη και όμαλή, δέν διακρίνεται δέ από τόν ταξιδιώ-  
την παρά μόνον άφου φθάση εις έλαχίστην από αυτής απόστασιν.

Από τας όλίγας κληροφάριας, τας όποϊας μάς άφησαν οι άρχαίοι συγγρα-  
φείς, ήμπορούμε νά σχηματίσωμεν την γνώμην ότι ο φάρος αυτός ήτο ένα λίθινον  
οίκοδόμημα 600 ποδών ύψους, αποτελούμενον από τέσσαρας ή όκτώ πύργους  
έκαστος των όποϊων ήτο μικρότερος από τόν ύπ' αυτόν. Θα έπρεπε νά όμοιαζε  
πολύ μέ ούρανοξύστην της Νέας 'Υόρκης κτισμένον εις τό άκρον της θαλάσσης,  
'Η χώρα ή όποϊα κατεσκεύασε τας Πυραμίδας, ήτο άσφαλώς Ικανή ν' άνεγείρη  
και ένα ούρανοξύστην, ο όποϊος θα έξέπληττε και αυτήν άκόμη την έποχήν του  
χάλυβος και του μπειδόν άρμέ.

Λέγεται έπίσης ότι ύπήρχον 300 δωμάτια έντός του φάρου όπου έστεγάζετο  
τό προσωπικόν του και ή φρουρά και ότι τό όλον οίκοδόμημα ήτο πλουσιώτατα  
διακεκοσμημένον. Οι λίθοι συνεδέοντο προς άλλήλους όχι διά κονιάματος  
άλλά διά τετηγμένου μολύβδου. Τό μάλλον ενδιαφέρον όμως πρόβλημα σχετικώς  
μέ τόν φάρον είναι τό εξής: Έγνώριζον άραγε οι 'Αλεξανδριανοί την χρήσιν  
των φακών:

Όταν οι 'Αραβες κατέκτησαν την Αίγυπτον κατά τόν 7ον μ.Χ. αιώνα ο  
φάρος έλειτούργει άκόμη, οι δέ χρονικογράφοι έγραψον μετά θυσμασμού δι'  
ένα «μεγάλον καθρέπτην», ο όποϊος εύρίσκετο εις την κορυφήν του οίκοδομήμα-  
τος και από τόν όποϊον, όπως έλεγαν, ήμπορούσε νά ιδή κανείς πάν ό,τι συνέ-  
βαινε εις την θάλασσαν, εις απόστασιν τόσην, εις όσην εύρίσκετο άκόμη και ή  
Κωνσταντινούπολις.

Και άλλην αφήγησιν 'Αραβος χρονικογράφου, ο μεγάλος αυτός καθρέ-  
πτης ήμπορούσε νά συγκεντρώση τας ακτίνας του ήλιου και κατευθύνων αυτάς  
πρός την θάλασσαν, νά καιή τά έν αυτή πλοία. Συνδυάζοντες τας δύο αυτάς ά-  
φήγησεις, ήμπορούμε νά υποθέσωμεν ότι εις την κορυφήν του φάρου ύπήρχε και  
τηλεσκοπίον και φακός.

Κατά τόν 9ον αιώνα, ένας χριστιανός κατάσκοπος, άπεστάλη από την Κων-  
σταντινούπολιν μέ την έντολήν νά καταστρέψη τόν φάρον, ο όποϊος παρείχε με-  
γάλας ύπηρεσίας εις την ναυτιλίαν των 'Αράβων. Έξεπλήρωσε την άποστολήν  
του κατά ένα τρόπον ο όποϊος δέν αφήνει άμφιβολίας περι της εθνικότητός του  
περι του ότι δηλαδή έπρόκειτο περι ένός συμπατριώτου του 'Οδυσσέως.

Κατακτήςας την έμπιστοσύνην του χαλίφου 'Αλ Ουαλίμ, του έξεμυστη-  
ρεύθη μίαν ήμέραν ότι ένας μεγάλος θησαυρός έκρύπτετο δηθεν ύπό τά θεμέλια  
του φάρου. Ασφαλέστερος τρόπος διά νά κατεδαφισθί, ένα οίκοδόμημα εις την  
'Ανατολήν, άσφαλώς δέν ύπάρχει!

Άπεπειράθησαν κατόπιν οι 'Αραβες νά τόν άνοικοδομήσουν, άλλ εις μάτην.  
Έπήγα εις τό φρούριον του Καϊτ Μπέη. Είναι ένα φρούριον της έποχής των  
Μαμελούων, τό όποϊον άνηγέρθη τόν 15ον αιώνα ύπό του Σουλτάνου Καϊτ Μπέη  
εις μίαν βραχώδη προέκτασιν της ανατολικής πλευράς του παλαιού λιμένος.

Όταν ο φάρος ειχε κτισθί εκεί, ο βράχος αυτός άπετέλει μίαν νησίδα  
κειμένην εις μικράν από της ξηράς απόστασιν. Οι οίκοδομήσαντες τόν φάρον  
τόν συνέδεσαν μετά της ξηράς, διά μίας προβλήτος, ή όποια διημυρύνθη όλίγον  
κατ' όλίγον και έπί της όποϊας, σήμεραν, εύρίσκειται μία από τας μάλλον πυ-  
κνοκατωκήμενας συνοικίας της 'Αλεξανδρείας.

Περιήλαμεν τας σκοτεινάς κονιορτώδεις αλθούσας του φρουρίου αυτού,  
μέ τά ιδιόρρυθμα παράθυρά του, από τά όποϊα διήρχετο τό στόμιον των πυρο-  
βόλων, και κατήλαμεν τά πέτρινα οκαλοπάτια του, άκούοντες συνεχώς τόν κρό-  
τον των επί της βορεινής πλευράς του θραυσμένων κυμάτων. Έπεσκέφθημεν και

τά ύπόγεια του φρουρίου και ο φίλος μου έφείλκυσε την προσοχήν μου επί της  
στερεότητος του βράχου επάνω εις τόν όποϊον ειχεν άνεγερθί τό φρούριον.

— Δέν έχω καμμίαν άμφιβολία ειπεν περι του ότι εύρισκόμεθα άκριβώς  
εις την θέσιν όπου ειχεν άνεγερθί ο φάρος. Μερικοί από αυτούς τούς όγκολίθους  
θα προέρχωνται από αυτόν, αι δέ έρευναι, απέδειξαν ότι αυτή άκριβώς  
είναι ή θέσις ή όποια θα ήμπορούσε νά βαστάση όλο αυτό τό βάρος. Έάν ειχαμε  
εις την διάθεσιν μας μίαν βάρκα, συνέχισε θα ήμπορούσα νά σοι δείξω μεγάλους  
λίθους από γρανίτην του 'Ασσουάν, οι όποϊοι εύρίσκονται ήδη μέσσω εις την θά-  
λασσαν. Οι γρανίται αυτοί είναι τά ύπολείμματα των μεγάλων κίνων οι όποϊον  
άπετέλουν την πρόσοψιν του όλου άρχαίου οίκοδομήματος.

Αν και τό φρούριον του Καϊτ Μπέη ήμικατεστραμμένον, δέν έχει τίποτε τό  
έλκυστικόν, έλάχιστοι δέ 'Αλεξανδριανοί και ξένοι τό έπισκέπτονται, ούδέποτε  
θα λησμονήσω τά στιγμάς τας όποϊας πέρασα εκεί κυττών πρός τόν πυθμένα της  
της θαλάσσης, και αναζητών λείψανα του 7ου θαύματος του κόσμου.

Έάν μερικοί πλούσιοι 'Ελληνες της 'Αλεξανδρείας άκοφασίσουν ποτέ, όπως  
συνήθως οι 'Ελληνες κάμνουν ν' αναγείρουν ένα άναμνηστικόν μνημείον, θα έπρε-  
πεν ίσως ν' άνεγείρουν ένα πρός τιμήν αυτού του παλαιού συμπατριώτου των  
του άρχιτέκτονος Σωστράτου, ο όποϊος έκτισε τόν φάρον, και ήναψεν ένα φώς,  
τό όποϊον σήμεραν και εις όλους τούς ώκεανούς και τας θαλάσσας του κόσμου.

Ανακοινοϋται ότι εις την περιοχήν θησείου από της ενάρξεως των ανα-  
σκαφών μέχρι σήμεραν άνευρέθησαν τά κάτωθι είδη: 789 τεμάχια άρχιτεκτονικά,  
500 χάλκινα άντικείμενα, 417 άντικείμενα έξ έλεφαντοστού και όστέων, 135 ύάλινα  
άντικείμενα ρωμαϊκής τέχνης, 5.000 άρχαία έπιγραφαί, 629 άντικείμενα εκ μο-  
λύβδου και σιδήρου, 28 άργυρά και χρυσά κομμήματα, 3.120 λυχνίαι ρωμαϊκής και  
άλλων έποχών, 400 μικρά πήλινα άγαλματάκια, 10774 άγγεία διαφόρων σχεδίων  
957 άγάλματα και τεμάχια άγαλιούτων, 7781 χειραλαβαί πίθων μέ όνόματα επί  
αυτών, 212 λίθινα άντικείμενα, 1.554 πήλινα μικρά άγαλματάκια, 11 ξύλινα άντι-  
κείμενα και 70.325 νομίσματα. Τά είδη ταύτα ως και τά άνευρεθησόμενα μέχρι  
του πέρατος των ανασκαφών, θα τοποθετηθούν εις ειδικόν Μουσείον, τό όποϊον,  
ως άνεγράφη ήδη, θα άνεγερθί πλησίον του θησείου.

8 ΦΕΒΡΟΥΑΡΙΟΥ. Ο Διευθυντής των Αρχαιοτήτων του Υπουργείου Παι-  
δείας κ. Μαρινάτος, όμιλεί κατόπιν ειδικής προσκλήσεως εις τό Πανεπιστήμιον  
του Βερολίνου.

Ο κ. Μαρινάτος άνέπτυξεν τό ζήτημα των μεγάλων καταστροφών, αι ό-  
ποϊαι κατά την δευτέραν χιλιετηρίδα π.Χ. έπληξαν τόν Μινωϊκόν πολιτισμόν  
της Κρήτης. Ο κ. Μαρινάτος έπεξήγησε διά πολλών εικονων τας από-  
ψεις του ύποστηρίξας, ότι ούδεμία είσοδος ξένων κατακτητών ήτο δυνατή εις  
την Κρήτην πρό του έτους 1400 π.Χ. Αι μεγάλοι καταστροφαι, αιτινες έπληξαν  
τά άνάκτορα και την Κρήτην γενικώς όφείλονται είτε εις έσωτερικάς διενέξεις  
συνεπεία των όποϊων ή Κνωσός άνέλαβεν έν τέλει τόν πρωτεύοντα ρόλον, είτε  
ήσαν συνέπεια τρομερών θεομηνιών.

Ο κ. Μαρινάτος απέδειξεν επί τη βάσει των ανασκαφών, τας όποϊας  
ένήργησεν ο ίδιος εις 'Αμυσόν, τό επίνειον της Κνωσσοϋ, ότι ή φοβερά θεο-  
μηνία ήτο ή έκρηξις του ήφαιστείου της Θήρας. Η έκρηξις αυτή συνέβη περι  
τό έτος 1500 π.Χ., όχι περι τό 2000, ως ένομίζετο ύπό των γεωλόγων. Η φρι-  
κώδης δύναμις της έκρήξεως άνετίναξεν εις τόν όέρα και κατεβύθισεν 83 τε-  
τραγωνικά χιλιάμετρα της άλλουτε στρογγύλης νήσου, ήτις ούτως έλαβε τό  
σχήμα, τό όποϊον έχει και σήμεραν. Έν συνεχεία ο κ. Μαρινάτος άνέπτυξε  
τά παράλληλα φαινόμενα της έκρήξεως του ήφαιστείου Κρακατάα εις τας 'Ολ-  
λανδικάς 'Ινδίας κατά τόν Αύγουστον του 1883. Τότε ή ήμέρα μετεβλήθη εις  
βαθυτάτην νύκτα μέχρις άποστάσεως 150 χιλιομέτρων. Αι δονήσεις του άέρος  
έθραυσαν ύαλοπίνακας και έράγησαν τοίχους μέχρις άποστάσεως 300 χιλιομέ-  
τρων. Μία σειρά πελωρίων θαλασσίων κυμάτων ύψώθη μέχρι ύψους 30 μέτρων,  
και έπέφερε τρομεράς καταστροφάς εις τας ακτάς της 'Ιάβας και της Σουμά-  
τρας μέ 63.500 ανθρώπινα θύματα.

Ο κ. Μαρινάτος άνέπτυξε περαιτέρω, ότι ή έκρηξις της Θήρας του 1500  
π.Χ. ύπήρξε τέσσαρας φορές μεγαλυτέρη ή της Κρακατάα. Έπί πλέον ή θάλασ-  
σα είναι άσυγκρίτως βαθυτέρα, μέχρι 2000 μέτρων, όπερ αύξάνει κατά πολύ την  
ταχύτητα και άρα την καταστρεπτικότητα των κυμάτων. Κατ' άκολουθίαν εις  
διάστημα όλιγώτερον της ήμισείας ώρας μετά την έκρηξιν, ή Κρήτη κατεκλύθη  
ύπό των πελωρίων κυμάτων, τά όποια έξύρσαν κυριολεκτικώς όλους τας παρα-



λίους πόλεις και λοιπούς συνοικισμούς, Πράγματι, αί ανασκαφαί ανέκαλυψαν πολλά τοιαύτα μινωικά κέντρα, τὰ ὅποια φέρουν τὰ ἴχνη μιᾶς ταυτοχρόνου καταστροφῆς. Τὸ ἀνάκτορον τῶν Μολίων τῆς Κρήτης καταλέγεται μεταξὺ αὐτῶν. Μία σειρά φοβερῶν σεισμῶν συνεπλήρωσε τὴν καταστροφήν. Ἐκτοτε ἡ νῆσος ἀρχίζει νὰ παρακμάζη, μέγα μέρος τῶν κατοίκων ἠναγκάσθησαν ἔντρομοι νὰ ζητήσουν νέας πατρίδας, βαθμηδὸν δὲ κατήλθον Ἀχαιοὶ καὶ Δωριεῖς, οἵτινες ἀπώκησαν ἐκ νέου τὴν ἠρημωθεῖσαν νῆσον.

Ἡ νέα αὕτη ἐρμηνεία τῆς τρομερᾶς καταστροφῆς τοῦ Μινωικοῦ πολιτισμοῦ ἔκαμε μεγάλην ἐντύπωσιν εἰς τὸν ἐπιστημονικὸν κόσμον τοῦ Βερολίνου.

Ἐτέρα ὀμιλία τοῦ κ. Μαρινάτου γενομένη μετὰ ταῦτα ἐν Ἀθήναις ἐστράφη ἐπὶ τοῦ γενικοῦ θέματος τῆς εἰσόδου τῆς νέας ἐποχῆς, καὶ τῆς ἐμφανίσεως τῶν Ἑλλήνων εἰς τὸν ὀρίζοντα τῆς ἱστορίας.

Ὁ κ. Μαρινάτος ἠσχολήθη μὲ τὸ τέλος τοῦ μινωικοῦ πολιτισμοῦ, τὴν ἐξέλιξιν τοῦ ὁποῦ εἶχεν ἀναπτύξει εἰς τὴν προηγουμένην σειράν ὀμιλιῶν. Κατὰ τὸν ἴδον π.Χ. αἰῶνα ὁ μινωικὸς πολιτισμὸς εἶχε φθάσει εἰς τὸ ὑψιστὸν σημεῖον τῆς ἀκμῆς του, ἡ δὲ Κρήτη εὐρίσκετο εἰς τὴν μεγαλειτέραν ἰσχύν της. Τὸ ἐμπόριον ἔφθανεν εἰς τὰ ἀκρότατα τοῦ τότε γνωστοῦ κόσμου, ἀφθονος δὲ πλοῦτος συνεκεντροῦτο εἰς τὴν νῆσον. Περὶ τοῦ 1500 ὁμοῦς ἡ πανίσχυρος κρητικὴ θεότης φαίνεται, ὅτι ἐγκατέλειπε τοὺς Κρήτας. Μίαν ἡμέραν ὁ ὀρίζων ἐκαλύφθη ἀπὸ σκοτεινὰ νέφη καὶ βροχὴ θερμῆς τέφρας ἤρχισε νὰ πίπτῃ, ἐνῶ φοβεροὶ κρότοι ἠκούοντο. Πελώρια θαλάσσια κύματα κατέστρεψαν ὅτι εὐρίσκετο εἰς τὰ παράλια, ἐνῶ εἰς τὰ μεσόγεια αἱ σεισμικαὶ δονήσεις συνεπλήρουν τὴν καταστροφήν. Χιλιάδες ἀνθρώπων εὐρήκαν τὸν θάνατον. Αἰτία τῆς καταστροφῆς αὐτῆς ἦτο ἡ φοβερὰ ἔκρηξις τοῦ ἠφαιστείου τῆς Θήρας. Δὲν ὑπάρχουν περιγραφαὶ τῆς καταστροφῆς, ἀλλὰ δυνάμεθα νὰ τὴν φαντασθῶμεν ἀπὸ τὴν πρόσφατον ἔκρηξιν τοῦ ἠφαιστείου Κρακατάο. Ὁ θαυμάσιος πολιτισμὸς τῶν αἰῶνων μετεβλήθη εἰς θλίβερά ἐρείπια. Ἐπειτα ἀπὸ τὴν καταστροφήν αὐτὴν ἀρχίζει ἡ κατὰπτωσις, ὁ φόβος ἀναγκάζει τοὺς κατοίκους νὰ φύγουν μακριὰ ἀπὸ τὴν θείαν ὀργήν. Καὶ οἱ Κρήτες ἀρχίζουν νὰ μεταναστεύουν καὶ νὰ ἀποικίζουν πόλεις εἰς τὴν Πελοπόννησον, τὴν Κύπρον, τὴν Ἀσίαν καὶ τὴν Αἴγυπτον. Αἱ ἀρχαιολογικαὶ ἔρευναι ἔχουν ἤδη ἐπαρκῶς διαφωτίσει τὸν ἀποικισμὸν αὐτὸν, χάρις εἰς τὰ εὐρήματα τῶν ἀνασκαφῶν. Ὁ μινωικὸς πολιτισμὸς μεταφέρεται παντοῦ. Εἰς τὴν Κρήτην ἀπέμειναν ὅσοι ἐφοβοῦντο νὰ φύγουν καὶ ὅσοι δὲν ἠθέλουν νὰ ἐγκαταλείψουν τὴν πατρίδα των. Συνεσπειρώθησαν γύρω ἀπὸ τὸ ἀνάκτορον τῆς Κνωσσοῦ, τὸ ὁποῖον ἀνωκοδόμησαν καὶ ἤρχισαν νὰ ἐργάζωνται διὰ τὴν δημιουργίαν νέας δυνάμεως. Οὕτω ἀρχίζει μιὰ νέα ἀνθισσις τῆς τέχνης, τὴν ὁποῖαν βλέπομεν εἰς τὰ ἀνάκτορα τῆς Κνωσσοῦ καὶ εἰς τὰ ἀγγεῖα καὶ τοὺς τάφους τῆς ἐποχῆς. Ἀπὸ τὴν τέχνην τῆς περιόδου αὐτῆς λείπει ἡ μεγάλη πνοὴ τῆς προηγουμένης περιόδου. Εἶναι ἡ λεγομένη ἀνάκτορικὴ τέχνη» χαρακτηριζομένη ἀπὸ τὴν σχηματοποίησιν τῶν παραστάσεων καὶ ἀπὸ ὠρισμένα ἰδίως σχήματα, ὅπως τὴν σπείραν, τοὺς ρόδακας καὶ ἄλλα. Εἶναι μιὰ διακοσμητικὴ. Ἀπὸ τὴν ἴδιαν ἐποχὴν ἔχομεν τὴν νέαν μινωικὴν γραφήν, τὸ λεγόμενον «γραμμικὸν σύστημα Β'». εἰς πλείστας ἐπιγραφάς, αἱ ὁποῖαι δὲν κατωρθώθη εἰσέτι νὰ ἀναγνωσθοῦν. Ἡ περίοδος αὕτη δὲν διήρκεσε πολὺ. Μετὰ ἑκατὸν ἔτη μιὰ νέα καταστροφὴ ἐπῆλθεν, εἴτε ἐκ φυσικοῦ γεγονότος, εἴτε ἐξ ἄλλης αἰτίας. Ἡ νῆσος ἠρημώθη καὶ ὁ ἀραιὸς πληθυσμὸς της δὲν κατώρθωσε πλέον νὰ δημιουργήσῃ νέα κέντρα.

Ἡδὴ ὁμοῦς μιὰ νέα περίοδος ζωῆς ἀρχίζει. Ἐνα νέον αἷμα, τὸ αἷμα τῶν Ἀχαιῶν ἀρχίζει νὰ ἀναμειγνύεται μὲ τὸ κρητικόν. Φαίνεται ὅτι οἱ Ἀχαιοὶ, ποὺ εἶχον ἤδη ἀπὸ τοῦ 17ου αἰῶνος ἐγκατασταθῆ εἰς τὴν ἠπειρωτικὴν Ἑλλάδα, κατήλθον κατὰ πρῶτον εἰς τὴν Κρήτην, μετὰ τὴν κρώτη καταστροφήν. Ἡ κάθοδος ἦτο εἰρηνικὴ, ἴχνη της εἶναι τὰ ὄπλα, ποὺ εὐρίσκονται εἰς τοὺς τάφους τῆς ἐποχῆς. Αὐτὸς ἦτο ὁ πρῶτος ἀποικισμὸς. Ὁ δεῦτερος ἔγινε μετὰ τὸν Τρωϊκὸν πόλεμον. Ἡ νῆσος ἀρχίζει πλέον νὰ ἐξελληνίζεται, ὅταν ἐπέρχεται ἡ κάθοδος τῶν Δωριέων.

Ὁ κ. Μαρινάτος πιστεύει, ὅτι ἡ κάθοδος τῶν Δωριέων εἰς τὴν Κρήτην ἦτο εἰρηνικὴ. Ὅπως ὅποτε οἱ Δωριεῖς ἐξεπολιτίσθησαν εἰς τὴν Κρήτην πολὺ ἔνωρτερον παρά εἰς τὴν ἠπειρωτικὴν Ἑλλάδα, διότι εὐρήκαν πολιτισμὸν. Ἐταὶ ἀρχίζει μιὰ νέα ἐποχὴ.»

14 ΦΕΒΡΟΥΑΡΙΟΥ. Ἀναγράφεται ἡ εἰδησις ὅτι ἐργάται ἐργαζόμενοι πρὸς ἀνδρουεῖν λάκκων, εἰς τὸ ἐν τῇ θέσει «Κουτουμάτσα» τῆς κρηματικῆς περιφέρειας τῆς Κορίνθου κτῆμα τοῦ Μ. Δρίτσα, ἀνεῦρον 283 ἀρχαῖα νομίσματα. τῶν ὁποῶν ἡ ἀξία εἶναι πολὺ μεγάλη κατὰ τοὺς εἰδικούς.

Τὰ νομίσματα ταῦτα παρεδόθησαν εἰς τὸ Νομισματικὸν Μουσεῖον Ἀθηνῶν, 18 ΦΕΒΡΟΥΑΡΙΟΥ. Ἡ ἔφημερις «Πρωτὰ» δημοσιεύει πληροφορίας περὶ τῶν ἐν Συρίᾳ ἀνασκαφῶν.

Εἶναι ἤδη ἀναμφισβήτητον ὅτι αἱ ὑπὸ τοῦ σέρ Γουώλεϋ διενεργούμεναι ἀνασκαφαὶ ἐν Συρίᾳ ἀποτελοῦν συμβολὴν πολὺτιμον εἰς τὴν ἀρχαίαν ἱστορίαν τῆς Ἑγγύς Ἀνατολῆς. Τὰ τελευταῖα ἄλλωστε εὐρήματα προσθέτουν πολλὰ εἰς τὰς μέχρι τοῦδε γνώσεις μας ἐπὶ τῆς ἱστορίας αὐτῆς.

Ἀνασκαφαὶ διεξάγονται ἤδη εἰς δύο κεχωρισμένας περιοχάς, εὐρισκομένης εἰς τὴν γόνιμον κοιλάδα τοῦ ποταμοῦ Ὀρόντου, ἐγγύς τῆς Ἀντιοχείας. Ἡ μία καλεῖται Ἑλ Μίνα, καὶ ἡ ἄλλη Ἀτσάνα εὐρίσκονται δὲ εἰς τὸ σημεῖον συναντήσεως ἐμπορικῶν ὁδῶν καὶ ὁδῶν ὁπότεν διέρχονται συνήθως καραβάνια. Ἀμφότεραι πάντως εὐρίσκονται ἐπὶ τῆς μόνης δυνατῆς ὁδοῦ διὰ τῆς ὁποίας τὸ ἐμπόριον καὶ αἱ ἐκροαὶ τῆς Μεσοποταμίας ἤμποροῦν νὰ φθάσουν μέχρι τῆς Μεσογείου, δηλαδὴ, εἰς τὸ σημεῖον ὅπου ἡ Ἀνατολὴ συναντᾷ τὴν Δύσιν, καὶ ἀπὸ τῆς ἀπόψεως αὐτῆς αἱ ἐκεῖ διενεργούμεναι ἀνασκαφαὶ ἀποκτοῦν ἰδιαιτέρον ὄλως ἐνδιαφέρον. Ἐν Μίνα, ὡς ἀπεδείχθη, ἦτο ἕνας μικρὸς λιμὴν, ἀκμάσας ἀπὸ τοῦ 800 μέχρι τοῦ 320 π.Χ. ὁπότε καὶ ἐνεκρώθη ἡ κίνησις του διὰ τῆς δημιουργίας τοῦ ἀσφαλεστέρου ἑλληνιστικοῦ λιμένος τῆς Σελευκείας. Ἀργότερα, ἐχρησιμοποίηθη κατὰ τὴν ἐποχὴν τῶν Σταυροφοριῶν, εὐρέθησαν δ' ἐκεῖ ἐσχάτως, ὠραῖα τὰ κεραμοεργήματα τῆς Βυζαντινῆς περιόδου καθὼς καὶ ἀργυρὰ νομίσματα τῆς ἐποχῆς τῶν Σταυροφοριῶν.

Αἱ τελευταῖαι ἀνασκαφαὶ ὑπῆρξαν ἀποκαλυπτικώταται διὰ τὴν ἱστορίαν τῆς ἠπειρωτικῆς Εὐρώπης. Ἀπεκάλυψαν ὅτι ἡ ἐν τῇ θέσει τῆς Ἑλ. Μίνα ἀρχαία πόλις κατωκεῖτο μόνον τὴν ἡμέραν, ἀπὸ ἐμπόρους ἰδίως, οἱ ὁποῖοι κατὰ τὴν νύκτα ἐπέστρεφον εἰς τὰς κατοικίας των εὐρισκομένης εἰς ἀπόστασιν δύο περίπου μιλίων. Ἡ παραθαλάσσιος πόλις ἀπετελεῖτο μόνον ἀπὸ ἀποθήκας καὶ ἐμπορικὰ γρῶφεία. Εἰς τὰς ἀποθήκας, αἱ ὁποῖαι πρὸς τὸ μέρος τῆς ὁδοῦ ἐσχημάτιζον ἕνα εἶδος καταστήματος λιανικῆς πωλήσεως, ἐπωλοῦντο συγχρόνως κομψοτεχνήματα ἑλληνικῆς τέχνης, τὰ ὁποῖα προήρχοντο ἀπὸ τὴν Δύσιν, ἀλλὰ καὶ προϊόντα τῆς Ἀνατολῆς ὅπως ἐπὶ παραδείγματι πλοῦσια κεντήματα, τὰ ὁποῖα οἱ Ἕλληνας ἀκριβοπλήρωναν ἐξαιρετικὰ.

Ὡς πρὸς τὴν εἰσαγωγὴν τῶν ἑλληνικῶν προϊόντων, φαίνεται ὅτι ταῦτα κατ' ἀρχὰς μὲν μεταφέροντο ἐκ Κύπρου καὶ ἀργότερα ἐκ Ρόδου, ὁπότεν κατὰ τὸν 7ον καὶ 8ον αἰῶνα εἰσήγοντο κεραμοεργήματα μεγάλης ἀξίας. Μετὰ τὸν 6ον αἰῶνα, ἡ ἀγορὰ αὐτῆ, κατεκτήθη ἀπὸ τὰς Ἀθήνας ὁπότεν εἰσήγοντο κυρίως ἀγγεῖα τῆς καλυτέρας Ἀττικῆς τέχνης.

Ἡδὴ, οἱ ἐνεργοῦντες τὰς ἀνασκαφὰς πιστεύουν ὅτι ἡ ἱστορία τῆς ἐν τῇ τοποθεσίᾳ τῆς Μίνας ἀρχαίας πόλεως ἀρχίζει πρὶν ἀκόμη καὶ ἀπὸ τοὺς ἑλληνικοὺς χρόνους, ἀπὸ τὴν Μυκηναϊκὴν περίοδον.

Αἱ ἀνασκαφαὶ ἐπίσης αἱ ὁποῖαι ἐγένοντο εἰς Ἀτσάνα, ὑπῆρξαν ἀποκαλυπτικώταται. Κατὰ τὴν παρελθούσαν περίοδον ἀνασκαφῶν εἶχεν ἤδη ἐξακριβωθῆ ὅτι ἐν Ἀτσάνα ὑπῆρχε πόλις ἀπὸ τῆς ἐποχῆς τοῦ χαλκοῦ καὶ ὅτι ἀπετέλει κατὰ τὴν Μυκηναϊκὴν καὶ Ὀμηρικὴν περίοδον ἐμπορικὸν σύνδεσμον μεταξὺ Ἀνατολῆς καὶ Δύσεως. Εὐρέθησαν τότε τὰ ἐρείπια ἑνὸς μεγάλου οἰκοδομήματος τοῦ ὁποῦ το εἶδος δὲν εἶχεν εἰσέτι κατορθωθῆ ν' ἀποσαφηνισθῆ πλήρως.

Ἡ νέα περίοδος τῶν ἀνασκαφῶν ἐρριψε νέον φῶς εἰς τὸν χαρακτῆρα αὐτοῦ τοῦ κτιρίου. εἶναι δὲ προφανές ὅτι πρόκειται περὶ ἑνὸς σημαντικοῦ ἀνακτόρου, οἰκοδομηθέντος μὲ μεγάλην προσοχὴν. Οἱ τοῖχοι τοῦ ἀνακτόρου αὐτοῦ εἶναι κτισμένοι μὲ ὀρθοστάτας, κατὰ τὸ σύστημα τῶν ἀνακτόρων τῆς Κρήτης, ἐφέτος δὲ εὐρέθη καὶ ἡ εἴσοδος τοῦ ἀνακτόρου, συνισταμένη εἰς κλίμακα, εἰς τὴν βάσιν τῆς ὁποίας ὑπῆρχε μεγαλοπρεπῆς πύλη, ὑποβασταζομένη ἀπὸ δύο κίονας. Ἡ δομοῖότης μεταξὺ τοῦ κτιρίου αὐτοῦ καὶ τῶν μινωικῶν εἶναι ἐκπληκτικὴ, εὐρίσκει δὲ κανεῖν καὶ πολλὰ τὰ κοινὰ μεταξὺ αὐτοῦ καὶ τῶν ἀνακτόρων τῶν Χιτιτιῶν βασιλέων.

Ἡ ὅλη πόλις κατεστράφη κατὰ τὸν 12ον π.Χ. αἰῶνα ἀπὸ μίαν τρομακτικὴν πυρκαϊάν.

Τὰ κεραμοεργήματα καὶ τὰ λοιπὰ ἀντικείμενα, τὰ ὁποῖα εὐρέθησαν ἐκεῖ παρουσιάζουν μέγαν ἐνδιαφέρον. Τὰ μυκηναϊκὰ προϊόντα ἰδίως, εἰσαχθέντα ἐκεῖ προφανῶς ἀπὸ τοῦ 1400 μέχρι τοῦ 1200 π.Χ., εἶναι ἀφθονώτατα. Φαίνεται ὁμοῦς ὅτι κατ' ἐκείνην τὴν ἐποχὴν καὶ οἱ κάτοικοι τῆς πόλεως κατασκεύαζαν πηλίνα σκευὴ ἑνὸς τύπου ἐντελῶς νέου. Ταῦτα ἦσαν κυρίως μικρὰ δοχεῖα, στολιώ-



μένα με άνθη και άλλας παραστάσεις, αἱ ὁποῖαι ὁμοιάζουν πολὺ με τὰς παραστάσεις, τὰς ὁποίας συναντῶμεν ἐπὶ μινωικῶν ἀγγείων τοῦ 15ου καὶ 16ου π. Χ. αἰῶνος.

Ἡ θέσις τῆς Ἀιχάνας εἶναι τοιαύτη, ὥστε νὰ προσφέρεται ἄριστα εἰς τὴν ἐξυπηρέτησιν τοῦ ἐμπορίου μεταξὺ τῆς χώρας τῶν Σουμερίων καὶ τῶν Βαβυλωνίων ἀφ' ἑνὸς καὶ τῆς Δύσεως ἀφ' ἑτέρου. εὗρισκετο ἐπίσης εἰς ἐπαφὴν μετὰ πολλὰ κέντρα τῶν Χιτιτιῶν ἐν τῇ Μικρᾷ Ἀσίᾳ. Ἀποδείξεις τῆς διενεργείας ἐμπορίου μετὰ τῶν Χιτιτιῶν, ἴσως δὲ καὶ χιτιτιτικῆς κατοχῆς, εὗρέθησαν ἤδη ἀρκεταί, ρίπτεται δὲ οὕτω ἱκανὸν φῶς εἰς τὴν ἱστορίαν τῶν Χιτιτιῶν. δεδομένου ὅτι, ὡς ἐνόμιζετο, οἱ Χιτιτίται κατὰ τὰ μέσα τῆς 2ας π. Χ. χιλιετηρίδος ἐκυριάρχουν μερικῶν μόνον τμημάτων τῆς Μικρᾶς Ἀσίας καὶ κυρίως τοῦ βορείου ἡμισείας τῆς.

Ἡ θέσις αὐτῆς τῆς πόλεως εἶναι σημαντικωτάτη διὰ τὴν ἱστορίαν τῆς Ἀνατολῆς. Ἀποδεικνύει ἕνα πολιτισμὸν πολυσύνθετον, εἰς τὸν ὁποῖον μετέχουν πλείστα στοιχεῖα πολλῶν διαφορετικῶν ἀρχαίων αὐτοκρατοριῶν. Ὑπάρχουν ἴσως μινωϊκαὶ ἐπιρροαί, ἀσφαλῶς μυκηναϊκαί, προφανῶς δὲ καὶ ἐπιδράσεις τῶν Σουμερίων καὶ τῶν Χιτιτιῶν. Καὶ ὅμως μόνον ἕνα μικρὸν μέρος τῶν ἀνακτόρων ἔχει ἀποκαλυφθῆ μετὰ τοῦδε. Συνεπῶς δικαιοῦμεθα νὰ περιμένωμεν ἀκόμη ἐκπλήξεις.

19 ΦΕΒΡΟΥΑΡΙΟΥ. Παρὰ τὴν ὁδὸν Ἀγίας Σοφίας 3, ὑπὸ ἐργατῶν τῆς ἐταιρείας ὑπονόμων, κατὰ ἐνεργουμένην ἐσκαφὴν, ἀνευρέθησαν τρία μνημεῖα κεκαλυμμένα διὰ πλακῶν μαρμάρου.

— Κατὰ τηλεγράφημα ἐκ Χαλκίδος, παρὰ τὸ παλαιὸν μουσουλμανικὸν νεκροταφεῖον ἀνεκαλύφθη τάφος ρωμαϊκῆς ἐποχῆς. Ὡς διεπιστώθη ἐκ τῶν γενομένων ἐρευνῶν, ὁ τάφος οὗτος ἔχει συληθῆ ἀπὸ πολλοῦ. Τὰ εὗρεθέντα ἐντὸς αὐτοῦ ἀντικείμενα εἶναι ἀσήμαντα.

28 ΦΕΒΡΟΥΑΡΙΟΥ. Εἰς τὴν «Ἐφημερίδα τῆς Κυβερνήσεως» ἐδημοσιεύθη ἀπόφασις καθ' ἣν οἱ καθ' ἅπαν τὸ Κράτος πωληταὶ ἀντικειμένων ἀρχαιολογικῆς ἀξίας ὑποχρεοῦνται νὰ ἔχουν τοποθετημένην ἐπὶ ἐκάστου ἀντικειμένου, ἐκτεθειμένου πρὸς πώλησιν, ἐπιγραφὴν, ἀναγράφουσαν εἰς τὴν Ἑλληνικὴν καὶ Γαλλικὴν τὴν λέξιν «γνήσιον» ἢ «ἀπομίμησις» ἀναλόγως γνησιότητος ἢ μὴ τοῦ πρὸς πώλησιν ἐκτεθειμένου ἀντικειμένου. Οἱ παραβάται διώκονται ποινικῶς.

Ὁ κ. Φιλαδελφεὺς θεωρεῖ τὴν ἀπόφασιν ταύτην ὀρθοτάτην διότι ἡ κιβδηλεία ὀργιάζει εἰς βᾶρος τῶν ἀγοραστῶν Ἑλλήνων τε καὶ ξένων. Διεξάγεται δὲ αὕτη εἰς μεγάλην κλίμακα ἀπὸ ὀργανωμένας ομάδας ἢ δὲ ἀπομίμησις εἶναι πολλὰκις τόσον τελεία ὥστε καὶ ἀρχαιολόγοι δυνατὸν νὰ ἀπατηθοῦν.

Εἰς ἐπίρρωσιν τῶν λεγομένων τοῦ ὁ κ. Φιλαδελφεὺς ἐπέδειξεν εἰς τὸν συντάκτην μας πῆλινον εἰδῶλιον Ταναγραίας μετὰ ριπίδιον τελείας ἀπομιμήσεως.

Ταῦτα τίθενται ἐπὶ μακρὸν χρόνον ἐντὸς τῆς γῆς καὶ οὕτω λαμβάνουν τὸν τύπον ἀρχαίου.

Ἐπίσης ἐπέδειξεν καὶ μίαν κεφαλὴν Ἐφήβου χαλκῆν τελείας ἀπομιμήσεως καθ' ὅσον αὐταὶ χύνονται ἐντὸς μήτρας κατασκευαζομένης ἐκ γνησίου ἀρχαίου πρωτοτύπου καὶ οὕτω κατωρθοῦται ἡ κατασκευὴ πολλῶν ἀντιτύπων ἅτινα μετὰ ὀλίγην παραμυθίαν εἰς τὴν γῆν λαμβάνουν τὴν ὄψιν ἀρχαίων ἀγαλμάτων ὥστε καὶ ἀρχαιολόγος μετὰ δυσκολίας δύναται νὰ ἐξακριβώσῃ, καὶ ἔτι μᾶλλον ὁ ξένος ἐπισκέπτης.

Ἐρωτηθεὶς ἐὰν ἐπιτρέπεται ἡ ἐξαγωγή τῶν ἀγοραζομένων ἀρχαίων ἀντικειμένων ἀπήντησεν ὅτι ἐπιτρέπεται μόνον κατόπιν ἀδείας ἣτις χορηγεῖται μετὰ γνωμοδότησιν τοῦ Ἀρχαιολογικοῦ Συμβουλίου ὅτι δὲν εἶναι μεγάλης σπουδαιότητος ὥστε νὰ ἱσοθετηθοῦν εἰς Μουσεῖον.

5 ΜΑΡΤΙΟΥ. Τηλεγραφοῦν ἐκ Θεσσαλονίκης ὅτι κατὰ τὴν ἐνέργειαν ἐσκαφῶν πρὸς ἀνέγερσιν ἐνὸς ὑποστέγου εἰς τὸ ἀεροδρόμιον Σέδες, ἀνευρέθησαν ὑπὸ ἐργατῶν τρεῖς ἀρχαῖοι τάφοι. Ὁ Διευθυντὴς τοῦ Ἀρχαιολογικοῦ Μουσείου, διεπίστωσεν ὅτι οἱ τάφοι ἀνήκουν εἰς τὴν Ἑλληνιστικὴν ἐποχὴν. Ἐντὸς τῶν δύο ἐξ αὐτῶν ἀνευρέθησαν δοσερακα ἀγγείων, εἰς δὲ τὸν τρίτον τὸ ἥμισυ χρυσοῦ στεφάνου.

5 ΜΑΡΤΙΟΥ. Ἐκ τῆς Διευθύνσεως Ἀρχαιολογίας ἀνεκοινώθη, ὅτι τὸ Ἀρχαιολογικὸν Συμβούλιον παρέσχεν ἀδειαν εἰς τὸ ἴδρυμα «Σίγγερ-Πολινιάκ» ὅπως ἐνεργήσῃ ἀρχαιολογικὰς ἀνασκαφὰς εἰς τὸν ἐν Κερκύρα κτήμα Ἀργυροπούλου, παρὰ τὴν θέσιν «Μὸν-Ρεπά».

Ἀντιπρόσωπος τοῦ Ὑπουργείου Παιδείας κατὰ τὴν διάρκειαν τῶν ἀνασκαφῶν θὰ παρίσταται ὁ Ἐφορος Ἀρχαιοτήτων κ. Παπαδημητρίου.

Ὑπὸ τοῦ καθηγητοῦ κ. Α. Ὀρλάνδου ἀνεσκάφη καὶ ἀνεστυλῶθη ἐν μέρει βασιλικὴ τῶν χρόνων τοῦ Ἰουστινιανοῦ, κεχωσμένη μέχρι τοῦδε ἐντὸς ἀγρίων θάμνων καὶ πετρῶν, ἐν Χαλικιάδω τῆς Λέσβου. Ὁ ναὸς ἦτο τρίκλιτος ἔφερε δηλαδὴ ἐσωτερικῶς δύο κιονοστοιχίας ἐκ πέντε κίωνων ἐκάστην.

Τῶν κίωνων τούτων εὗρέθησαν αἱ βάσεις, οἱ ἀρράβδωτοι κορμοὶ καὶ τὰ ἰωνικοῦ ἐπιθήματος κιονόκρανα, ἅτινα πάντα ἀνεστηλώθησαν. εἰς τὴν κόγχην τοῦ ἱεροῦ εὗρέθη τὸ σύνθρονον πρὸ τοῦ ὁποίου ἦτο ἰδρυμένον τὸ καλύπτρον τῆς ἀγίας τράπεζαν κιβώτιον.

Κατὰ τὴν ἀνασκαφὴν εὗρέθησαν πάντες οἱ κιονίσκοι καὶ τὰ θωράκια τοῦ τέμπλου ὅπερ καὶ αὐτὸ ἀνεστυλῶθη ἤδη. Οὕτω ἡ βασιλικὴ τοῦ Χαλικιάδου ἀποτελεῖ τὴν ἐκ τῶν ἤδη ἀνασκαφεισῶν βασιλικῶν τῆς Λέσβου καὶ τῆς ἄλλης Ἑλλάδος τὴν ἀρτιώτερον διατηρουμένην, ἐλπίζεται δὲ ὅτι κατὰ τὸ προσεχὲς ἔτος θέλει συμπληρωθῆ καὶ ἡ ἀναστύλωσις τῶν τόξων καὶ τῶν ἐξωτερικῶν τοίχων ὁπότε δὲν θὰ μένη εἰ μὴ μόνον ἡ ἀνακατασκευὴ τῆς ξυλίνης στέγης ἵνα τεθῆ ὁ ναὸς εἰς λειτουργίαν.

— Ἐκ τοῦ Ὑπουργείου τῆς Παιδείας ἀνεκοινώθη ὅτι παρὰ τὴν θέσιν Στροφιῆ τῆς Κηφισιάς ἀνευρέθη ἀρχαῖος τάφος τοῦ 5ου π. Χ. αἰῶνος περιέχων πέντε ἀγγεῖα, μίαν πυξίδα καὶ διάφορα ἄλλα ἀντικείμενα, ἅτινα παρεδόθησαν εἰς τὸ Ἀρχαιολογικὸν Μουσεῖον.

Ἡ ἰταλικὴ ἀρχαιολογικὴ ἀποστολὴ συνεχίζει τὰς ἀνασκαφὰς τῆς εἰς τὴν περιοχὴν τοῦ Βουθρωτοῦ, ἡ ὁποία ἀποτελεῖ πλούσιον κέντρον ἑλληνορωμαϊκῆς τέχνης. Οἱ ἀρχαιολόγοι ἐξετάζουν ἐν ταῖς λεπτομερείαις τοῦ ἕνα μέγα φρούριον ἀνακαλυφθὲν ἐσχάτως, τῆς ἑλληνικῆς ἐποχῆς. Εἰς τὸ φρούριον περιέχεται ἕνα κτίριον ρωμαϊκὸν τοῦ ὁποίου τὸ δάπεδον εἶναι στρωμένον μετὰ πολυχρῶμα μωσαϊκὰ.

Παρὰ τὴν Ἀκρόπολιν τοῦ Βουθρωτοῦ θὰ κτισθῆ μουσεῖον ὅπου θὰ ἀποθεοῦν τὰ εὗρηματα.

6 ΜΑΡΤΙΟΥ. Ἀνεκοινώθη ὑπὸ τοῦ ἀρχαιολογικοῦ τμήματος τοῦ ὑπουργείου Παιδείας, ὅτι κατὰ τὴν διάρκειαν τοῦ τρέχοντος ἔτους 1938 πρόκειται νὰ γίνουν αἱ ἐξῆς ἐργασίαι ἀναστυλώσεως: α) Θὰ συνεχισθῆ ἡ ἀναστύλωσις τῶν Παλατιῶν τοῦ Μυστρά εἰς τὴν πτέρυγα τῶν Παλαιολόγων. β) Θὰ στερεωθῆ καὶ ἐν μέρει θ' ἀναστυλωθῆ ἡ παλαιὰ βασιλικὴ τῆς Μητροπόλεως τῶν Σερρών. γ) Θὰ στερεωθῆ τὸ καθολικὸν τῆς ἐπὶ τοῦ Κιθαιρῶνος Βυζαντινῆς Μονῆς τοῦ Ὁσίου Μελετίου. δ) Θὰ στερεωθῆ ὁ Βυζαντινὸς ναὸς τῶν Πολιτικῶν Εὐβοίας. ε) Θὰ ἀνακατασταθῆ ὁ τροῦλος τοῦ σπουδαιότητος διὰ τὴν ἱστορίαν τῆς ἀρχιτεκτονικῆς ναοῦ τῆς Σκριπαῦς, ὁ ὁποῖος ἀνηγέρθη τὸ ἔτος 873 μ.Χ. στ) Θὰ στερεωθοῦν τὰ ψηφιδωτὰ τῆς Μονῆς τοῦ τοῦ Ὁσίου Λουκά τῆς Φωκίδος καὶ τέλος θὰ συμπληρωθῆ τὸ ἐλλεῖπον σύστημα ἐπαλλήλων κίωνων τοῦ ἐν Ἀρτῇ θαυμαστοῦ ναοῦ τῆς Παρηγορητίσσης.

10 ΜΑΡΤΙΟΥ. Ἀφίχθη ὁ Ἀμερικανὸς ἀρχαιολόγος Ντάβιντ Ρόμπινσον ὅπως ἐνεργήσῃ μετὰ ἄλλους Ἀμερικανοὺς ἀρχαιολογικὰς ἀνασκαφὰς εἰς τὴν ἀρχαίαν Ὀλυμπιον τῆς Χαλκιδικῆς κατόπιν ἀδείας τοῦ ὑπουργείου τῆς Παιδείας.

Αἱ ἀρχαιολογικαὶ ἀνασκαφαὶ τῆς Ὀλυμπίας, αἵτινες, ὡς γνωστὸν, διεξάγονται δαπάναις τῆς γερμανικῆς κυβερνήσεως, φέρουν εἰς φῶς λίαν ἀξιόλογα εὗρηματα.

Οὕτως ἐκτὸς τῶν ἀνευρέθεντων μέχρι τοῦδε ἀρχαίων ἀγαλμάτων καὶ διαφόρων ἄλλων ἀρχαιοτήτων περιορισμένης σχετικῶς ἀξίας, ἀνεκαλύφθησαν θαυμαστῆς τέχνης χαλκᾶ ἐλάσματα μετὰ παραστάσεων. Τὰ ἐλάσματα περιέβαλλον ξυλίνας ἀσπίδας πολεμιστῶν τῆς ἀρχαίας Ἑλλάδος.

Δύο τῶν ἐλασμάτων αὐτῶν, ἐξ ὧν τὸ ἐν φέρει παράστασιν Μεδούσης μετὰ τρία πτερά, τὸ δὲ ἕτερον παράστασιν θήλεος γρυπὸς καθήμενου καὶ θηλάζοντος τὸ μικρὸν νεογνὸν του, θεωροῦνται μεγίστης ἀξίας καὶ λόγῳ τῆς τέχνης τῶν, ἀλλὰ καὶ διότι μέχρι τοῦδε δὲν εἶχον ἀνακαλυφθῆ εἰς ἀρχαιολογικὰς ἀνασκαφὰς παρόμοια.

Ἡ εἰδησις τῆς ἀνευρέσεως τῶν ὡς ἄνω σπουδαίων ἀρχαιολογικῶν εὐρημάτων μετεδόθη ἤδη καὶ εἰς τὸν ἐγκαινιάσαντα πρὸ ἐνὸς περίπου ἔτους τὰς ἀνασκαφὰς τῆς Ὀλυμπίας Γερμανὸν ὑπουργὸν τῆς Παιδείας κ. Ρούσι, ὁ ὁποῖος ἀπεφάσισεν, νὰ κατέλθῃ ἐκ νέου εἰς τὴν Ἑλλάδα διὰ νὰ παρακολουθήσῃ τὴν διεξαγωγὴν τῶν.

(Εἰς τὸ προσεχὲς τεύχος θὰ δημοσιευθῆ ἡ συνέχεια τοῦ ἡμερολογίου τούτου.)



# Κούνδυμη Ζωή

## ΣΤΙΧΟΙ ΤΟΥ ΣΚΟΠΕΥΤΗ

Ὁ Πρίγκηψ ὁ Γεώργιος, πού πάντοτε θά μείνη μορφῇ ἐμπνέουσα πολλὰ αἰσθήματα στά σμήνη, μνηστεύσας τὸ Κορίτσι του, προσκρούει πρὸ τῆς γνώμης τοῦ Σεβαστοῦ Ποντίφηκος τῆς αἰωνίας Ρώμης. Ἐἶν' ὁ Μνηστήρ καθολικός, κι' ἡ "Ἁγία" Ἔδρα κρίνει πὼς δὲν μπορεῖ κι' ὁρθόδοξος ὁ γάμος των νὰ γίνη, Κι' ἔτσι μ' αὐτὰς τὰς σοβαρὰς γνωμοδοτήσεις τώρα ἴσως οἱ νέοι παντρευτοῦν σὲ κάποια ξένη χώρα, χωρὶς ν' ἀκούσουν ἀττικῶν σημάντρων συμφωνίας ὁ νέος Πρίγκηψ Ράτζιβιλ μετὰ τῆς Εὐγενίας. Ὅμως ἡ γνώμη τῶν Ρωμηῶν πού στά δικά τους στήθη ὁ Πρίγκηψ ὁ Γεώργιος στέκει ἀφ' ἧς γεννήθη, ἄλλοιῶς τοὺς γάμους θάθελε. Καὶ κατωτέρω λέμε πὼς θάπρεπε νὰ τελεσθοῦν, καὶ ἀκριβῶς τί θέμε.

Θέμε οἱ γάμοι της ἐδῶ νὰνάφουν τὴν Ἀθήνα θέμε νὰ μποῦν στὶς γειτονιὲς γκιουβέτσια μὲ ρετσίνα, θέμε ρουκέτες νὰ κροτοῦν εἰς τοῦ Ψυρῆ τὴ βροῦσι θέμε νὰ σέρνεται συρτὸς εἰς τὸ Βατραχονῆσι, θέμε κι' ὁ Ράντζιβιλ ἐκεῖ νὰρθῆ νὰ πιῆ μαζί μας, Τοῦ Μπαρμπαγιώργη τὸν γαμβρὸ τὸν θέλομε παιδί μας.

Θέμε τραγούδια νὰ τῆς ποῦν κοπέλες κελαδίστρες, τὸ νυφικό της νὰ ραφτῆ ἀπὸ Ρωμηὲς κεντίστρες, καὶ τὰσπρο πέπλο πού θά μπῆ στῆς νέας τὸ κεφάλι νὰναί μετὰξί Καλαμῶν, μὲ ντόπιας τέχνης κάλη, καὶ νὰ τὸ ράνουν μ' Ἀθηνῶν ἀνθοὺς οἱ κανταδόροι, τοῦ Μπαρμπαγιώργη τὸ παιδί εἶναι δική μας Κόρη.

Θέμε τοῦ πέπλου τὴν οὐρὰ νὰ τὴν κρατοῦν ἐγγόνια ἐκείνων πού τινάχτηκαν στοῦ Ἀρκαδιοῦ τὰ χρόνια, κι' ὅταν τοὺς δῶ νὰ θυμηθῶ στοῦ γάμου της τὸ βράδυ τὸν Γαβριὴλ καλόγερο στὸ θρυλικὸ Ἀρκάδι. Γιατί τὴν ἔχουν ἀδελφὴ αὐτοὶ οἱ βρακοφόροι τὴν Εὐγενία, τὴν καλὴ τοῦ Μπαρμπαγιώργη κόρη.

Θέμε οἱ Γκάγκαροι νὰ μποῦν σὲ Παλατιοῦ παρκέτα κι' ὁ Γιάννης ὁ ἀκόλουθος νὰ δίγη τὰ κουφέτα. Βιολιά καὶ ἀρπες νὰ δονοῦν ἀπέραντο σαλόνι

κι' ἐνῶ οἱ Πρόσβεις θά μιλοῦν στὸν Πάλλη τὸν Ἀντώνη, νάναί κι' ἡ πλέμπα παρακεῖ, καὶ νὰ τῆς λένε : μείνε ... Γιατὶ Κορῶνα καὶ Λαὸς ὁ Μπαρμπαγιώργης εἶναι.

Θέμε τὸν Πρίγκηπα ξανά ὁ κόσμος νὰ τὸν δῆ μαῦτὸν τὸν μεγαλόσταυρο πού ἔχει ἀπὸ παιδί, μὲ τὸ παλιό του τρικαντὸ πού πλάγια τὸ γυρίζει, μὲ ὅτι τὴν ἀνάστασι τῆς Κρήτης σοῦ θυμίζει, κι' ἔτσι νὰ φέρη στὸν ναὸ μονάκριβη Παρθένα, Ὁ Μπαρμπαγιώργης κι' οἱ Ρωμηοὶ εἶναι γιὰ πάντα ἕνα.

Θέμε νὰ νοιώσῃ κι' ὁ γαμβρὸς γιὰ τὰ Χανιά μεράκι νὰ μάθῃ καὶ τὸν Κούνδουρο καὶ τὸν Μιχελιδάκη, Τὴ γλῶσσα τὴ λιθουανὴ μὲ τσὲ νὰ τὴν προφέρῃ, καὶ στὴν Ἁγία Μαγδαληνῆ νὰνάβῃ ἁγιοκέρι. Τὸν θέλομε Χαλεπιανὸ στὸ ὕψος καὶ στὴ μπέσα μὰ νάχη τὸ Ἡράκλειο πιδὸ στὴ καρδιά του μέσα. Καὶ νὰ φρονάξῃ, ἂν ποτὲ φρούρια θυμοῦ τὸν πάρη: διάλετσάποθαμένοι σας καὶ τσι ἀπομεινάρη.

Θέμε τοῦ γάμου ἡ χαρὰ—χαρὰ λαοῦ νὰ γίνη Κι' ὅταν ὁ Πρίγκηπας θά βγῆ σὲ παλατιοῦ μπαλκόνι, —Γειά σου λεβέντη τῆς στεριάς—γειά σου γιαλῶν δελφίνοι, νὰ πῆ τὸ πλῆθος, πού πολὺ βαθειὰ τὸν καμαρώνει. Γειά σου πού χρόνοι δὲν τολμοῦν νὰ σὲ λιγίσουν διόλου, Γειά σου τιμόνι βιασικὸ τοῦ ἐλαιφροῦ μας στόλου, Γειά σου πού σβύσαν σίφουρες τὴν ἐποχὴ ἐκείνη κι' αὐτοὺς πηδόντας, ἔφερες στὴ Σοῦδα τὴν γαλήνη. Γειά σου πού ὅπως περπατᾶς πραγματικὰ θαμβάνεις, Γειά σου πού ὅπως χαιρετᾶς πλήθη λαοῦ σπλαβώνεις, Γειά σου πού εἶσαι Ἡγεμὼν καὶ μαχαλᾶς ἔξ ἴσου, Γειά σου πού ζῆτω προκαλεῖ ἡ κάθε κίνησίς σου, Γειά σου τεχνίτη Πρίγκηπα πού νὰ ἀρέσῃς ξέρεις Γειά σου πού τὰ μουστάκια σου δὲν τὰθιξε μπαρμπέρης. Γειά σου πού δύσκολα μποροῦν νὰ δοῦν ἀνθρώπων μάτια Πρίγκηπα τόσο Πρίγκηπα, σάλλων ἔθνῶν Παλάτια. Γειά σου πού δύσκολα μπορεῖ ὅποιος Ρωμηὸς σὲ κρίνει Ἑλληνα νάβρη πιδὸ Ρωμηό, σ' ὅλη τὴ Ρωμηωσύνη. Γειά σου πού κάθε ἀψηφᾶς φουρτοῦνα θαλασσία κι' ἀντέχεις καὶ στῆς γλώσσας μας τὴ πλήρη διγλωσσία, Κι' ἐνῶ τὴν καθαρεύουσαν μιλεῖς καθὼς ὁ Κόντος ἐπίσης τὴν δημοτικὴν χειρίζεσαι δεόντως. Γειά σου πού ὅπως κι' ἂν μιλεῖς ἑλκύνεις καὶ μαγεύεις. Καὶ νὰ μᾶς ζήσουν τὰ Παιδιά πού σήμερα παντρεύεις. Γειά σου πού λόγια Σου πολλὰ, βγῆκαν προφήτου λόγοι Γειά σου ξανθὲ κι' ἀλύγιστε καὶ βλάμη Μπαρμπαγιώργη.



Ἡ προβιά τοῦ Μπάμπη....

Ἐὐδὸς Λιδότου ΒΒ.

Ἐπὶ ἔτη ὁ Γεώργιος Σουρῆς κατοικοῦσε εἰς αὐτὸ τὸ σπῆτι.

Καὶ κάθε βράδυ ἐγίνετο ἡ τακτικὴ βεγγέρα. Ὅσάκις δὲ ὁ χειμῶνας καθίσταται πιὸ βαρῦς, ὁ Μπάμπης ὁ Ἄννης, πάντοτε παρὼν στὶς βεγγέρες τοῦ Σουρῆ, ἤθελε νὰ τοῦ ἐξασφαλίσουν μίαν ἀσχετόν ἀλλὰ καὶ χρήσιμον ἄνεσιν.

Ἦθελε μίαν προβιά διὰ νὰ καλύπτῃ τὰ πόδια του, καὶ ἔτσι τυλιγμένος μὲ τὴν προβιά, νὰ λέγῃ ἀνέκδοτα, ἢ νὰ παίξῃ τὸ «μιάου»....

Ἡ προβιά ἦταν πολὺ θερμὴ καὶ ἐκίνησε τὸ ἐνδιαφέρον τοῦ Γκιούλ.

Καὶ ποιὸς δὲν ἔχει διαβάσει γιὰ τὸν Γκιούλ, τὸν σκύλον τοῦ Σουρῆ;

Ὁ Σουρῆς κάποτε ἔγραψεν ἄλλην τὴν σκιαγραφίαν τοῦ σκύλου, ἢ ὅποιον ἄρχιζε ἔτσι:

Ἀκούσατε τοῦ σκύλου μου τὸν βίον ἐν ὀλίγοις...

Καυτάβι μου τὸν δώρησε πρὸ χρόνων ὁ Στρατήγης...

Ὁ Γκιούλ λοιπὸν ἐτρούπωνε κάτω ἀπὸ τὴν προβιά τοῦ Μπάμπη, γιὰ νὰ ἐξασφαλίσῃ θερμανσὶν καὶ αὐτός!!

Ἀλλὰ δὲν ἦτο πάντοτε καὶ πολὺ κορῆν ἐκεῖ κάτω ποῦ ἐτρούπωνε...

Μάλιστα κάποτε ὁ μακαρίτης Κουσουλάκος—ὁ χαριτωμένος διευθυντὴς τοῦ Σκρίπ—ἔκοψε ἕνα καρτόνι ἀπὸ τὸ πακέτο τῶν τσιγάρων του, καὶ γράψας «ἀπαγορεύεται διὰ ροπάλου» τὸ ἐκαρφίτισσε μὲ τρόπον εἰς τὸ πανταλόνι τοῦ Μπάμπη, διὰ νὰ τὸ διαβάσῃ ὁ Γκιούλ καὶ νὰ γίνῃ προσεκτικὸς....

Ὁ Γκιούλ ὅμως ἠγνόει γραφὴν καὶ ἀνάγνωσιν!!!

Πρέπει δὲ νὰ σημειωθῇ ὅτι ὁ Γκιούλ τὰ εἶχε πολὺ καλὰ μὲ τὶς γάτες τοῦ σπητιοῦ, καὶ ὅτι πολλάκις καὶ αὐτὲς ἠκολούθησαν τὸν Γκιούλ, καὶ ἀνεπαύθησαν κάτω ἀπὸ τὴν προβιά τοῦ Μπάμπη....

Κάποιον βράδυ ὁ καιρὸς ἦτο πολὺ ἄσχημος, καὶ ὁ Μπάμπης μόλις ἔφθασεν ἔσπευσε νὰ ζητήσῃ τὴν προβιά του.

Ἀφοῦ δὲ ὁ Μπάμπης τυλίχτηκε μὲ τὴν προβιά, ἡ γάτα δὲν ἄργησε νὰ ἐγκατασταθῇ ἐκεῖ, γιὰτὶ ἐκρούονε καὶ αὐτὴ πολὺ ἐκεῖνο τὸ βράδυ.

Γιὰ μὰ στιγμὴ ἀνοίγει ἡ πόρτα τῆς τραπεζαρίας, καὶ ἕνας ἐκ τῶν λογίων εἰσέρχεται συνοδεύων τὸν Κύριον Φόρον.

Ὁ Κύριος Φόρος δὲν ἦτο γνωστὸς εἰς τὴν οἰκίαν Σουρῆ.

Ἠθέλησεν ὅμως νὰ ἔλθῃ διὰ νὰ γνωρίσῃ τὸν κύκλον τῶν λογίων.

Ἡ ἔλευσις ἐνὸς ξένου ἐδημιούργησεν μίαν ὀπωσδήποτε ἀτμόσφαιραν ἐτικέτας. Τὸν παρουσίασαν στὴν Κυρίαν Σουρῆ καὶ στὸν Σουρῆ, καὶ εἰς ὄλους τοὺς παρισταμένους.

Ἡ Κυρία Σουρῆ ἤρχισεν νὰ ὀμιλῇ μὲ τὸν Κύριον Φόρον, ἐνῶ ὁ Μπάμπης περιωρισμένος εἰς τὴν γωνίαν του ἔπαιζε Μάους....

Ἄφηνις ὁ κ. Φόρος αἰσθάνεται ἕναν πόνον στὸ στήθος, ἡ Κυρία Σουρῆ τὸν βλέπει στενοχωρημένον, καὶ αὐτὸς τῆς ἐξηγεῖ τὶ ἔχει.

Μὲ ἕνα ζεστό ποῦ τοῦ παρήγγειλεν ἡ Κυρία Σουρῆ, ὁ κ. Φόρος δὲν ἄργησε νὰ συνέλθῃ.

Ἀλλὰ μετὰ πάροδον ὀλίγων λεπτῶν δυνατὰ νιαουρίσματα ἀκούγονται κάτω ἀπὸ τὴν προβιά τοῦ Μπάμπη.....

Ἐρχοῦν πρὸς τὰ ἐκεῖ, σηκώνουν τὸ ὕφασμα, καὶ βλέπουν ὅτι ἡ γάτα εἶχεν γεννήσει.....

Καὶ ἐνῶ ἠχηροὶ γέλωτες ἐδόνησαν τὸν φιλολογικὸν κύκλον, ὁ Μπάμπης ἀκούεται λέγων:

— Ὡδυνεν **Φόρος** καὶ ἔτεκεν **ἡμῖν**.....

(Ἀπὸ τὸ ἀνέκδοτον Σημειωματῆριον τοῦ Σκεπτικιστοῦ)

\* \*

Γραφειοκρατία.

Ἡ Γραφειοκρατία, βολὰς πολεμικῆς καὶ σκόματα καὶ ψόγους συλλέγει διαρκῶς.....

Ὡς καὶ ὁ Λουκάς ὁ Ροῦφος—ὁ **φιλιταὸς Λουκάς**— ἂν καὶ καὶ εἶναι φίλος ὄλων, τῆς φέρεται ἐχθρικῶς.....

Ἡ Γραφειοκρατία, θαρῶ πῶς τὰ τινάζει.....

Κι' ἄπως αὐτὴ ἐγγράφωι σοροὺς **διαβιβάζει**, θὰ τὴν διαβιβάσουν—συντόμως καθὼς ἔξω— εἰς κάλαθον ἀχρήστων, διὰ τὰ **περαιτέρω**.....

\* \*

Ὀλυμπιακοὶ τοῦ Τόκιο....

Τὸν ῥωτοῦν ἂν οἱ ἀγῶνες νὰ γενοῦν στὸν νοῦ του τῶχει, καὶ ἀπαντᾷ ὁ Κονόγιε μ' ἕνα **ναὶ** καὶ μ' ἕνα **ὄχι**.....

Κι' ἂν ζητεῖς νὰ ἐρμηνεύσῃς τὸν διπλό του ἀμυνὲ σ' ἐμποδίζει καὶ τὸ **ὄχι**, σ' ἐμποδίζει καὶ τὸ **ναὶ**...

\* \*

Ὁ Διαβολογιατρός....

Οἱ Γιατροὶ τῆς Ὑψηλίου—ἀγαθότατοι ἄμνοι— εἶδαν τὸν γιατρὸ τὸν Λέβιν εἰς τῆς Μόσχας τὸ σκαμνί. Καὶ διαβάζοντες γιὰ τοῦτον ὅτι ἔδρα θαυμασίως καὶ ὅταν γιάτρειε τὸν Γκόρκυ τὸν ἐξέκανε **ἐκουσίως**, **λέγε** τώρα ἐνδομύχως—Νὰ Γιατρός ἀπ' τοὺς καλοὺς!! καὶ ὄχι ἐμεῖς ποῦ **ἀκουσίως** ἐξεκίναμε πολλοὺς.....

\* \*

Μπουτένκο

Ἐφαξα γιὰ τὸν Μπουτένκο... Δὲν τὸν βρῆκα πουθενά....

Κι' ἐνῶ γύριζα γιὰ μέραις, πολιτείαις καὶ βουνά—

ἐπιτέλους!!! εἰς τὴ Ρώμη—ἀναμνήσεων σκολειό—

μόλις ἔφθασα τὸν βρῆκα ἀλλαγμένον Μανωλιό....

Κι' ἴσως ἐκ τῆς **ἀλλαγῆς** του ποῦ τὴν κρίνουν δι' ἐπαίνοιον

δὲν εὗρισκετο ἀμέσως, καὶ τὸν γόμιζαν χαμένον...



ΜΕΤΑΞΟΨΦΑΝΤΟΥΡΓΕΙΟΝ  
 Η "ΧΡΥΣΑΛΙΣ",  
 ΣΤΥΛ. Η. ΠΑΠΑΔΟΠΟΥΛΟΥ Α.Ε.

Κεφάλαιον ὀλοσχερῶς κατ'ἄνδρ. Δρ. 50.000.000  
 Κεφάλαια Ἀποθεματικά » 19.000.000

ΕΔΡΑ ΕΝ ΑΘΗΝΑΙΣ

ΕΡΓΟΣΤΑΣΙΑ : Ἐν Ἀθήναις (Ποδονίφτη) καὶ ἐν Γουμένισσῃ (Μακεδονίας)  
 ΓΡΑΦΕΙΑ ΚΑΙ ΑΠΟΘΗΚΗ : Χανδρική, πωλήσεως Μητροπόλεως 48.  
 ΔΙΕΥΘΥΝΣΕΙΣ : Ταχυδρομ. Γραμματ. 68 Τηλεγ. Μεταξοχουσαλίας Ἀθήνας

ΤΗΛΕΦΩΝΑ Ἐγγυστ. Ποδονίφτη ἀρ. 81 951-81-952 Ἀποθήκης 20-248

**ΕΙΔΗ ΤΙΝΑ ΤΗΣ ΠΑΡΑΓΩΓΗΣ ΜΑΣ**

Κρέπ-Σιν—Φουλάρ—Ζωρζέτ—Κρεπόν—Μαροκαίν—Σατέν—  
 Σεμιζιέ, Λατέν, Κλοκέ, Ἐμπριμέ.

**ΚΡΕΠ ΕΙΣ ΜΕΓΑΛΗΝ ΠΟΙΚΙΛΙΑΝ ΤΥΠΩΝ**

Μαλλομέταξα ἐπανωφορέων, Σετακρούτες, Ἰκουκουλάρικα,  
 φόδρες, ραπτῶν, φόδρες καπέλων, Μουαρέτσαντῶν.  
 Ἰφάσματα ἐπίπλων, Στόφες κλαδιωτές.

ΑΠΑΝΤΑ ΦΕΡΟΥΝ ΕΙΣ ΤΗΝ ΟΥΓΙΑ ΤΟ ΟΝΟΜΑ ΤΟΥ ΕΡΓΟΣΤΑΣΙΟΥ

ΑΝΩΝΥΜΟΣ ΕΤΑΙΡΙΑ

**ΓΕΩΡΓΙΚΗΣ ΒΙΟΜΗΧΑΝΙΑΣ**

Κεφάλαιον καταβεβλημένον Δρχ. 15.000.000  
 Ἀποθεματικά τῆς 30)12)36 » 10.810.000

ΕΡΓΟΣΤΑΣΙΟΝ Οἰνοποιίας καὶ Οἰνοπνευματοποιίας ἐν Καλάμαις.

ΟἶΝΟΠΟΙΕΙΑ Ἐν Καλάμαις—Δόγγα—Θούσια.

ΕΡΓΟΣΤΑΣΙΟΝ Ζυμῶν Ἀρτοποιίας ἐκ Σταφίδος ἐν Καλάμαις

ΕΡΓΟΣΤΑΣΙΟΝ Παραγωγῆς τρυγικῶν ὀξέων ἐν Πειραιεῖ (ὀξὸς Θεβῶν)

ΔΙΕΥΘΥΝΣΙΣ ΣΤΑΔΙΟΥ 158

ΕΡΙΟΒΙΟΜΗΧΑΝΙΑ ΝΑΟΥΣΗΣ  
**ΛΑΝΑΡΑ-ΚΥΡΤΣΗ & ΣΙΑ Α.Ε.**

ΕΔΡΑ ΕΝ ΑΘΗΝΑΙΣ.— Τέρμα Κολοκυνθοῦς

ΚΕΦΑΛΑΙΑ : Ἀποθεματικά καὶ Κρατήσεις Δρχ. 200.000.000

**ΕΡΓΟΣΤΑΣΙΑ :**

- |               |   |
|---------------|---|
| 1) Ἐν Ἀθήναις | } Κλωστήριον, Ἰφαντήριο, Φιν-<br>ριστήριο καὶ Βαμβακοκλωστήριον |
| 2) Ἐν Ναύσῃ   |   |

**Προϊόντα :**

Ὅλα τὰ εἶδη τῶν μαλλίνων ὑφασμάτων ἀνδρικῶν καὶ γυναικείων

**Παραγωγή :**

3.000.000 μέτρα ὑφασμάτων ἑτησίως, ἀξίας 300.000.000 δραχμῶν

**Ἀπασχολούμενον προσωπικόν :**

- 1) Ἰπαλληλικῶν : 150
- 2) Ἐργατικῶν : 4.200

**ΓΕΝΙΚΗ ΧΗΜΙΚΗ ΒΙΟΜΗΧΑΝΙΑ**

**Γ. Κ. ΜΠΟΥΡΛΟΣ** ΑΝΩΝΥΜΟΣ ΕΤΑΙΡΕΙΑ

Ἐργοστάσιον : ΜΥΛΟΙ ΑΤΤΙΚΗΣ

ΤΗΛΕΦΩΝΑ : 81-926 καὶ 80-448

Παραγωγή Αἰθυλικοῦ Αἰθέρος, Βιομηχανικοῦ, Φαρμακευτικοῦ καὶ  
 ναρκωτικοῦ αἰθέρος. Παραγωγή ὑδροχλωρικοῦ καὶ νιτρικοῦ ὀξέως  
 (χημικῶς καθαρὰ), Θεϊκῶν ἀργύλιον — Διηλυτικὰ νιτροκυταρίνης  
 καὶ ὀξικῆς κυταρίνης κ. τ. λ. κ. τ. λ.)



# ΕΛΛΗΝΙΚΑ ΥΦΑΝΤΗΡΙΑ Α. Ε.

## ΕΔΡΑ ΕΝ ΑΘΗΝΑΙΣ

Νέα Σφαγεία.—'Οδός Πειραιώς  
Τηλεγρ. Διεύθ. «Ελληνοφ» — Τηλέφ. 92 - 61

### 1) ΕΡΓΟΣΤΑΣΙΑ ΒΑΜΒΑΚΕΡΩΝ

- α) Άπαντα τὰ Βαμβακερά είδη είς έκλεκτάς ποιότητας.
- β) Νήματα Βαμβακερά.

### 2) ΕΡΓΟΣΤΑΣΙΑ ΜΑΛΛΙΝΩΝ

- α) Μάλλινα Νήματα.
- β) Ύφασματα Μαλλοβάμβακα, Άνδρικά και Γυναικεία είς πλουσίαν συλλογήν.

# Α. Ε. ΕΛΑΙΟΥΡΓΙΚΩΝ ΕΠΙΧΕΙΡΗΣΕΩΝ "ΕΛΑΪΣ"

ΝΕΟΝ ΦΑΛΗΡΟΝ — Τηλ. 44 - 361

## ΠΡΟΪΟΝΤΑ ΕΡΓΑΣΤΑΣΙΩΝ:

### A) ΕΔΩΔΙΜΑ:

- α) Ήξευγενισμένα: Ήλαιόλαδον, Βαμβάκέλαιον, Καρυδέλαιον, Ζωϊκόν λίπος
- β) Ύδρογονωμένα: Ήλαιόλαδα, Βαμβάκέλαια, Καρυδίγη, Ήχθυέλαια.
- γ) Τυποποιημένα:
  - «Ήλαιόλαδον άγνόν» Τύπος έλαιολάδου πρός έξαγωγήν.
  - «Φυτίγη» Άγνόν φυτικόν βούτυρον.
  - «Φυτολίγη» Άντικαθιστά τὸ φρεσκο βούτυρον.
  - «Στερεόλ» Μαγειρικόν βούτυρον άποκλειστικῶς έξ έλαιολάδου.
  - «Ήλλαῖς ΟΤΣ» Λευκή έλληνική δρώμη συμπιεσμένη.

### B) ΒΙΟΜΗΧΑΝΙΚΑ:

- α) Δινέλαια: Ήμά, βρασμένα, διπλοβρασμένα, ραφινάτα, διπλοραφινάτα, λευκά, Stand-oil β) Ήξυγόνον. γ) Λιπαρά και στεατικά όξεία.

- Γ) ΚΤΗΝΟΤΡΟΦΙΚΑ: Δινάλευρον, Βαμβακόπηγτα, Καρυδόπηγτα, Πίτουρ, δρώμης κ. λ. π.

# ΑΓΟΡΑΖΕΤΕ ΕΛΛΗΝΙΚΟΥΣ ΤΑΠΗΤΑΣ

Ή «Ήλληνικός τάπη» είναι τὸ άπαραίτητον συμπλήρωμα κάθε σιθαρῆς έπιπλώσεως.

Οί «Ήλληνικοί τάπητες» είναι πλέον άνώτεροι τῶν Περσικῶν και ὅλων τῶν Άνατολικῶν είς σχέδια, χρωματισμοὺς και στερεότητα.

Ή άγορά «Ήλληνικῶν χειροποιήτων ταπήτων» είναι μία πολύ καλή τοποθέτησις χρημάτων και παρέχει έργασίαν είς χιλιάδας έργατριῶν τῶν έπαρχιῶν και τῆς πρωτεύουσας.

Ήλληνικός Ταπητουργικός Ήργανισμός

# ΓΡΑΦΕΙΟΝ ΠΩΛΗΣΕΩΣ ΤΣΙΜΕΝΤΩΝ

Ήδός Σανταρόζα 3

## ΚΟΙΝΟΝ ΓΡΑΦΕΙΟΝ ΠΩΛΗΣΕΩΣ

ΕΤΑΙΡΕΙΩΝ Α. Γ. Ε. Τ. (Ήρακλής — Ήλυμπος — Τινάν Χαλκίδος).

Διεύθυνσις Σανταρόζα 3

Άρ. Τηλ. 30-404

Γραμματεία Σανταρόζα 3

» » 30-403

Λογιστήριον Σανταρόζα 3

» » 30-405

Τμήμα Παραγγελιῶν Σανταρόζα 3

» » 30-406



# ΚΑΡΟΛΟΣ ΦΙΞ Α. Ε.

Διατήρησις εἰς ψυκτικούς θαλάμους  
Ταπήτων, Γουναρικῶν, Μαλλίνων Ὑ-  
φασμάτων κλπ.

Ἡ Α. Ε. «ΚΑΡΟΛΟΣ ΦΙΞ» καθώρισε διὰ τὴν  
ἐφετεινὴν περίοδον (ἀπὸ 15 Ἀπριλίου ἕως 30 Ὀ-  
κτωβρίου 1938) τὰ κάτωθι τεμολόγια διὰ τὸ τμήμα  
τῆς διατηρήσεως ταπήτων, γουναρικῶν κλπ.

## ΔΙΑ ΤΑΠΗΤΑΣ

Ἀπὸ 1 ἕως 5 τετρ. μ. Δρχ. 40 τὸ τεμάχιον  
» 5 » 10 » » » 75 » »  
» 10 » 20 » » » 7 κατὰ τετρ. μ.  
Ἄνω τῶν 20 » » » 10 » »

Ἐπὶ πλέον πέντε τοῖς χεῖλοις ὡς ἀσφάλιστα ἐπὶ  
τῆς δηλουμένης ἀξίας ἐκάστου τάπητος, ὡς καὶ Δρχ.  
30 δι' ἕξοδα παραλαβῆς καὶ παραδόσεως τούτων διὰ  
τῶν αὐτοκινήτων τῆς Ἑταιρίας.

## ΔΙΑ ΓΟΥΝΑΡΙΚΑ

Δι' ἕκαστον τεμάχιον Δρχ. 100.

Ἐπὶ πλέον δέκα τοῖς χεῖλοις ὡς ἀσφάλιστα ἐπὶ  
τῆς δηλουμένης ἀξίας ἐκάστου γουναρικοῦ, ὡς καὶ Δρχ.  
30 δι' ἕξοδα παραλαβῆς καὶ παραδόσεως τούτων διὰ  
τῶν αὐτοκινήτων τῆς Ἑταιρίας.

ΕΡΓΟΣΤΑΣΙΟΝ: ΠΑΤΗΣΙΩΝ 307

ΤΗΛΕΦΩΝΗΣΑΤΕ: 80-191

# ΕΘΝΙΚΗ ΤΡΑΠΕΖΑ ΤΗΣ ΕΛΛΑΔΟΣ ΙΔΡΥΘΕΙΣΑ ΤΩ 1841

Κεφάλαιον Μετοχικὸν καὶ Ἀποθεματικὸν Δρχ. 1.205.000.000  
«Καταθέσεις (τῇ 30 Ἰουνίου 1937)» » 10.290.000.000

ΔΙΟΙΚΗΤΗΣ  
ΙΩΑΝ. Α. ΔΡΟΣΟΠΟΥΛΟΣ

ΥΠΟΔΙΟΙΚΗΤΗΣ  
ΑΛΕΞ. ΚΟΡΥΖΗΣ

## Η ΕΘΝΙΚΗ ΤΡΑΠΕΖΑ

Δέχεται καταθέσεις πάσης φύσεως  
Ἀγοράζει καὶ πωλεῖ μετοχὰς καὶ χρεώγραφα εἰς τὸ ἐν Ἀθήναις  
χρηματιστήριον διὰ λογαριασμὸν τρίτων.  
Παρέχει δάνεια ἐπὶ ἐνεχύρω δημοσίων χρεωγράφων, μετοχῶν  
καὶ ὁμολογιῶν Ἑταιρειῶν.  
Δέχεται πρὸς φύλαξιν χρηματόγραφα παντὸς εἴδους.  
Ἐκμισθοὶ χρηματοκιβώτια πρὸς φύλαξιν τίτλων καὶ τιμαλφῶν  
ἀντικειμένων.

## ΑΝΩΝΥΜΟΣ ΓΕΝΙΚΗ ΕΤΑΙΡΙΑ ΤΣΙΜΕΝΤΩΝ ΕΔΡΑ ΕΝ ΑΘΗΝΑΙΣ

Μέγαρον Ἀφθονίδου — Δεύτερος ὄροφος ὁδὸς Παπαρρηγοπούλου 9  
ΜΕΤΟΧΙΚΟΝ ΚΕΦΑΛΑΙΟΝ ΔΡΧ. 14.600.000

### ΕΡΓΟΣΤΑΣΙΑ

Εἰς Δραπετσῶνα κατὰ Πειραιᾶ  
τοιμέντα «Ἡρτικλῆς» καὶ ὑπερτοι-  
μέντα Ἐρυθροῦ κύκλου 90.000  
τόννους ἑτησίως.  
Ἐν Βόλῳ τοιμέντα «Ὀλυμπος»  
καὶ ὑπερτοιμέντα Πρασινοῦ τριγώ-  
νου 50.000 τόννους.

### ΓΗΛΕΦΩΝΑ

Κεντρικῶν Γραφ. Διευθύνσεως 25.101  
Λογιστηρίου 21.921  
Ἐργοστασίων Δραπετσῶνος Δι-  
ευθύνσεως 42.863  
Ἐντολῶν 44.441  
Γραφείων Βόλου 3.72  
Ἐργοστασίων Βόλου 5.94  
Πρατήριον Ἀθηνῶν 52.211  
Πρατήριον Θεσσαλονίκης 2648

Τηλεγραφικὴ Διεύθυνσις ΣΙΜΗΡΑΚΑΝΗΣ ΑΘΗΝΑΣ — ΒΟΛΟΥΣΙΜΕΝΤ  
ΒΟΛΟΥ. Αἱ μεγαλύτεραι καὶ μὲ τὰ πλέον συγχρονισμένα μηχανήματα ἐγκα-  
ταστάσεις. Ἐρεῖς περιστροφικοὶ κλίβανοι. Ἀριώτατα ἐργαστήρια χημικῶν καὶ  
μηχανικῶν δοκιμῶν παρακολουθήσεως ποιότητος προϊόντων.



---

ΤΥΠΟΓΡΑΦΕΙΟΝ & ΘΙΒΑΙΟΔΕΤΕΙΟΝ  
«Η Τ Ε Χ Ν Η»  
Ε. ΤΣΙΝΙΚΑ & Κ. ΚΑΛΟΓΕΡΟΠΟΥΛΟΥ  
ΣΚΟΥΛΕΡΙΟΥ 1 ΠΛΑΤΕΙΑ ΑΓΙΩΝ ΘΕΟΔΩΡΩΝ